

Manage

Manage your servers using one PS/2 console and CAT5 cabling

- EN** *Manage your servers using one PS/2 console and CAT5 cabling*
- FR** *Contrôlez vos serveurs à l'aide d'une console PS/2 et d'un câblage CAT5*
- DE** *Steuerung Ihrer Server über eine PS/2-Konsole mit CAT5-Verkabelung*
- NL** *Servers beheren met slechts één PS/2-console en CAT5-kabels*
- ES** *Gestione sus servidores mediante una consola PS/2 y cableado CAT5*
- IT** *IPer gestione i server utilizzando una console PS/2 ed i cavi CAT5*

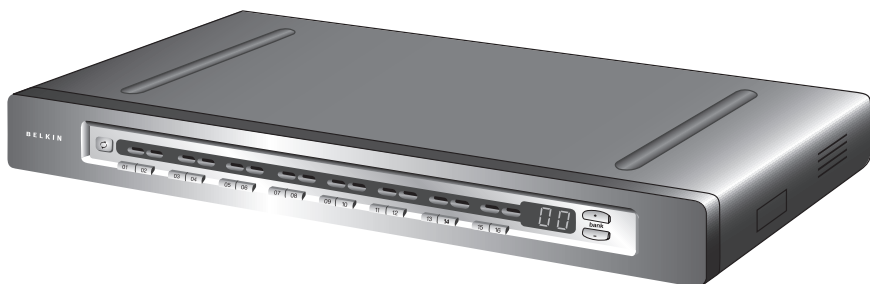

**User Manual • Manuel de l'utilisateur  
Benutzerhandbuch • Handleiding  
Manual del usuario • Manuale utente**

# BELKIN®

## OmniView® SMB CAT5 KVM Switch

# BELKIN®

[www.belkin.com](http://www.belkin.com)

Belkin Ltd.  
Express Business Park, Shipton Way  
Rushden, NN10 6GL, United Kingdom  
+44 (0) 1933 35 2000  
+44 (0) 1933 31 2000 fax

Belkin B.V.  
Boeing Avenue 333  
1119 PH Schiphol-Rijk, The Netherlands  
+31 (0) 20 654 7300  
+31 (0) 20 654 7349 fax

Belkin GmbH  
Hanebergstrasse 2  
80637 Munich, Germany  
+49 (0) 89 143405 0  
+49 (0) 89 143405 100 fax

Belkin SAS  
5 Rue du Petit Robinson, 3ème étage  
78350 Jouy en Josas, France  
+33 (0) 1 34 58 14 00  
+33 (0) 1 39 46 62 89 fax

Belkin Tech Support  
Europe: 00 800 223 55 460

## Table of Contents

<b>1. Introduction</b> .....	1
Package Contents .....	1
<b>2. Overview</b> .....	2
Feature Overview .....	2
Equipment Requirements .....	4
System Requirements .....	6
Unit Display Diagrams .....	7
Specifications .....	9
<b>3. Installation</b> .....	12
Pre-Configuration.....	12
Mounting the SMB CAT5 KVM Switch .....	13
Connecting the Console to the SMB CAT5 KVM Switch.....	15
Connecting Servers to the SMB CAT5 KVM Switch .....	17
Connecting Multiple SMB CAT5 KVM Switches (Daisy-Chaining) ...	23
Powering Up the Systems.....	28
<b>4. Using your SMB CAT5 KVM Switch</b> .....	29
Selecting a Server or BANK Using Hot Key Commands.....	29
Selecting a Server Using Direct-Access Port Selectors.....	31
Selecting a BANK Using Scroll Buttons .....	31
AutoScan Mode.....	32
On-Screen Display .....	33
Keyboard Hot Key Command Shortcuts.....	38
Sun Combo Keys.....	39
Updating Firmware .....	40
<b>5. Frequently Asked Questions</b> .....	41
<b>6. Troubleshooting</b> .....	43
<b>7. Glossary</b> .....	46
<b>8. Information</b> .....	48

Congratulations on your purchase of this Belkin OmniView SMB CAT5 KVM Switch. Our diverse line of KVM solutions exemplifies the Belkin commitment to delivering high-quality, durable products at an affordable price.

The OmniView SMB CAT5 KVM Switch is the only SMB KVM switch that provides easy and dependable multiplatform server control. Built to deliver extraordinary price and performance, the SMB CAT5 KVM Switch provides centralized control of small- to medium-sized server environments in data centers, computer labs, and branch offices. SMB CAT5 KVM Switches can be daisy-chained together easily to enable management of up to 256 PS/2, USB, and Sun servers from a single PS/2 console. The combination of Belkin's integrated CAT5 technology and compact Server Interface Modules simplify deployment and deliver the highest stability and server uptime. The OmniView SMB CAT5 KVM product family delivers functionality you would expect to find only in an enterprise-class solution.

This User Manual will provide details about your new SMB CAT5 KVM Switch, from installation and operation to troubleshooting—in the unlikely event of a problem. For quick and easy installation, please refer to the Quick Installation Guide included in your SMB CAT5 KVM Switch packaging.

Thank you for purchasing the Belkin OmniView SMB CAT5 KVM Switch. We appreciate your business and have confidence that you will soon see for yourself why Belkin is the number one-selling brand in KVM switches worldwide.

## Package Contents



OmniView SMB  
CAT5 KVM Switch



Rack-Mount  
Brackets with  
Screws (F1DP108A,  
F1DP116A)



DB9-to-RJ11  
Serial Flash  
Cable



User Manual



Quick  
Installation Guide



6V DC,  
1A Power Supply

## Feature Overview

- **CAT5 Technology**

Integrated CAT5 technology enables you to connect your KVM Switch to your servers up to 100 feet (30m) away using standard CAT5 cabling and Belkin's compact Server Interface Modules. CAT5 cabling reduces wiring clutter, simplifies cable management, and allows for greater airflow in your racks, increasing the lifespan of your equipment. Server Interface Modules enable continuous server uptime using keep-alive intelligence and keyboard and mouse signal emulation.

- **Dedicated Daisy-Chain Port**

Up to 16 KVM switches can be daisy-chained together using dedicated ports, so you can easily expand your KVM configuration as your server environment grows.

- **Video Resolution**

The SMB CAT5 KVM Switch supports video resolutions of up to 1600x1200@75Hz.

- **On-Screen Display (OSD)**

The OSD feature simplifies server management by allowing you to assign individual names to each connected server throughout the system. It provides a visual means of switching between servers and setting the time interval for the AutoScan function.

- **Hot Keys**

Hot key functionality allows you to select a desired port using designated key commands. By using a simple hot key sequence on your keyboard, you can select one server from as many as 256 servers, instantaneously.

- **Front-Panel Push Buttons**

Direct-access port selectors, located conveniently on the front panel of the SMB CAT5 KVM Switch, allow for simple, manual port-selection.

- **AutoScan**

The AutoScan feature allows you to set your SMB CAT5 KVM Switch to scan and monitor the activities of all connected servers, one by one. The time interval allotted for each server can be defined or adjusted through the On-Screen Display (OSD) menu.

- **LED Display**

An LED display on the front panel of the SMB CAT5 KVM Switch serves as a status monitor. An LED above each direct-access port selector illuminates to indicate that the console currently controls the corresponding server. As a port selector is pushed, the LED above it will light up. A flashing port LED indicates that there is no server connected to that port.

- **Seven-Segment LED Display**

When daisy-chaining multiple SMB CAT5 KVM Switches together, the seven-segment LED display serves as a quick indicator of the selected BANK.

- **Flash Upgrade**

Flash-upgradeable firmware allows you to install the latest firmware for your SMB CAT5 KVM Switch. This enables your KVM Switch to maintain consistent compatibility with the latest devices and servers. Firmware upgrades are free for the life of your SMB CAT5 KVM Switch and can be downloaded from Belkin's support website at [www.belkin.com/support](http://www.belkin.com/support).

1  
2  
3  
4  
5  
6  
7  
8

section

## Equipment Requirements

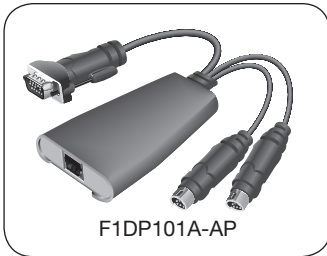

### Server Interface Modules

Connecting the SMB CAT5 KVM Switch to a server requires a custom Belkin OmniView SMB Server Interface Module and a standard CAT5 patch cable.

### OmniView SMB Server Interface Modules:

F1DP101AeaAP (PS/2 style)

F1DP101AeaAU (USB style)

F1DP101AeaAL (Legacy Sun™ miniDIN8 style)

F1DP101AeaAP-8P (PS/2 style, 8-pack)

**NOTE:** Product codes and availability may vary.

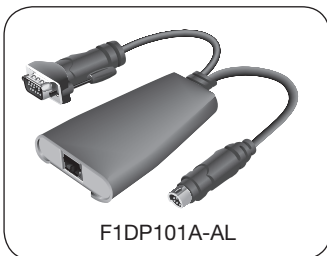
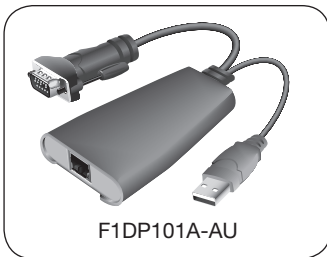

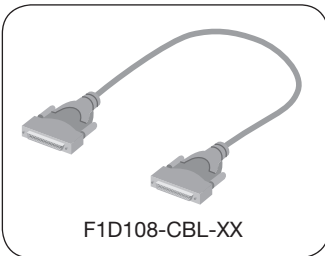

## Cables

Belkin highly recommends you use Belkin Category 5e, FastCAT5e, or Category 6 Patch Cables for your SMB CAT5 KVM Switch to help ensure the superior performance of your video. These cables offer the highest quality possible to ensure optimal data and video transmission.

**NOTE:** Use CAT6 solid cables for optimal video at longer lengths.

To connect multiple KVM switches together, a custom Belkin OmniView Daisy-Chain cable is required.

### Belkin UTP Patch Cables:

A3L791-XX-YYY (CAT5e)  
A3L850-XX-YYY (FastCAT5e)  
A3L980-XX-YYY (CAT6)

### OmniView Daisy-Chain Cable:

F1D108-CBL-XX

(-XX denotes length in feet)

(-YYY denotes color)

**NOTE:** Product codes and availability may vary.

## System Requirements

### OS Platforms

The SMB CAT5 KVM Switch is compatible with CPUs running on, but not limited to, the following OS platforms:

- Windows® NT®, 95, 98, 2000, Me, XP, Server 2003
- Microsoft® DOS 5.x and above
- Red Hat® Linux® 8.x and above
- Novell® NetWare 5.x
- Mac OS® X and above (with USB support)
- Solaris 8.x and above

### Keyboards

- PS/2-compatible
- Supports 101-/102-/104-/106-standard-key keyboards

### Mice

- PS/2-compatible or PS/2 & USB combo mice (with PS/2 adapter) having 2, 3, 4, or 5 buttons
- PS/2-compatible wireless or optical mice

### Monitors

- CRT
- LCD (with VGA support)

## Unit Display Diagrams

Front View of the SMB CAT5 KVM Switch:

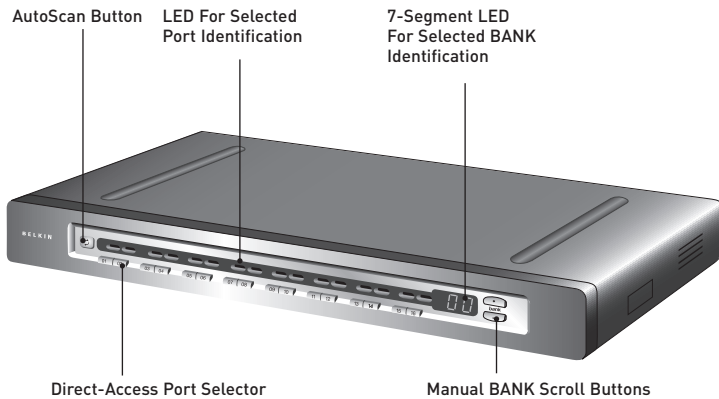

(F1DP116Aea shown)

## Unit Display Diagrams

### Back View of the SMB CAT5 KVM Switch:

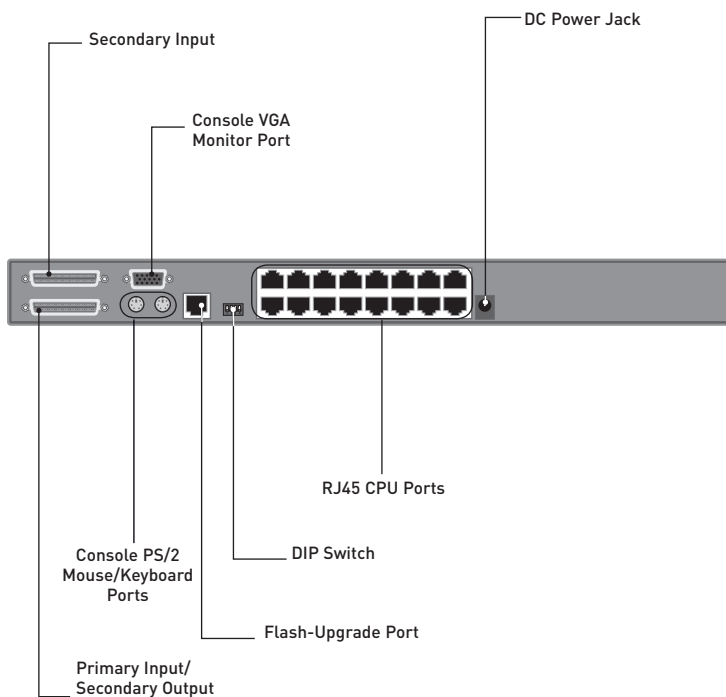

(F1DP116Aea shown)

## Specifications

### SMB CAT5 KVM Switch

<b>Part No.:</b>	F1DP104Aea, F1DP108Aea, F1DP116Aea
<b>Enclosure:</b>	Metal enclosure with high-impact plastic faceplate
<b>Power:</b>	6-volt DC, 1-Amp power adapter with center-pin positive polarity
<b>Daisy-Chain:</b>	Maximum of 16 OmniView KVM Switches
<b>No. of Servers Supported:</b>	4, 8, 16 respectively for 4-port, 8-port, 16-port models (256 servers max via daisy-chaining)
<b>Console Keyboard Emulation:</b>	PS/2
<b>Console Mouse Emulation:</b>	PS/2
<b>Monitors Supported:</b>	CRT and LCD (with VGA support)
<b>Max. Resolution:</b>	Up to 1600x1200@75Hz
<b>Keyboard Input:</b>	miniDIN6 (PS/2)
<b>Mouse Input:</b>	miniDIN6 (PS/2)
<b>Monitor Port:</b>	HDDDB15 female (VGA)
<b>CPU Ports:</b>	RJ45
<b>Daisy-Chain Ports:</b>	DB25 female
<b>Flash-Upgrade Port:</b>	RJ11
<b>Direct Port Selectors:</b>	4, 8, 16 respectively for 4-port, 8-port, 16-port models
<b>Operating Temp:</b>	32° to 104° F (0~40° C)
<b>Storage Temp:</b>	-4° to 140° F (20~60° C)
<b>Humidity:</b>	0–80% RH, non-condensing
<b>Warranty:</b>	5 years

1

2

3

4

5

6

7

8

section

<b>Dimensions:</b>	(F1DP104Aea) 11 x 1.75 x 6 in. (279mm x 44.5mm x 150mm)
	(F1DP108Aea) 17.25 x 1.75 x 7.5 in. (438mm x 44.5mm x 190mm)
	(F1DP116Aea) 17.25 x 3.5 x 7.5 in. (438mm x 89mm x 190mm)
<b>Weight:</b>	(F1DP104Aea) 5.3 lbs. (2.4kg.)
	(F1DP108Aea) 9.2 lbs. (4.2kg.)
	(F1DP116Aea) 12.0 lbs. (5.5kg.)

**NOTE:** Specifications are subject to change without notice.

## SMB Server Interface Module, PS/2

<b>Part No.:</b>	F1DP101AeaAP
<b>Emulation:</b>	Keyboard and mouse signals
<b>Power:</b>	Via attached server; with keep-alive intelligence
<b>Keyboard/Mouse Connection:</b>	miniDIN6 (PS/2)
<b>Monitor Connection:</b>	HDDB15 male (VGA)
<b>Resolution Support:</b>	Up to 1600x1200@75Hz
<b>Max. Distance Supported:</b>	100 ft. (30m)
<b>Weight:</b>	0.25 lbs. (0.11kg.)
<b>Unit Dimensions:</b>	2.50 x 3.87 x 1.00 in. (63.5mm x 98.3mm x 25.4mm)
<b>VGA Cable Length:</b>	8 in. (203mm)
<b>PS/2 Cable Length:</b>	19 in. (483mm)

## SMB Server Interface Module, USB

<b>Part No.:</b>	F1DP101AeaAU
<b>Emulation:</b>	Keyboard and mouse signals
<b>Power:</b>	Via attached server; with keep-alive intelligence
<b>Keyboard/Mouse Connection:</b>	USB Type A
<b>Monitor Connection:</b>	HDDDB15 male (VGA)
<b>Resolution Support:</b>	Up to 1600x1200@75Hz
<b>Max. Distance Supported:</b>	100 ft. (30m)
<b>Weight:</b>	0.25 lbs. (0.11kg.)
<b>Unit Dimensions:</b>	2.50 x 3.87 x 1.00 in. (63.5mm x 98.3mm x 25.4mm)
<b>VGA Cable Length:</b>	8 in. (203mm)
<b>USB Cable Length:</b>	19 in. (483mm)

## SMB Server Interface Module, Legacy Sun

<b>Part No.:</b>	F1DP101AeaAL
<b>Emulation:</b>	Keyboard and mouse signals
<b>Power:</b>	Via attached server; with keep-alive intelligence
<b>Keyboard/Mouse Connection:</b>	miniDIN8 (Legacy Sun)
<b>Monitor Connection:</b>	HDDDB15 male (VGA)
<b>Resolution Support:</b>	Up to 1600x1200@75Hz
<b>Max. Distance Supported:</b>	100 ft. (30m)
<b>Weight:</b>	0.25 lbs. (0.11kg.)
<b>Unit Dimensions:</b>	2.50 x 3.87 x 1.00 in. (63.5mm x 98.3mm x 25.4mm)
<b>VGA Cable Length:</b>	8 in. (203mm)
<b>USB Cable Length:</b>	19 in. (483mm)

1

2

3

4

5

6

7

8

section

## Pre-Configuration

### Where to Place the SMB CAT5 KVM Switch

The enclosure of the SMB CAT5 KVM Switch is designed for standalone or rack-mount configuration. The 8- and 16-port SMB CAT5 KVM Switches are natively rack-mountable in standard 19-inch server racks. Rack-mount hardware is included with these switches for a sturdy rack installation. An optional Rack-Mount Kit (F1D005) is available for use with the 4-Port SMB CAT5 KVM Switch.

### Consider the following when deciding where to place the SMB CAT5 KVM Switch:

- whether or not you intend to use the direct-access port selectors
- the lengths of the cables attached to your keyboard, monitor, and mouse
- the location of your servers in relation to your console
- the lengths of the cables you use to connect your servers to the SMB CAT5 KVM Switch

### Cable Distance Requirements (for PS/2, USB, and Sun Servers)

VGA signals transmit best up to 100 feet (30m). Beyond that length, the probability of video degradation increases. For this reason, Belkin recommends that the length of the CAT5 UTP cable between the SMB CAT5 KVM Switch and the connected servers does not exceed 100 feet (30m).

**NOTE:** The Belkin CAT5 Extender (F1D084) may be used to extend your console (keyboard, mouse, and monitor) by up to 500 feet (152m).

**WARNING!** Avoid placing cables near fluorescent lights, air conditioning equipment, or machines that create electrical noise (e.g., vacuum cleaners).

**You are now ready to begin installation of your SMB CAT5 KVM Switch. The following sections (pages 13-22) provide complete instructions for the hardware setup of a single SMB CAT5 KVM Switch (F1DP104A, F1DP108A, F1DP116A).**

**Note for Belkin PRO2 Series Owners (F1DA104T, F1DA108T, F1DA116T):** Installation for the PRO2 KVM Switch has changed. Please follow this installation manual completely to ensure proper installation. Failure to do so may result in keyboard or mouse errors, and/or faulty operation.

## Mounting the SMB CAT5 KVM Switch

### Bracket Installation (F1DP108Aea and F1DP116Aea)

Eight- or 16-Port SMB CAT5 KVM Switches include adjustable mounting brackets ideal for installation in 19-inch racks. The mounting brackets feature three adjustment positions to allow you to set the SMB CAT5 KVM Switch's face flush with the ends of the rails or to extend the SMB CAT5 KVM Switch past the front of the rails. Please follow these simple steps to achieve the desired adjustment.

#### Step 1

Determine how far you would like the SMB CAT5 KVM Switch to protrude from the rack. Select a bracket-hole scheme.

#### Step 2

Attach the bracket to the side of your SMB CAT5 KVM Switch using the Phillips screws provided. (Refer to diagram below.)

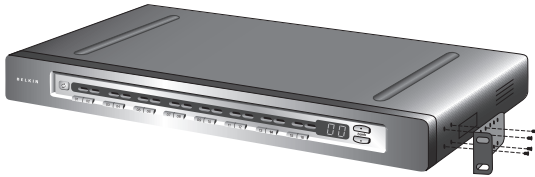

#### Step 3

Mount the SMB CAT5 KVM Switch to the rack-rail assembly. (Refer to diagram below.)

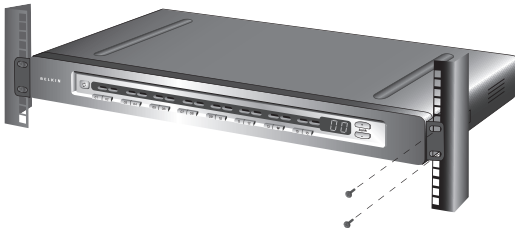

**NOTE:** If this SMB CAT5 KVM Switch will be daisy-chained to another KVM switch, set the BANK address prior to installing on a rack. Refer to the section in this User Manual labeled “Connecting Multiple SMB CAT5 KVM Switches (Daisy-Chaining)”.

**Your SMB CAT5 KVM Switch is now mounted securely into the bracket and you are ready to connect the console.**

1	section
2	
3	
4	
5	
6	
7	
8	

### Optional Bracket Installation (F1DP104Aea)

The SMB 4-Port CAT5 KVM Switch can be installed into a 19-inch server rack using an optional OmniView Rack-Mount Kit (F1D005).

#### Step 1

Attach the Rack-Mount Bracket to your SMB CAT5 KVM Switch using the Phillips screws provided. (Refer to diagram below.)



#### Step 2

Mount the SMB CAT5 KVM Switch to the rack-rail assembly. (Refer to diagram below.)



**NOTE:** If this SMB CAT5 KVM Switch will be daisy-chained to another KVM switch, set the BANK address prior to installing on a rack. Refer to the section titled “Connecting Multiple SMB CAT5 KVM Switches (Daisy-Chaining)” in this User Manual.

**Your SMB CAT5 KVM Switch is now mounted securely to the rack and you are ready to connect the console.**

## Connecting the Console to the SMB CAT5 KVM Switch

1

### Step 1

Connect the VGA monitor cable to the HDB15 female port on the back of the SMB CAT5 KVM Switch in the “Console” section. (Refer to diagram below.)

2

3 section

4

5

6

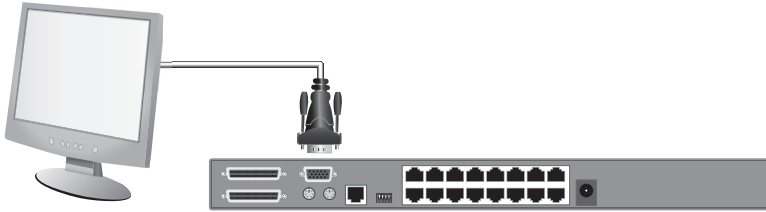

7

### Step 2

Connect the PS/2 keyboard cable to the keyboard port on the back of the SMB CAT5 KVM Switch in the “Console” section. (Refer to diagram below.)

8

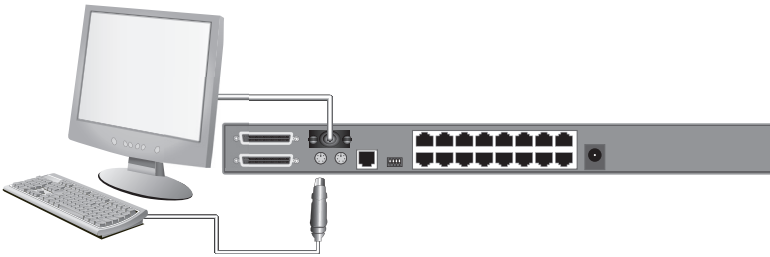

### Step 3

Connect the PS/2 mouse cable to the mouse port on the back of the SMB CAT5 KVM Switch in the “Console” section. (Refer to diagram below.)

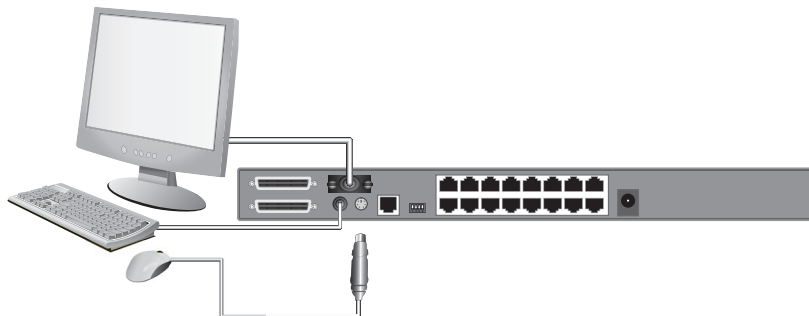

### Step 4

Attach the power adapter to the DC power jack labeled “6VDC, 1A” located on the rear panel of the SMB CAT5 KVM Switch. Only use the power adapter supplied with the unit. (Refer to diagram below.)

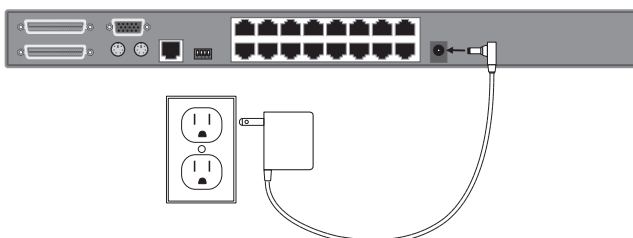

(US power adapter shown)

**Your SMB CAT5 KVM Switch is now installed and you are ready to connect your servers.**

## Connecting Servers to the SMB CAT5 KVM Switch (PS/2 Connection):

### Step 1

Make sure your server is powered off.

### Step 2

Using the Belkin OmniView SMB Server Interface Module for PS/2 (F1DP101AeaAP), connect the VGA connector to the monitor port on your server. (Refer to diagram below.)

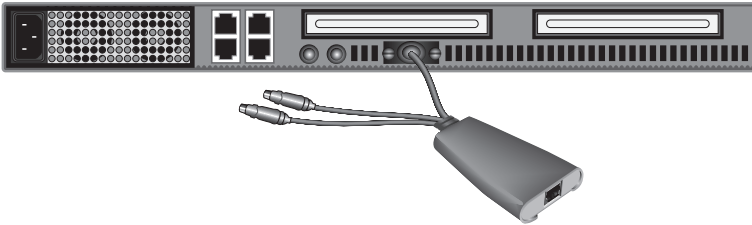

### Step 3

Connect the PS/2 mouse and then the keyboard connectors to the mouse and keyboard ports on the server. (Refer to diagram below.)

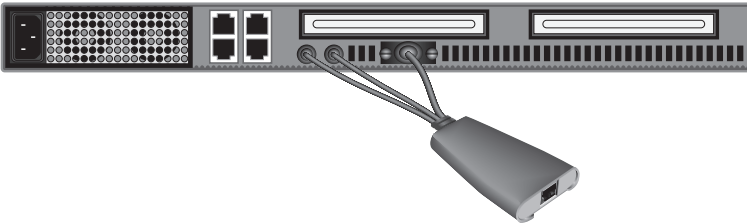

1  
2  
3 section  
4  
5  
6  
7  
8

### Step 4

Connect the SMB CAT5 KVM Switch to the Server Interface Module using the included Belkin CAT5e Patch Cable or other CAT5 cable. (Refer to diagram below.)

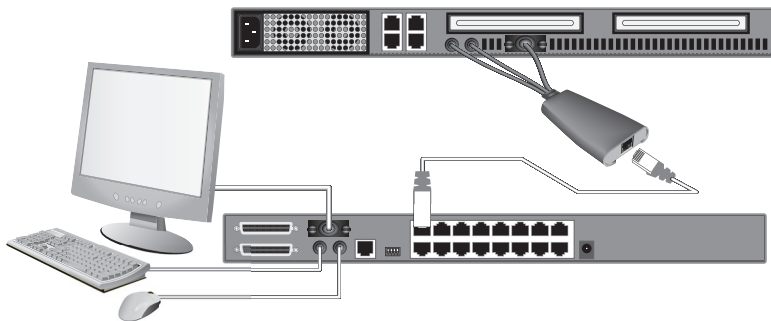

### Step 5

Power-up your server.

### Step 6

Repeat Steps 1 through 5 for each additional PS/2 server you wish to connect.

## Connecting Servers to the SMB CAT5 KVM Switch (USB Connection):

1

2

**3**

section

4

5

6

7

8

### Step 1

Make sure your server is powered on.

### Step 2

Using the Belkin OmniView SMB Server Interface Module for USB (F1DP101AeaAU), connect the VGA connector to the monitor port on your server. (Refer to diagram below.)

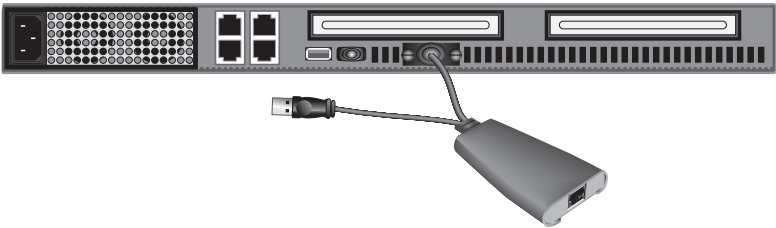

### Step 3

Connect the USB connector to an available USB port on the server. (Refer to diagram below.)

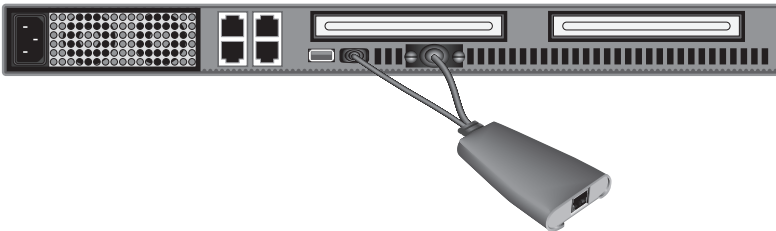

### Step 4

Connect the SMB CAT5 KVM Switch to the Server Interface Module using the included Belkin CAT5e Patch Cable or other CAT5 cable. (Refer to diagram below.) Your server should recognize your Server Interface Module and automatically install the HID USB driver if necessary.

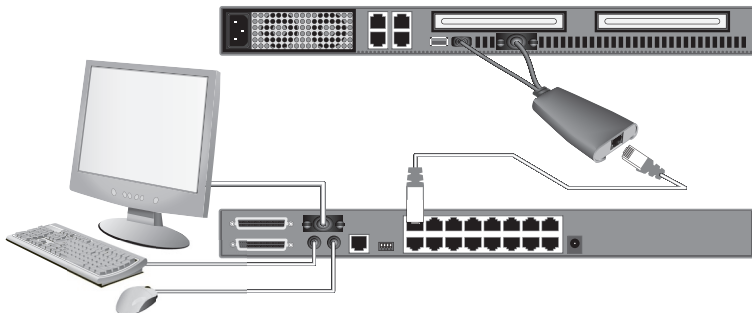

### Step 5

Repeat Steps 1 through 4 for each additional USB server you wish to connect.

**NOTE:** We recommend you attach the Server Interface Module cable directly to a free USB port on your server.

## Connecting Servers to the SMB CAT5 KVM Switch (Sun Server with MiniDIN8 Connection):

1

2

**3**

section

4

5

6

7

8

### Step 1

Make sure your server is powered off.

### Step 2

Using the Belkin OmniView SMB Server Interface Module for Legacy Sun (F1DP101AeaAL), connect the VGA connector to the monitor port on your server. (Refer to diagram below.)

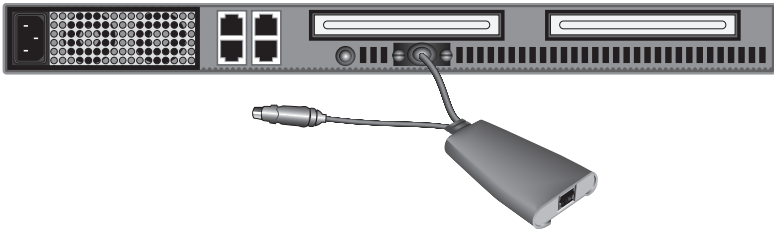

### Step 3

Connect the miniDIN8 connector to the miniDIN8 keyboard port on the server. (Refer to diagram below.)

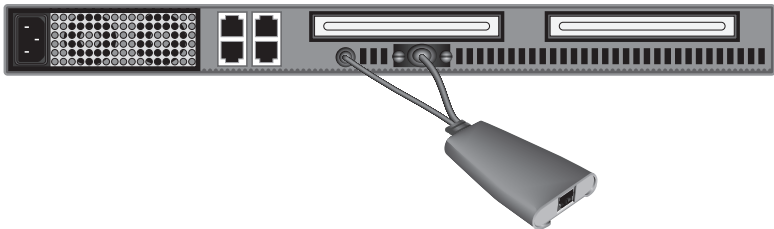

## Step 4

Connect the SMB CAT5 KVM Switch to the Server Interface Module using the included Belkin CAT5e Patch Cable or other CAT5 cable. (Refer to diagram below.)

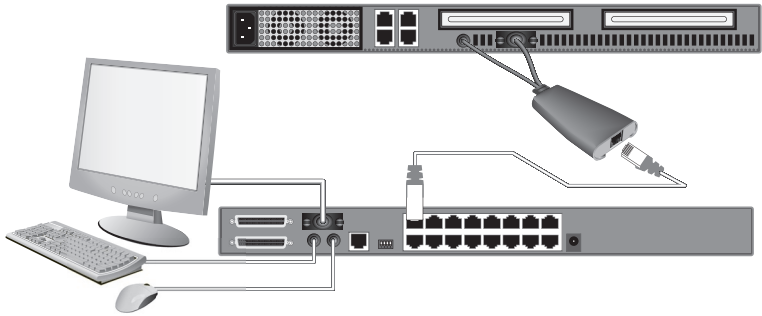

## Step 5

Power-up your server.

## Step 6

Repeat Steps 1 through 4 for each additional Sun server you wish to connect.

**NOTE:** When a USB or Sun Server Interface Module is connected to a Sun server, the Server Interface Module emulates the Sun keys using a set of key combinations called Combo Keys. Refer to the table on page 39 for a list of Sun functions supported by the SMB CAT5 KVM Switch.

## Connecting Multiple SMB CAT5 KVM Switches (Daisy-Chaining)

1

2

3

4

5

6

7

8

section

You can daisy-chain up to 16 SMB CAT5 KVM Switches, allowing a server administrator to manage up to a maximum of 256 servers from one console. Each daisy-chained SMB CAT5 KVM Switch is referred to as a “BANK” and is assigned an address. The SMB CAT5 KVM Switch connected to the console keyboard, mouse, and monitor is BANK 00 and is referred to as the “primary” KVM switch. BANKs 01 through 15 are referred to as “secondary” KVM switches.

**NOTE:** Your SMB CAT5 KVM Switch is backward-compatible with Belkin OmniView PRO2 KVM Switches. You can daisy-chain any combination of up to 16 SMB CAT5 and PRO2 KVM Switches.

**NOTE:** A Daisy-Chain Cable (F1D108-CBL) is required to daisy-chain each SMB CAT5 KVM Switch and is available through your Belkin reseller, or online at [www.belkin.com](http://www.belkin.com) (U.S. only).

### How to Assign a BANK Address

All SMB CAT5 KVM Switches feature a “BANK DIP” switch. The “BANK DIP” switch is used to assign the proper BANK address to each SMB CAT5 KVM Switch.

- For a single-unit configuration, set the “BANK DIP” switch on the SMB CAT5 KVM Switch to the “primary” (BANK address 00) setting. This is the factory default setting.
- For a multi-unit configuration, the “BANK DIP” switch on the primary KVM switch must be set to “BANK address 00”. Each secondary unit must be set to a unique BANK address (from 01 through 15). Refer to the chart on page 24 for “BANK DIP” switch settings.

## BANK DIP Switch Configuration Chart

DIP SWITCH#				BANK ADDRESS
1	2	3	4	
Down	Down	Down	Down	
Up	Down	Down	Down	BANK 01 Secondary
Down	Up	Down	Down	BANK 02 Secondary
Up	Up	Down	Down	BANK 03 Secondary
Down	Down	Up	Down	BANK 04 Secondary
Up	Down	Up	Down	BANK 05 Secondary
Down	Up	Up	Down	BANK 06 Secondary
Up	Up	Up	Down	BANK 07 Secondary
Down	Down	Down	Up	BANK 08 Secondary
Up	Down	Down	Up	BANK 09 Secondary
Down	Up	Down	Up	BANK 10 Secondary
Up	Up	Down	Up	BANK 11 Secondary
Down	Down	Up	Up	BANK 12 Secondary
Up	Down	Up	Up	BANK 13 Secondary
Down	Up	Up	Up	BANK 14 Secondary
Up	Up	Up	Up	BANK 15 Secondary

### EXAMPLE:

Four 8-Port SMB CAT5 KVM Switches (F1DP108A) are daisy-chained together to manage up to 32 servers. The DIP switch on the primary KVM switch is set to "BANK 00" (factory default) and the secondary units are each set to a unique BANK (between 01 and 03).

## Example of Daisy-Chain Configuration

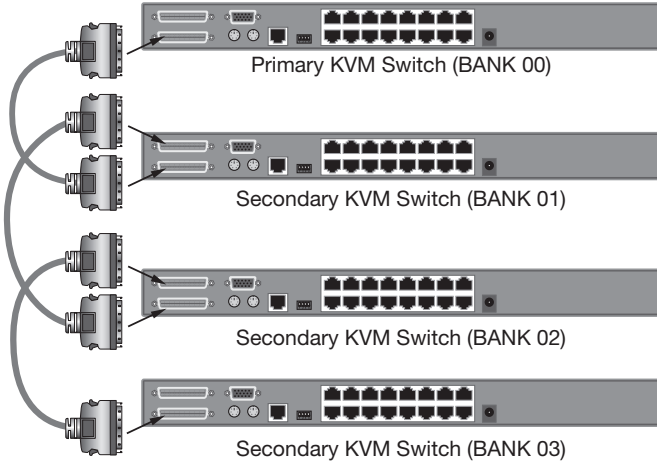

1

2

**3**

4

5

6

7

8

section

### Getting Started:

#### Step 1

Make sure that all servers and SMB CAT5 KVM Switches are powered off and that each SMB CAT5 KVM Switch has been assigned a unique BANK address.

#### Step 2

Place all primary and secondary KVM switches in the desired location.

#### Step 3

Connect the console monitor, keyboard, and mouse to the console ports of the primary switch (BANK 00). Refer to “Connecting the Console to the SMB CAT5 KVM Switch” on page 15.

---

### Connecting the Primary and Secondary KVM Switches:

#### Step 1

Using the Daisy-Chain Cable (F1D108-CBL), connect one end to the “Primary Input/Secondary Output” port on the primary KVM switch (BANK 00).

#### Step 2

Connect the other end of the Daisy-Chain Cable (F1D108-CBL) to the “Primary Input/Secondary Output” port of the first secondary KVM switch (BANK 01).

#### Step 3

To add additional secondary units, connect one end of the Daisy-Chain Cable (F1D108-CBL) to the “Secondary Input” on the first secondary KVM switch and the other end to the “Primary Input/Secondary Output” port of the next secondary KVM switch (for example, BANK 01).

#### Step 4

Repeat Step 3 for additional SMB CAT5 KVM Switches you wish to daisy-chain together.

**NOTE:** When daisy-chaining SMB CAT5 and PRO2 KVM Switches together, be sure to set the PRO2 KVM Switches as secondary switches only.

## Connecting the Servers:

1

### Step 1

Connect all servers to the primary and secondary KVM switches. Refer to the “Connecting Servers to the SMB CAT5 KVM Switch” section on page 17 for instructions.

2

3

section

### Step 2

Make sure that the power adapter is connected to the primary KVM switch and that the KVM switch is powered on. You should see the primary KVM switch light up and display the digits “00”, indicating its BANK address.

4

5

### Step 3

Power up the secondary KVM switches sequentially, beginning with BANK 01, by connecting each unit’s power supply. Each KVM switch should display its corresponding BANK address number as it is powered up.

6

7

**NOTE:** If the SMB CAT5 KVM Switches do not enumerate correctly, reset the primary KVM switch (BANK 00) by simultaneously pressing the “BANK +” and “BANK –” buttons. You can also reset the primary KVM switch to detect newly added secondary KVM switches. If the KVM switches still do not enumerate correctly, check that all KVM switches have the correct BANK address assigned to them and that all daisy-chain cables are connected properly.

8

### Step 4

Verify that the primary KVM switch has detected all secondary KVM switches by scrolling through the BANKS using the “BANK +” and “BANK –” buttons. If all secondary KVM switches are detected properly, the LED display on the primary KVM switch will register and display the BANK address of the attached secondary KVM switch.

### Powering Up the Systems

Verify that all servers connected to the SMB CAT5 KVM Switch are powered on. If any connected servers have not been powered on, it is okay to do so at this time (servers can be powered on simultaneously). The SMB CAT5 KVM Switch emulates both a mouse and keyboard on each port and allows your server to boot normally.

The server connected to Port “1” will be displayed on the monitor. Check that the keyboard, monitor, and mouse are working normally. Check all occupied ports to verify that all servers are connected and responding correctly. If you encounter an error, check your cable connections for that server and reboot. If the problem persists, please refer to the “Troubleshooting” section in this User Manual.

Now that you have connected your console and servers to your SMB CAT5 KVM Switch, it is ready for use. Select connected servers by either the direct-access port selectors, located on the front panel of the SMB CAT5 KVM Switch, using the On-Screen Display, or by using hot key commands through the console keyboard. It takes approximately 1–2 seconds for the video signal to refresh after switching servers. Re-synchronization of the mouse and keyboard signals also occurs. This is normal operation and ensures that proper synchronization is established between the console and the connected servers.

## Selecting a Server or BANK Using Hot Key Commands

Switch to the next or previous port with simple keyboard hot key sequences using the “Scroll Lock” key and either the “Up” or “Down” arrow keys. To send commands to the SMB CAT5 KVM Switch, the “Scroll Lock” key must be pressed twice within two seconds. The SMB CAT5 KVM Switch will beep, confirming that it is in hot key mode. . Next, press the “Up” arrow key and the SMB CAT5 KVM Switch will switch to the next port. Press the “Down” arrow key to switch to the previous port. (Refer to diagram below.)

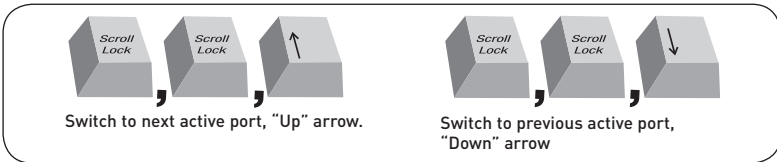

With a single-switch configuration (no daisy-chained KVM switches), you can switch directly to any port by entering the two-digit number of the port you wish to access. For example, if you press “Scroll Lock”, “Scroll Lock”, “02”, the SMB CAT5 KVM Switch will switch to the server on Port 2 located on BANK 00. (Refer to diagram below.)

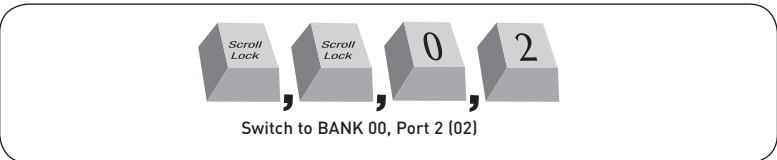

## Using Your SMB CAT5 KVM Switch

With a daisy-chain switch configuration, you can switch between BANKS (KVM switches) by pressing “Scroll Lock”, “Scroll Lock”, “Page Up”, to switch to the previous BANK. Press “Scroll Lock”, “Scroll Lock”, “Page Down”, to switch to the next BANK. (Refer to diagram below.)

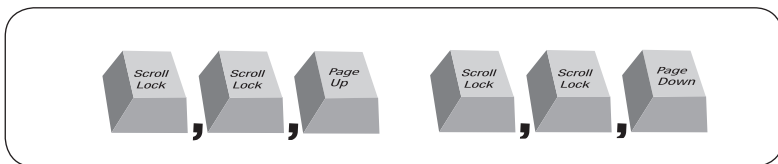

With a daisy-chain switch configuration, you can switch directly to any port on any BANK by pressing “Scroll Lock”, “Scroll Lock”, BANK address, and Port Number. For example, if you press “Scroll Lock”, “Scroll Lock”, “03”, “05”, the server on BANK 03, Port 5 will become active. (Refer to diagram below.)

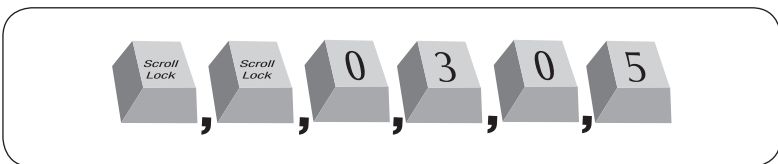

**NOTE:** You will have approximately five seconds to complete each hot key sequence.

See page 36 for instructions on how to change the hot key initiator key.

## Selecting a Server Using Direct-Access Port Selectors

You can directly select which server you wish to control by pressing the direct-access port selector next to the corresponding port. The LED will illuminate to indicate the port is currently selected. If you are installing multiple SMB CAT5 KVM Switches that are daisy-chained, use the BANK scroll keys located on the front panel of the primary KVM switch to access other servers that are connected to the secondary KVM switches.

---

## Selecting a BANK Using Scroll Buttons

Pressing the “BANK +” and “BANK –” scroll buttons on the primary KVM switch will allow you to switch between the daisy-chained SMB CAT5 KVM Switches. Pressing both buttons simultaneously will reset the SMB CAT5 KVM Switch.

The “BANK +” button will take you to the next BANK. For example, when you are at the primary switch (BANK 00) and want to check servers on BANK 02, pressing the “BANK +” button will take you to BANK 02. As a default, the first active server will be displayed on the console monitor. Use the direct-access port selectors to go to the desired server on BANK 02.

The “BANK –” button will take you to the previous BANK (for example, when you are at BANK 02 and want to check servers in BANK 01). Pressing the “BANK –” button will take you to BANK 01. As a default, the first active server will be displayed on the console monitor. Use the direct-access port selectors to go to the desired server on BANK 01.

1

2

3

4

5

6

7

8

section

## AutoScan Mode

The AutoScan feature allows you to set your SMB CAT5 KVM Switch to scan and monitor the activities of all connected servers one by one. The SMB CAT5 KVM Switch remains on one server for a preset number of seconds, before switching to the next server. The time interval allotted for each server can be defined or adjusted through the OSD menu (see the “Scan Time” section).

When the SMB CAT5 KVM Switch is in AutoScan mode, it is also in View-Only mode. This means that input from the console (keyboard and mouse) will not be transmitted to the server in focus. Cancel AutoScan to regain control of the server.

To activate the AutoScan function, press the AutoScan button on the SMB CAT5 KVM Switch. You can also activate AutoScan on your keyboard by pressing “Scroll Lock”, “Scroll Lock”, space bar, “F4”.

To disable AutoScan, press any button on the front panel or any key on the keyboard.

**NOTE:** There is no mouse or keyboard control in AutoScan mode. This is necessary to prevent data and synchronization errors. If the user is using the mouse or keyboard when the SMB CAT5 KVM Switch is switching between ports, data flow may become interrupted and could result in erratic mouse movement and/or wrong-character input when using the keyboard.

## ON-SCREEN Display

The On-Screen Display allows you to switch servers, assign names to your servers, enable and disable the AutoScan feature, set the desired scan time interval for AutoScan, enable the password security feature, and program hot keys. To access the On-Screen Display (OSD) menu, press “Scroll Lock”, “Scroll Lock”, and the space bar. Immediately, the OSD overlay screen will appear. The superimposed menu screen is generated by the SMB CAT5 KVM Switch, and does not affect the function of your server, operating system, or software function.

### Main OSD Menu Page

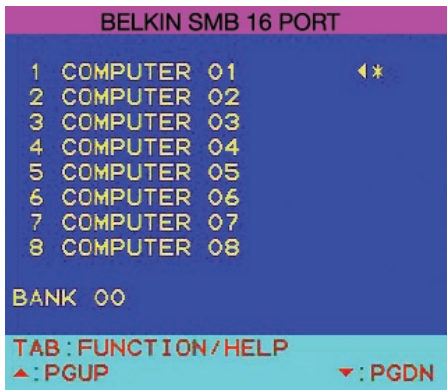

The main OSD menu displays the current selected BANK and connected servers to that BANK. If you have only one SMB CAT5 KVM Switch in your configuration, the OSD menu will display “BANK 00”. A “\*” symbol indicates that the connected server is powered up. If the OSD menu does not display a “\*” symbol for a server that is connected and powered up, you will need to reset the SMB CAT5 KVM Switch to re-detect the server. This is done by simultaneously pressing the “BANK +” and “BANK -” buttons on the front panel.

1

2

3

4

5

6

7

8

section

## OSD Menu Keyboard Commands

(↓↑)	Navigate to different servers in the same BANK
(Page Up/Page Down)	Select next or previous BANK
(Insert)	Highlight server name for editing
(Enter)	Switch servers
(Tab)	Open the “Function/Help” page
(Esc)	Exit the On-Screen Display

To switch servers using the main OSD menu, use the arrow keys on your keyboard to navigate to the desired server and press the “ENTER” key. A “◀” symbol indicates which server is currently being accessed on your console. To select a different BANK, press the “Page Up” or “Page Down” key to select the next BANK or the previous BANK. To change the name of a server, use the arrow keys to navigate to the desired server, press the “Insert” key, type in the new name, and press “ENTER” to save the entry. You may use up to 15 characters for each server name. To open the “Setup” page, press the “Tab” key. To exit the On-Screen Display, press the “ESC” key.

## Function/Help Page

```

FUNCTION - HELP
SCAN          ENABLE
SCAN TIME (SEC) 30
SECURITY      OFF
ADMIN PASSWORD ADMIN***
HOTKEY        SCROLL
TIMEOUT (MIN)  OFF

AUTO-SCAN : F4
▲▼         : SELECT
INS        : RENAME
ENTER      : COMPLETE
ESC        : EXIT
F10       : MONITOR-DDC2
SPACE     : CHANGE
  
```

The “Function/Help” page allows you to set the time intervals for the AutoScan feature and OSD display time, enable the password security feature, and program hot keys.

## Function/Help Page Keyboard Commands

<b>(F4)</b>	Initiate AutoScan
<b>(↓↑)</b>	Navigate to the next field
<b>(Insert)</b>	Highlight field for editing
<b>(Esc)</b>	Return to the main OSD menu
<b>(F10)</b>	Program Monitor-DDC2 settings to all Server Interface Modules
<b>(Space)</b>	Change options for selected field

## Scan

This specifies whether the AutoScan feature is enabled or not. To enable or disable the AutoScan feature, use the arrow keys to navigate to the “Scan” field and press the space bar.

## Scan Time

This specifies the amount of time the SMB CAT5 KVM Switch remains on a server before switching to the next server while in AutoScan mode. You may set the scan time interval to anywhere between 5 and 99 seconds. To change the scan time, use the arrow keys to navigate to the Scan Time field, type the desired time interval (in seconds).

1

2

3

4

5

6

7

8

section

### **Security**

This feature allows you to enable an administrator password to prevent unauthorized users from accessing the OSD. To enable or disable the Security feature, use the arrow keys to navigate to the “Security” field and press the space bar.

### **Admin Password**

This allows you to specify the administrator password needed to access the OSD when the Security feature is enabled. To set the password, use the arrow keys to navigate to the “Admin Password” field and type in the desired password. You may use up to eight uppercase characters for the password. Password characters are not case-sensitive. Press “Esc” or use the arrow keys to navigate to fields and save the password. Use the “Back Space” key to erase the password.

### **Hot Key**

This allows you to select which key will be used to initiate hot key commands. You have four options to choose from: “Scroll Lock”, “Print Screen”, “Left Ctrl”, and “F12”. The default key for all hot key commands is “Scroll Lock” (see “Keyboard Hot Key Command Shortcuts” below). To designate a different key to initiate hot key commands, use the arrow keys to navigate to the “Hot Key” field, press the space bar until the preferred key is found, and press “Enter” to save the entry.

## Timeout

This specifies the amount of time that can elapse before the administrator will be locked out of the KVM Switch (and connected servers) due to user inactivity. To regain access to the KVM Switch after Timeout, simply reenter the Admin Password in the login box. The Timeout feature is only available if the Security feature is enabled. You may set the time intervals to anywhere between 1 and 99 minutes. To change the time interval, use the arrow keys to navigate, type the desired time interval, and press “Enter” to save the entry. If you disable the Security feature, the Timeout feature will be turned off automatically.

**NOTE:** If there are secondary KVM switches connected, and the AutoScan time and Timeout settings are set on the primary KVM switch, the settings will also apply to all secondary KVM switches.

## Monitor-DDC2 Feature

This feature allows the console monitor to inform the server’s video card about its properties, such as maximum resolution and color depth. The video card will then adjust the monitor’s settings accordingly. This enables your monitor to use its optimal settings for every server connected to your SMB CAT5 KVM Switch. To read the DDC2 information from the monitor and program it to all connected Server Interface Modules, press “F10”. Every time you change the monitor, you will need to press “F10” again to program the new DDC information to the Server Interface Modules.

1

2

3

4

5

6

7

8

section

## Keyboard Hot Key Command Shortcuts

Below is a complete list of hot key commands that can be used for your SMB CAT5 KVM Switch:

<b>SL, SL, Up Arrow</b>	Switch to PREVIOUS ACTIVE port
<b>SL, SL, Down Arrow</b>	Switch to NEXT ACTIVE port
<b>SL, SL, Page Up</b>	Switch to PREVIOUS BANK (By default, selects first active port on the BANK)
<b>SL, SL, Page Down</b>	Switch to NEXT BANK (By default, selects first active port on the BANK)
<b>SL, SL, Y</b>	Directly switches to PORT Y on BANK 00 (Single-Switch Configuration) Y=01 to 16
<b>SL, SL, X, Y</b>	Directly switches to PORT Y on BANK X (Daisy-Chain Configuration) (X=00 to 15) (Y=01 to 04 for F1DA104T) (X=00 to 15) (Y=01 to 08 for F1DA108T) (X=00 to 15) (Y=01 to 16 for F1DA116T)
<b>SL, SL, Space Bar, F10</b>	Monitor DDC2 (identifies monitor settings)
<b>SL, SL, Space Bar</b>	Activate On-Screen Display
<b>SL, SL, F4</b>	Enable AutoScan mode (refer to AutoScan button)

**NOTE:** You will have approximately five seconds to complete each hot key sequence.

## Sun Combo Keys

The PS/2 keyboard connected to the SMB CAT5 KVM Switch does not support the Sun keypad to perform special functions in the Sun operating system environment. When a USB or Sun Server Interface Module is connected to a Sun server, the Server Interface Module emulates the Sun keys using a set of key combinations called Combo Keys. Please refer to the table below.

Sun Key	Combo Key
<b>Stop</b>	Left Ctrl + Alt + F1
<b>Props</b>	Left Ctrl + Alt + F3
<b>Front</b>	Left Ctrl + Alt + F5
<b>Open</b>	Left Ctrl + Alt + F7
<b>Find</b>	Left Ctrl + Alt + F9
<b>Again</b>	Left Ctrl + Alt + F2
<b>Undo</b>	Left Ctrl + Alt + F4
<b>Copy</b>	Left Ctrl + Alt + F6
<b>Paste</b>	Left Ctrl + Alt + F8
<b>Cut</b>	Left Ctrl + Alt + F10
<b>Help</b>	Left Ctrl + Alt + F11
<b>Compose</b>	Application key or Left Ctrl + Alt + keypad *
<b>Crescent</b>	Scroll Lock
<b>Volume Up</b>	Left Ctrl + Alt + keypad -
<b>Volume Down</b>	Left Ctrl + Alt + keypad +
<b>Mute</b>	Left Ctrl + Alt + F12
<b>Sun Left ◊ Key</b>	Left Windows key
<b>Sun Right ◊ Key</b>	Right Windows key
<b>Alt-Graph</b>	Right Alt or Alt Gr
<b>Stop A</b>	Left Ctrl + Alt + 1

1

2

3

4

5

6

7

8

section

## Updating Firmware

The SMB CAT5 KVM Switch features flash-upgradeable firmware to ensure compatibility with the latest devices and servers. Firmware upgrades are free for the life of your SMB CAT5 KVM Switch.

To update your firmware, download the appropriate firmware file and utility from [www.belkin.com/support/](http://www.belkin.com/support/). The utility will guide you through the process of updating the firmware on your SMB CAT5 KVM Switch.

**WARNING!** We strongly recommend that you update your firmware only if you are experiencing mouse and keyboard problems with your SMB CAT5 KVM Switch, as reconfiguring software may lead to unexpected operational problems. Please contact Belkin Technical Support if you need assistance.

### To update the firmware, you will need the following items:

1. A separate server running Windows 2000 or XP. This server must not be connected to the server ports on the SMB CAT5 KVM Switch.
2. An available serial port on the server.
3. A custom Serial Flash Cable (DB9 male-to-RJ11; included with purchase) that connects between the SMB CAT5 KVM Switch and the server.

### **What operating systems does the SMB CAT5 KVM Switch support?**

The SMB CAT5 KVM Switch will support any operating system that runs on a PS/2 and USB platform. Operating systems include, but are not limited to, DOS, Windows 95/98/2000/Me/NT/XP/2003 Server, Sun, Linux, and Mac OS.

### **What does flash-upgradeable mean?**

With flash-upgrade capability, you can update your SMB CAT5 KVM Switch firmware at any time through a simple serial connection. Upgrade capability ensures that your SMB CAT5 KVM Switch is always the most current version on the market with the latest features and enhancements. See the “Updating Firmware” section in this User Manual on page 40 for more information.

### **Does the SMB CAT5 KVM Switch support Microsoft IntelliMouse®?**

The SMB CAT5 KVM Switch supports mice from Microsoft, Logitech®, Kensington®, etc., and Belkin. Please contact Belkin Technical Support for compatibility issues you may experience.

### **How does the SMB CAT5 KVM Switch allow the user to switch between ports?**

The SMB CAT5 KVM Switch supports three methods of port selection. The user can select servers using specially designated keyboard hot keys, through the On-Screen Display, or can independently access the desired port by pushing the direct-access port selectors

### **How far can the server be from the SMB CAT5 KVM Switch?**

The SMB CAT5 KVM Switch can be placed up to 100 feet (30m) away from your server.

1

2

3

4

5

6

7

8

section

### **What is the maximum video resolution that the SMB CAT5 KVM Switch supports?**

The advanced video circuit in the SMB CAT5 KVM Switch supports a maximum resolution of up to 1600x1200@75Hz. Increasing the cable length from your SMB CAT5 KVM Switch to your servers will result in lower resolution support.

### **Do I have to install any software to use the SMB CAT5 KVM Switch?**

No, the SMB CAT5 KVM Switch does not require any drivers or software to be installed in your servers. Simply connect all your servers to the SMB CAT5 KVM Switch using Server Interface Modules, and then attach one keyboard, monitor, and mouse to the console port and it is ready for use.

### **Does the SMB CAT5 KVM Switch require an AC adapter?**

Yes, the SMB CAT5 KVM Switch requires a 5-volt DC, 1-Amp power adapter in order to function properly.

### **Can I use the SMB CAT5 KVM Switch to switch video signals only?**

No, the Server Interface Modules must be connected to both the video and keyboard/mouse ports on your servers. The Server Interface Modules require power from the PS/2, USB, or Sun miniDIN8 ports on your servers in order to function.

### **Can I use the SMB CAT5 KVM Switch on my Sun server that supports USB?**

Yes, the SMB CAT5 KVM Switch works with any USB-capable server.

### **Does the SMB CAT5 KVM Switch support Linux?**

A: Yes, the SMB CAT5 KVM Switch works with Red Hat® and other Linux distributions configured for PS/2 or USB support.

### **How long is the warranty for the SMB CAT5 KVM Switch?**

The SMB CAT5 KVM Switch comes with a Five-Year Limited Warranty.

### **My server does not boot when connected to the SMB CAT5 KVM Switch but works fine when I connect the keyboard, video, and mouse directly to the server.**

- Make sure that the keyboard and mouse cables are connected tightly between the Server Interface Module and the server.
- Check that the keyboard and mouse cables are not crossed.
- Check the CAT5 cable connection.

### **I am getting ghosting, shadowing, or fuzzy images on my monitor.**

- Check that all video cables are inserted properly to the Server Interface Module.
- Check that the monitor you are using supports the resolution and refresh-rate setting on your server.
- Lower the video resolution of your monitor.
- Check that the cable length does not exceed 100 feet (30m).
- Check that the graphics card you are using supports the resolution and refresh-rate setting on your server.
- Connect the monitor directly into the server you are having trouble with to see if the problem still appears.

### **I am getting a black screen on my monitor.**

- Check that all video cables are inserted properly.
- Check that the keyboard cable is connected and inserted properly between the server and the Server Interface Module for the appropriate port.
- Connect your monitor directly to the server to verify that your monitor is functioning properly.

1

2

3

4

5

6

7

8

section

### **The server does not detect a keyboard and I get a keyboard error reported at boot-up.**

- Check that the keyboard cable on the Server Interface Module is completely connected to your server. Tighten any loose connections.
- If you are using the keyboard software that was included with your keyboard, uninstall it and then reinstall the standard Microsoft keyboard driver.

### **The mouse is lost when I switch to a different port.**

- Check that the mouse you are using is connected properly to the console port of the SMB CAT5 KVM Switch.
- Check that the mouse cable on the Server Interface Module is completely connected to your server. Tighten any loose connections.
- If you are using a mouse driver that was included with your mouse, uninstall it and install the standard Microsoft mouse driver.
- Make sure the mouse works when directly plugged into the server.
- If the server is coming out of standby mode, allow up to one minute to regain mouse function.
- De-activate power-management schemes on the PC with which you are experiencing problems.
- Try a different mouse.

### **The mouse is not detected at boot-up.**

- Check the cables and make sure that they are inserted correctly.

### **The server boots up, but the mouse does not work.**

- Make sure the mouse is plugged in properly.
- Make sure the mouse works when directly plugged into the server. Rebooting may be necessary when trying this.
- Try a different mouse.

### **When I switch from one port to another, mouse movement is completely erratic.**

- Make sure you do not have more than one mouse driver installed. Make sure that the driver is either for a standard PS/2 mouse or a Microsoft server-compatible PS/2 mouse.
- Make sure you do not have any mouse drivers loaded in your “CONFIG.SYS” or “AUTOEXEC.BAT” files.
- Avoid moving the mouse or pressing the mouse button when switching ports on the SMB CAT5 KVM Switch.
- Stop moving the mouse, wait for five seconds, and then move the mouse again. The Server Interface Module will synchronize the mouse movement automatically.

### **USB**

#### **I am connecting the USB Server Interface Module to my USB server and my keyboard and mouse do not work.**

- Prior to connecting the USB Server Interface Module, make sure that the HID USB driver is installed on each server. (To install the HID USB driver, connect a USB mouse and USB keyboard to the server. A Windows operating system should automatically install the drivers.)

#### **Some of the keys on my keyboard are not functioning properly when I use a Mac® server.**

- If you are using a PC keyboard on a Mac system, a few of the option keys on your PC keyboard may be reversed. All major keys will function as labeled.

1

2

3

4

5

6

7

8

section

### **The following definitions are used throughout this User Manual:**

**AutoScan:** A mode of operation where the KVM switch scans from one port to another, on an ongoing basis, as configured by the user.

**BANK:** The address of a daisy-chained KVM switch (00–15), set by the DIP switch.

**Console:** The all-in-one term for the keyboard, video monitor, and mouse connected to a KVM switch.

**Console Port:** Receptors for the console to connect to the KVM switch.

**Control:** When discussing switching between ports, control means that the console is capable of sending input to the server. Control requires that the console also has focus on the port, and is viewing it.

**Daisy-Chain:** A configuration of multiple KVM switches that are connected one to another in a series. A KVM switch daisy-chain uses common settings to allow seamless, complex interactions between multiple consoles for control over many servers.

**DDC:** Short for Display Data Channel, a VESA standard for communication between a monitor and a video adapter. Using DDC, a monitor can inform a computer's video card about its properties, such as maximum resolution and color depth, to ensure that the user is presented with valid options for configuring the display.

**HID:** Human Interface Device, the USB device class that includes keyboards and mice.

**KVM:** Literally “Keyboard Video Mouse”, this term refers to technology that allows two or more computers to be controlled by one keyboard, video monitor, and mouse; some switches that use KVM technology enable sharing of other peripherals such as audio speakers, microphones, and printers.

**KVM Switch:** A device that allows a user to access and control multiple servers from a single console. It has at least one console port and multiple server ports.

**OSD:** On-Screen Display, a Graphical User Interface that can be used to control and configure the KVM Switch.

**Port:** An interface receptor on a server through which you can attach a device or plug in a device cable.

**Primary KVM Switch:** The KVM switch that is connected to the console and is set to BANK address 00.

**Secondary KVM Switch:** Any KVM switch that is daisy-chained to the primary KVM switch and is set to BANK address 01–15 (and has no console connected).

1

2

3

4

5

6

7

8

section

## FCC Statement

### Declaration of Conformity with FCC Rules for Electromagnetic Compatibility

We, Belkin Corporation, of 501 West Walnut Street, Compton, CA 90220, declare under our sole responsibility that the products:

F1DP104A, F1DP108A, F1DP116A,

to which this declaration relates:

Comply with Part 15 of the FCC Rules. Operation is subject to the following two conditions: (1) this device may not cause harmful interference, and (2) this device must accept any interference received, including interference that may cause undesired operation.

#### CE Declaration of Conformity

We, Belkin Corporation, declare under our sole responsibility that the products F1DP104A, F1DP108A, F1DP116A, to which this declaration relates, are in conformity with Emissions Standard EN55022 and with Immunity Standard EN55024, LVP EN61000-3-2, and EN61000-3-3.

#### ICES

This Class B digital apparatus complies with Canadian ICES-003. Cet appareil numérique de la classe B est conforme à la norme NMB-003 du Canada.

#### Belkin Corporation Limited Five-Year Product Warranty

Belkin Corporation warrants this product against defects in materials and workmanship for its warranty period. If a defect is discovered, Belkin will, at its option, repair or replace the product at no charge provided it is returned during the warranty period, with transportation charges prepaid, to the authorized Belkin dealer from whom you purchased the product. Proof of purchase may be required. This warranty does not apply if the product has been damaged by accident, abuse, misuse, or misapplication; if the product has been modified without the written permission of Belkin; or if any Belkin serial number has been removed or defaced.

THE WARRANTY AND REMEDIES SET FORTH ABOVE ARE EXCLUSIVE IN LIEU OF ALL OTHERS, WHETHER ORAL OR WRITTEN, EXPRESSED OR IMPLIED. BELKIN SPECIFICALLY DISCLAIMS ANY AND ALL IMPLIED WARRANTIES, INCLUDING, WITHOUT LIMITATION, WARRANTIES OF MERCHANTABILITY AND FITNESS FOR A PARTICULAR PURPOSE.

No Belkin dealer, agent, or employee is authorized to make any modification, extension, or addition to this warranty.

BELKIN IS NOT RESPONSIBLE FOR SPECIAL, INCIDENTAL, OR CONSEQUENTIAL DAMAGES RESULTING FROM ANY BREACH OF WARRANTY, OR UNDER ANY OTHER LEGAL THEORY, INCLUDING BUT NOT LIMITED TO, LOST PROFITS, DOWNTIME, GOODWILL, DAMAGE TO OR REPROGRAMMING, OR REPRODUCING ANY PROGRAM OR DATA STORED IN OR USED WITH BELKIN PRODUCTS.

Some states do not allow the exclusion or limitation of incidental or consequential damages or exclusions of implied warranties, so the above limitations or exclusions may not apply to you. This warranty gives you specific legal rights, and you may also have other rights that vary from state to state.

1

2

3

4

5

6

7

8

section

# BELKIN®

## Switch KVM CAT5 OmniView® SMB

Contrôlez

Contrôlez vos serveurs à l'aide d'une console  
PS/2 et d'un câblage CAT5

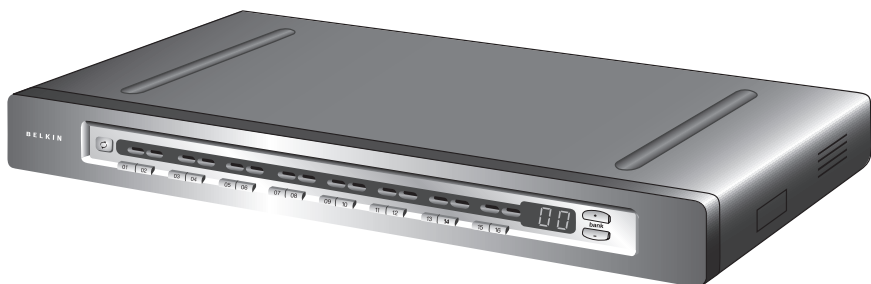

## Manuel de l'utilisateur

F1DP104Aea  
F1DP108Aea  
F1DP116Aea

# BELKIN®

[www.belkin.com](http://www.belkin.com)

Belkin Ltd.  
Express Business Park, Shipton Way  
Rushden, NN10 6GL, Royaume-Uni  
+44 (0) 1933 35 2000  
+44 (0) 1933 31 2000 Fax

Belkin B.V.  
Boeing Avenue 333  
1119 PH Schiphol-Rijk, Pays-Bas  
+31 (0) 20 654 7300  
+31 (0) 20 654 7349 Fax

Belkin GmbH  
Hanebergstraße 2  
80637 Munich, Allemagne  
+49 (0) 89 143405 0  
+49 (0) 89 143405 100 Fax

Belkin SAS  
5 Rue du Petit Robinson, 3ème étage  
78350 Jouy en Josas, France  
+33 (0) 1 34 58 14 00  
+33 (0) 1 39 46 62 89 Fax

Assistance Technique Belkin  
Europe : 00 800 223 55 460

## Table des matières

<b>1. Introduction</b> .....	1
Contenu de l'emballage.....	1
<b>2. Présentation</b> .....	2
Présentation des fonctions .....	2
Configuration requise .....	4
Configuration requise .....	6
Illustrations de l'unité.....	7
Spécifications .....	9
<b>3. Installation</b> .....	12
Préconfiguration .....	12
Montage du Switch KVM CAT5 SMB .....	13
Branchement du Switch KVM CAT5 SMB .....	15
Branchement des serveurs au Switch KVM CAT5 SMB .....	17
Connexion de plusieurs unités KVM CAT5 SMB (montage en série).....	23
Mise en route des systèmes.....	28
<b>4. Utilisation de votre Switch KVM CAT5 SMB</b> .....	29
Sélection d'un ordinateur à l'aide des raccourcis clavier.....	29
Sélection d'un ordinateur à l'aide des sélecteurs de port à accès direct ....	31
Sélection d'un BANK à l'aide des boutons de défilement .....	31
Mode AutoScan.....	32
Affichage à l'écran.....	33
Commandes avec raccourcis clavier .....	38
Touches combo Sun .....	39
Mise à jour du micrologiciel.....	40
<b>5. Foire aux questions</b> .....	41
<b>6. Dépannage</b> .....	43
<b>7. Glossaire</b> .....	46
<b>8. Informations</b> .....	48

Félicitations! Vous avez fait l'achat du Switch KVM CAT5 OmniView SMB de Belkin. Notre gamme variée de solutions KVM vous montre comment Belkin s'engage à fournir des produits de grande qualité, résistants à un prix abordable.

Belkin vous offre le seul Switch KVM pour petites et moyennes entreprises qui permet une gestion aisée de serveurs multi plateformes: le Switch KVM CAT5 OmniView SMB. Conçu pour livrer une excellente performance à un prix abordable, ce Switch permet une gestion centralisée des environnements de serveurs de taille moyenne se trouvant en centre de données, en laboratoire ou en succursale. Les Switchs KVM CAT5 SMB peuvent être montés en série, ce qui vous permet de contrôler jusqu'à 256 serveurs PS/2, USB et Sun à partir d'une seule console PS/2. La mise en oeuvre de la technologie CAT5 Belkin et des Modules d'interface serveurs compacts simplifient l'installation, garantissant la plus haute stabilité et un meilleur temps de disponibilité des serveurs. La gamme de produits KVM CAT5 SMB offre des fonctions qui se retrouvent habituellement sur les solutions haut de gamme.

Ce manuel vous donnera des détails sur votre nouveau Switch KVM CAT SMB, de l'installation et du fonctionnement jusqu'au dépannage, dans le cas peu probable où vous rencontreriez un problème. Pour une installation rapide et simple, reportez-vous au Guide d'installation rapide fourni avec votre Switch KVM CAT5 SMB.

Merci d'avoir choisi le Switch KVM CAT5 OmniView SMB de Belkin. Merci de votre confiance. Vous allez vite constater pourquoi Belkin est le meilleur vendeur de Switchs KVM à travers le monde.

### Contenu de l'emballage



Switch KVM CAT5  
OmniView SMB



Supports de montage  
avec  
vis (F1DP108A,  
F1DP116A)



Câble flash  
série DB9 vers  
RJ11



Guide d'utilisation



Guide  
d'Installation  
Rapide



Bloc d'alimentation  
6V CC,  
1A

## Présentation des fonctions

- **Technologie CAT5**

La technologie CAT5 intégrée vous permet de brancher votre Switch KVM à vos serveurs situés jusqu'à 30 mètres de ceux-ci, grâce à un câblage CAT5 standard et les Modules d'interface serveur compacts de Belkin. Le câblage CAT5 diminue l'enchevêtrement des câbles, simplifie la gestion de ceux-ci et facilite la circulation de l'air dans les bâtis, prolongeant ainsi la longévité de votre équipement. Les Modules d'interface serveur garantissent un temps de disponibilité en continu grâce à une technologie d'entretien et l'émulation complète du signal du clavier et de la souris.

- **Port servant exclusivement au montage en série**

Vous pouvez monter jusqu'à 16 Switchs KVM en série grâce aux ports servant exclusivement à cette fin, et ainsi étendre votre configuration KVM pour répondre à vos besoins grandissants.

- **Résolution vidéo prise en charge**

Le Switch KVM CAT5 SMB prend en charge les résolutions jusqu'à 1600 x 1200 @ 70 Hz.

- **Affichage à l'écran (OSD)**

La fonction OSD simplifie la gestion des serveurs en vous permettant d'attribuer des noms distincts à chaque serveur connecté du système. Vous disposez d'un moyen visuel de commuter entre les ordinateurs et de définir l'intervalle pour la fonction AutoScan.

- **Raccourcis clavier**

La fonction de raccourcis clavier vous permet de sélectionner le port souhaité à l'aide des commandes de clavier indiquées. En utilisant une simple séquence de raccourci sur votre clavier, vous pouvez choisir instantanément un serveur parmi les 256 possibles.

- **Bouton de la face avant**

Des sélecteurs de ports à accès direct, placés sur la face avant du Switch KVM CAT5 SMB, vous permettent de choisir un port simplement et manuellement.

- **AutoScan**

La fonction AutoScan vous permet d'indiquer à la Console avec Switch KVM CAT5 SMB d'analyser et de surveiller les activités de tous les serveurs connectés, l'un après l'autre. L'intervalle alloué à chaque serveur peut être défini ou ajusté par l'intermédiaire du menu OSD (On-Screen Display).

- **Témoin**

Les témoins de la face avant du Switch KVM CAT5 SMB jouent le rôle d'un moniteur d'état. Le témoin DEL situé au-dessus de chaque sélecteur de port à accès direct s'allume pour indiquer que la console contrôle actuellement le serveur correspondant. Lorsque vous appuyez sur un sélecteur de port, le témoin situé à côté s'allume. Ce témoin clignote pour vous indiquer qu'aucun ordinateur n'est connecté à ce port.

- **Témoin en sept segments**

Lorsque vous montez en série plusieurs Switchs KVM CAT5 SMB, le témoin en sept segments vous indique rapidement le BANK sélectionné.

- **Mise à niveau Flash**

Le micrologiciel pouvant être mis à niveau par mémoire flash permet que votre Switch KVM CAT5 SMB soit mis à jour avec le tout dernier micrologiciel. Ceci lui permet de rester constamment compatible avec les derniers périphériques et serveurs. Les mises à niveau sont gratuites pour toute la durée de vie de votre Switch KVM CAT5 SMB et peuvent être téléchargées du site de l'assistance technique Belkin à [www.belkin.com/support](http://www.belkin.com/support).

## Configuration requise

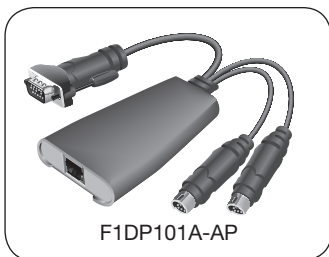

### Modules d'interface serveur

Pour brancher le Switch KVM CAT5 SMB à un serveur, vous devez disposer d'un Module d'interface serveur OmniView SMB Belkin et un câble de raccordement CAT5 standard.

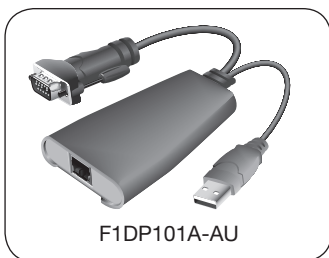

### Modules d'interface serveur SMB OmniView® :

F1DP101AeaAP (PS/2)  
F1DP101AeaAU (USB)  
F1DP101AeaAL (Système patrimonial Sun™ miniDIN8)  
F1DP101AeaAP-8P (PS/2, pack de 8)

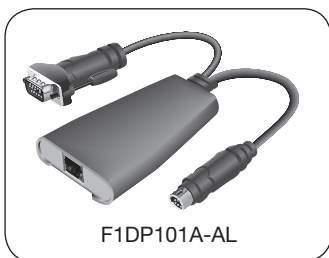

**REMARQUE :** Les codes de produits et la disponibilité de ces derniers peuvent varier.

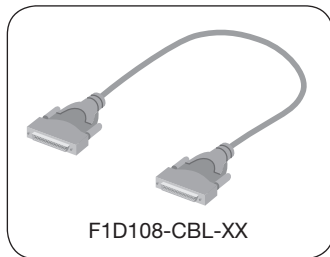

## Câbles

Belkin recommande fortement l'utilisation des câbles de raccordement Catégorie 5e, FastCAT5e, ou Category 6 avec votre Switch KVM CAT5 SMB afin d'assurer une meilleure performance de votre vidéo. Ils offrent la plus grande qualité possible afin d'assurer une transmission de données optimale.

**REMARQUE :** Utilisez des câbles CAT6 solides pour une qualité vidéo optimale sur de longues distances.

Pour brancher plusieurs serveurs KVM entre eux, vous devez utiliser un Câble de montage en série OmniView Série Belkin.

### Câbles de raccordement UTP

#### Belkin :

A3L791-XX-YYY (CAT5e)  
A3L850-XX-YYY (FastCAT5e)  
A3L980-XX-YYY (CAT6)

### Câbles de montage en série

#### OmniView

F1D108-CBL-XX

(-XX indique la longueur en pieds)

(-YYY indique la couleur)

**REMARQUE :** Les codes de produits et la disponibilité de ces derniers peuvent varier.

## Configuration requise

### Systèmes d'exploitation

Le Switch KVM CAT5 SMB est compatible avec des unités centrales sous les plate-formes suivantes (liste non exhaustive) :

- Windows® NT®, 95, 98, 2000, Me, XP, Server 2003
- Microsoft® DOS 5.x et supérieur
- Red Hat® Linux® 8.x et supérieur
- Novell® NetWare 5.x
- Mac OS® X et supérieur (avec prise en charge USB)
- Solaris 8.x et supérieur

### Claviers

- Compatible PS/2
- Prend en charge les claviers standard à 101, 102, 104 et 106 touches

### Souris

- Souris PS/2 ou PS/2 et USB (avec adaptateur PS/2) à 2, 3, 4 ou 5 boutons
- Souris sans fil ou optique PS/2

### Moniteurs

- CRT
- LCD (avec prise en charge VGA)

## Illustrations de l'unité

Face avant du Switch KVM CAT5 SMB :

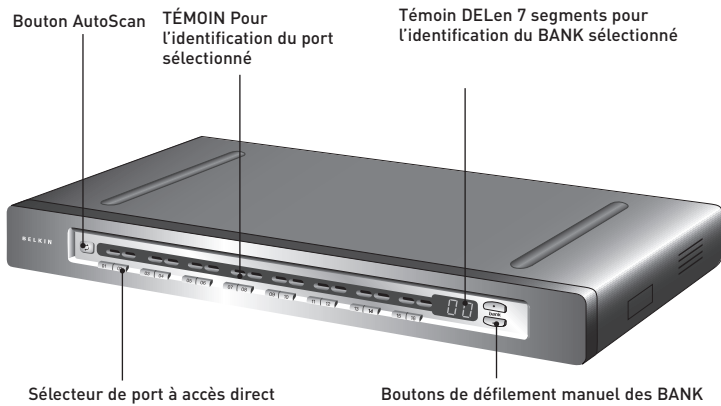

(F1DP116Aea shown)

## Illustrations de l'unité

Face arrière du Switch KVM CAT5 SMB :

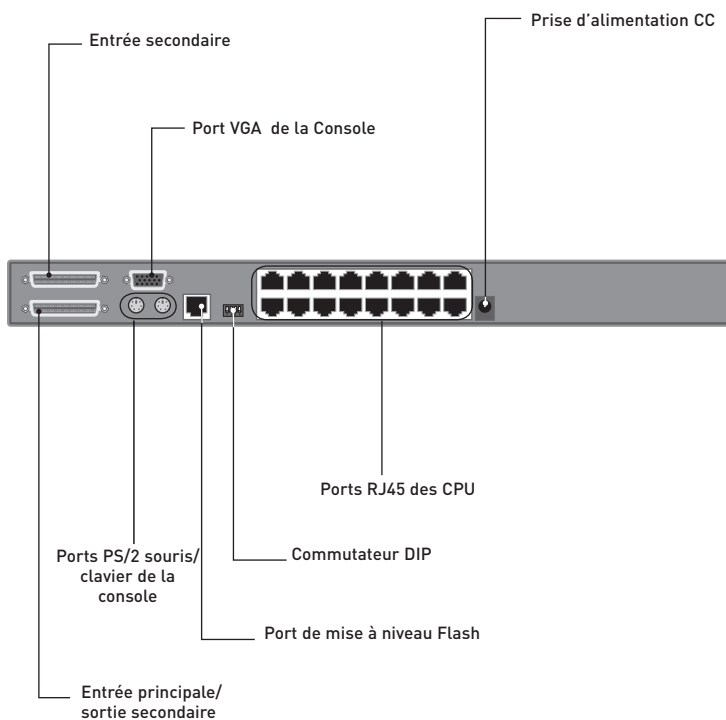

(F1DP116Aea montré)

Caractéristiques techniques

### Switch KVM CAT5 SMB

<b>Référence :</b>	F1DP104Aea, F1DP108Aea, F1DP116Aea
<b>Boîtier :</b>	Boîtier métallique avec face plastique hautement résistante
<b>Alimentation :</b>	Adaptateur de courant 6 volts CC, 1 A avec polarité positive sur la broche centrale
<b>Configuration en série :</b>	Maximum de 16 Switchs KVM OmniView
<b>Nombre de serveurs pris en charge :</b>	4, 8 et 16 respectivement pour les modèles à 4, 8 et 16 ports (maximum de 256 serveurs montés en série)
<b>Émulation du clavier de la console :</b>	PS/2
<b>Émulation de la souris de la console :</b>	PS/2
<b>Moniteurs pris en charge :</b>	CRT et LCD (avec prise en charge VGA)
<b>Résolution maximum :</b>	Jusqu'à 1600 x 1200 @ 75 Hz
<b>Entrée clavier :</b>	miniDIN6 (PS/2)
<b>Entrée souris :</b>	miniDIN6 (PS/2)
<b>Port du moniteur :</b>	HDDB15 femelle (VGA)
<b>Ports CPU :</b>	RJ45
<b>Port de montage en série :</b>	DB25 femelle
<b>Port de mise à niveau Flash :</b>	RJ11
<b>Sélecteurs de port à accès direct :</b>	4, 8 et 16 respectivement pour les modèles à 4, 8 et 16 ports
<b>Température de fonctionnement :</b>	0° ~ 40 °C
<b>Température de stockage :</b>	-20° ~ 60 °C
<b>Humidité :</b>	de 0 à 80 % d'humidité relative sans condensation
<b>Garantie :</b>	5 ans

1

2

3

4

5

6

7

8

**Dimensions :** (F1DP104Aea) 279 mm x 44,5 mm x 150 mm  
(F1DP108Aea) 438 mm x 44,5 mm x 190 mm  
(F1DP116Aea) 438 mm x 89 mm x 190 mm

**Poids :** (F1DP104Aea) 2,4 kg  
(F1DP108Aea) 4,2 kg  
(F1DP116Aea) 5,5 kg

**REMARQUE :** Ces spécifications sont sujettes à modification sans préavis.

### Module d'interface serveur SMB OmniView, PS/2

**Référence :** F1DP101AeaAP

**Émulation :** Signaux du clavier et de la souris

**Alimentation :** Via le serveur branché, avec technologie d'entretien

**Connexion clavier/souris :** miniDIN6 (PS/2)

**Connexion moniteur :** HDDB15 mâle (VGA)

**Résolutions prises en charge :** Jusqu'à 1600 x 1200 @ 75 Hz

**Distance max. prise en charge :** 30 m

**Poids :** 0,11 kg

**Dimensions de l'unité :** 63,5 mm x 98,3 mm x 25,4 mm

**Longueur du câble VGA :** 203 mm

**Longueur du câble PS/2 :** 483 mm

## Module d'interface serveur OmniView SMB, USB

<b>Référence :</b>	F1DP101AeaAU
<b>Émulation :</b>	Signaux du clavier et de la souris
<b>Alimentation :</b>	Via le serveur branché, avec technologie d'entretien
<b>Connexion clavier/souris :</b>	USB, Type A
<b>Connexion moniteur :</b>	HDDDB15 mâle (VGA)
<b>Résolutions prises en charge :</b>	Jusqu'à 1600 x 1200 @ 75 Hz
<b>Distance max. prise en charge :</b>	30 m
<b>Poids :</b>	0,11 kg
<b>Dimensions de l'unité :</b>	63,5 mm x 98,3 mm x 25,4 mm
<b>Longueur du câble VGA :</b>	203 mm
<b>Longueur du câble USB :</b>	483 mm

## Module d'interface serveur OmniView SMB, système patrimonial Sun

<b>Référence :</b>	F1DP101AeaAL
<b>Émulation :</b>	Signaux du clavier et de la souris
<b>Alimentation :</b>	Via le serveur branché, avec technologie d'entretien
<b>Connexion clavier/souris :</b>	miniDIN8 (système patrimonial Sun)
<b>Connexion moniteur :</b>	HDDDB15 mâle (VGA)
<b>Résolutions prises en charge :</b>	Jusqu'à 1600 x 1200 @ 75 Hz
<b>Distance max. prise en charge :</b>	30 m
<b>Poids :</b>	0,11 kg
<b>Dimensions de l'unité :</b>	63,5 mm x 98,3 mm x 25,4 mm
<b>Longueur du câble VGA :</b>	203 mm
<b>Longueur du câble USB :</b>	483 mm

1

2

3

4

5

6

7

8

section

## Préconfiguration

### Où installer le Switch KVM CAT5 SMB

Le boîtier du Switch KVM CAT5 SMB est conçu pour être installé de manière autonome ou dans une baie. Les modèles KVM CAT5 SMB à 8 et 16 ports peuvent, d'origine, être montés dans des baies standard de 19 pouces. Le matériel d'installation est fourni avec ces switchs pour un montage solide. Un kit de montage optionnel (F1D005) est disponible pour le Switch KVM CAT5 SMB à 4 ports.

### Prenez en considération les éléments suivants avant d'installer votre Switch KVM CAT5 SMB :

- Pensez-vous utiliser les sélecteurs de ports à accès direct ;
- La longueur des câbles reliés au clavier, au moniteur et à la souris ;
- L'emplacement de vos unités centrales reliées à votre console ;
- La longueur des câbles utilisés pour brancher vos serveurs au Switch KVM CAT5 SMB

### Distance des câbles (pour serveurs PS/2, USB et Sun)

La transmission des signaux VGA s'effectue bien jusqu'à 30 mètres. Au-delà, les probabilités de dégradation vidéo augmentent. Ainsi, Belkin vous recommande de ne pas utiliser un câblage CAT5 UTP de plus de 30 mètres, entre votre Switch KVM CAT5 SMB et les serveurs branchés.

**REMARQUE :** Le Module d'extension CAT5 Belkin (F1D084) peut servir à rallonger la portée de votre console (clavier, souris et moniteur de 152 mètres supplémentaires).

**AVERTISSEMENT !** Ne placez pas les câbles près de lumières fluorescentes, de systèmes de climatisation ou de machines produisant du bruit électrique (aspirateurs, par exemple).

**Vous êtes maintenant prêt à installer votre Switch KVM CAT5 SMB. Les sections suivantes (pages 13 à 32) comprennent des instructions complètes pour l'installation matérielle d'un Switch KVM CAT5 SMB (F1DP104A, F1DP108A, F1DP116A).**

**Remarque aux propriétaires d'un produit PRO2 Belkin (F1DA104T, F1DA108T, F1DA116T) :** L'installation du Switch KVM PRO2 KVM a changé. Suivez scrupuleusement ce manuel d'installation afin de vous assurer d'une installation adéquate. Si vous ne le faites pas, vous risquez de rencontrer des erreurs de clavier ou de souris et/ou des problèmes de fonctionnement.

## Montage du Switch KVM CAT5 SMB

### Installation des supports (F1DP108Aea et F1DP116Aea)

Les Switchs KVM SMB CAT5 à 8 ou 16 ports sont livrés avec des fixations de montage réglables qui conviennent parfaitement à une installation dans une baie de 19 pouces. Les supports de montage peuvent être ajustés selon trois positions, ce qui permet de placer la face du Switch de façon à ce qu'elle soit alignée avec la fin des rails ou pour placer le Switch de façon à ce qu'il dépasse le devant des rails. Suivez cette procédure simple pour parvenir au réglage souhaité.

#### Étape 1

Déterminez la profondeur à laquelle vous désirez installer le Switch KVM CAT5 SMB dans le bâti. Choisissez les orifices des fixations adaptés.

#### Étape 2

Placez la fixation sur le côté du votre Switch KVM CAT5 SMB à l'aide des vis cruciformes fournies. (Reportez-vous à l'illustration ci-dessous.)

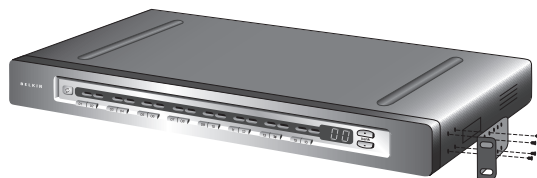

#### Étape 3

Montez le Switch KVM CAT5 SMB sur le montage rail/bâti. (Reportez-vous à l'illustration ci-dessous.)

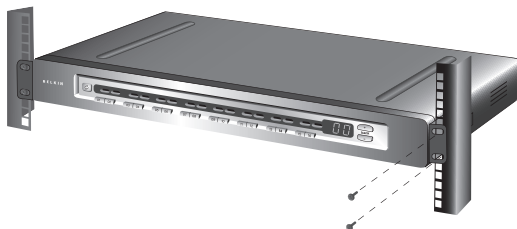

**REMARQUE** : Si vous devez monter le Switch KVM CAT5 SMB en série avec un autre Switch KVM, réglez l'adresse BANK avant de l'installer dans la baie. Reportez-vous à la section « Installation de plusieurs Switchs KVM CAT5 SMB (montage en série) » du présent manuel.

**Votre Switch KVM CAT5 SMB est maintenant solidement ancré au bâti. Vous pouvez maintenant brancher la console.**

1

2

3

4

5

6

7

8

section

### Installation des supports en option (F1DP104Aea)

Le Switch KVM CAT5 SMB à 4 Ports peut être installé dans un bâti de serveur de 19 pouces à l'aide du Kit de montage en baie OmniView (F1D005).

#### Étape 1

Placez la fixation sur le côté du votre Switch KVM CAT5 SMB à l'aide des vis cruciformes fournies. (Reportez-vous à l'illustration ci-dessus.)



#### Étape 2

Montez le Switch KVM CAT5 SMB sur le montage rail/bâti. (Reportez-vous à l'illustration ci-dessous.)



**REMARQUE :** Si vous devez monter le Switch KVM CAT5 SMB en série avec un autre Switch KVM, réglez l'adresse BANK avant de l'installer dans la baie. Consultez la section « Branchement de multiples Switchs KVM (montage en série) » du manuel de l'utilisateur du Switch KVM CAT5 SMB.

**Votre Switch KVM CAT5 SMB est maintenant solidement ancré au bâti. Vous pouvez maintenant brancher la console.**

## Branchement de la console au Switch KVM CAT5 SMB

1

### Étape 1

Branchez le câble de moniteur VGA au port HDDB15 femelle à l'arrière du Switch KVM CAT5 SMB, dans la section « Console ». (Reportez-vous à l'illustration ci-dessous.)

2

3

4

5

6

7

8

section

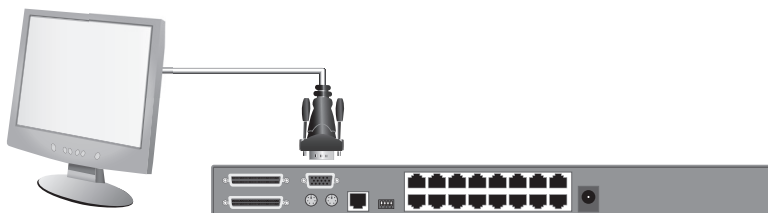

### Étape 2

Branchez le câble de clavier PS/2 au port clavier à l'arrière du Switch KVM CAT5 SMB, dans la section « Console ». (Reportez-vous à l'illustration ci-dessous.)

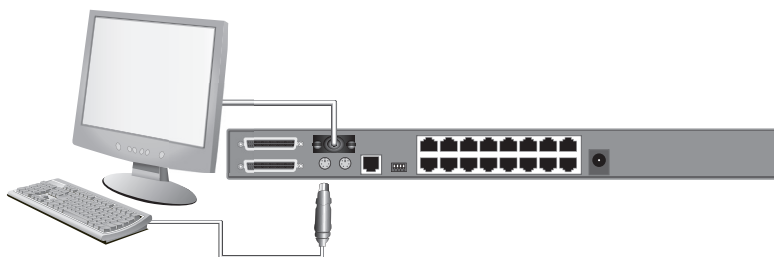

### Étape 3

Branchez le câble de souris PS/2 au port souris à l'arrière du Switch KVM CAT5 SMB, dans la section « Console ». (Reportez-vous à l'illustration ci-dessous.)

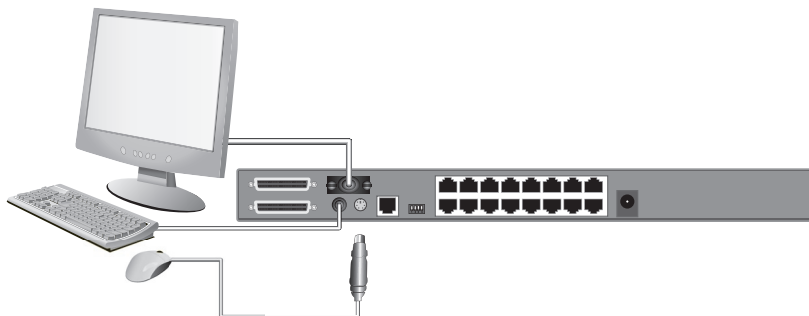

### Étape 4

Branchez l'adaptateur de courant à la prise CC « 6VDC, 1A » à l'arrière du Switch KVM CAT5 SMB. N'utilisez que l'adaptateur de courant fourni avec l'unité. (Reportez-vous à l'illustration ci-dessous.)

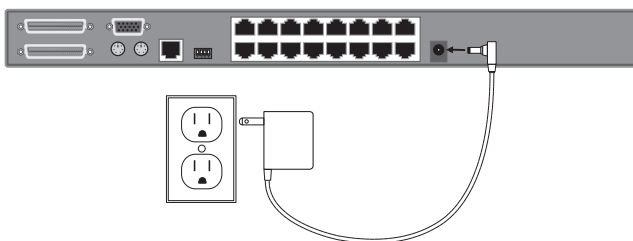

(F1DP116Aea montré)

**Votre Switch KVM CAT5 SMB est installé. Vous pouvez maintenant brancher vos serveurs.**

## Branchement des serveurs à la Console avec Switch KVM CAT5 SMB (connexion PS/2) :

1

2

3

section

4

5

6

7

8

### Étape 1

Assurez-vous que votre serveur est éteint.

### Étape 2

À l'aide du Module d'interface serveur OmniView SMB pour PS/2 (F1DP101AeaAP), branchez le connecteur VGA au port moniteur sur votre serveur. (Reportez-vous à l'illustration ci-dessous.)

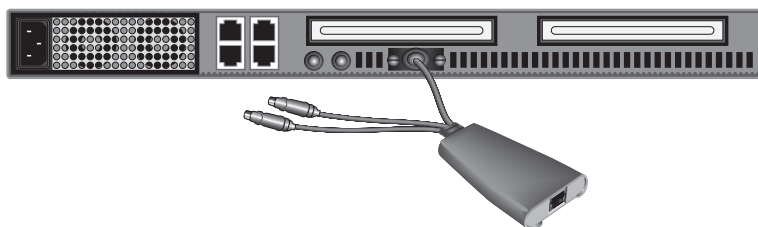

### Étape 3

Branchez la souris et le clavier PS/2 aux ports clavier et souris du serveur. (Reportez-vous à l'illustration ci-dessous.)

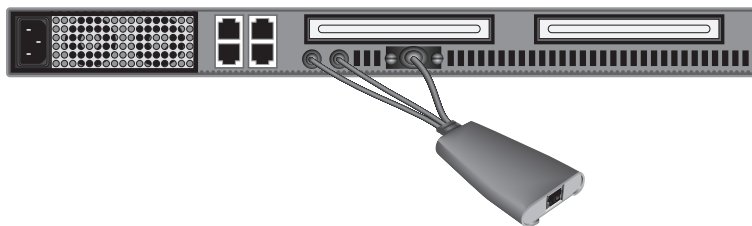

## Étape 4

Branchez le Switch SMB CAT5 au Module d'interface serveur à l'aide du Câble de raccordement CAT5e Belkin ou tout autre câble CAT5. (Reportez-vous à l'illustration ci-dessous.)

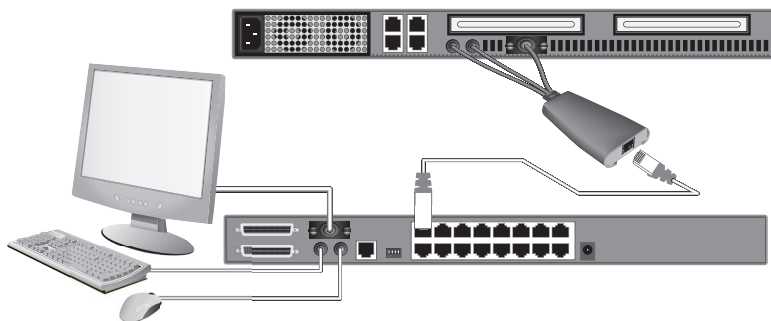

## Étape 5

Allumez votre serveur.

## Étape 6

Répétez les étapes 1 à 5 pour chaque ordinateur PS/2 supplémentaire que vous souhaitez connecter.

## Branchement des serveurs à la Console avec Switch KVM CAT5 SMB (connexion USB) :

1

2

3

section

4

5

6

7

8

### Étape 1

Assurez-vous que votre serveur est éteint.

### Étape 2

À l'aide du Module d'interface serveur OmniView SMB pour USB (F1DP101AeaAP), branchez le connecteur VGA au port moniteur sur votre serveur. (Reportez-vous à l'illustration ci-dessus.)

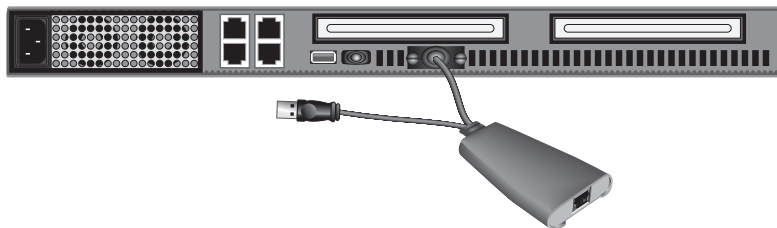

### Étape 3

Branchez le connecteur USB à un port USB libre sur le serveur. (Reportez-vous à l'illustration ci-dessus.)

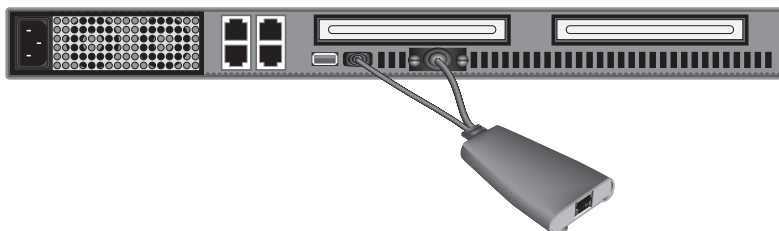

### Étape 4

Branchez le Switch SMB CAT5 au Module d'interface serveur à l'aide du Câble de raccordement CAT5e Belkin ou tout autre câble CAT5. (Reportez-vous à l'illustration ci-dessous.) Remarque: Votre serveur doit être en mesure de reconnaître votre Module d'interface serveur et installer le pilote HID USB automatiquement, si nécessaire.

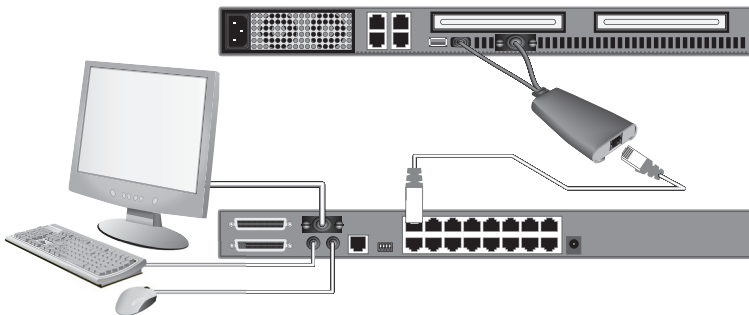

### Étape 5

Répétez les étapes 1 à 4 pour chaque ordinateur USB supplémentaire que vous souhaitez connecter.

**REMARQUE :** Nous vous conseillons de brancher le câble du module d'interface serveur directement sur un port USB libre de votre ordinateur.

## Branchement des serveurs à la Console avec Switch KVM CAT5 SMB (serveur Sun avec connexion MiniDIN8) :

1

2

3

section

4

5

6

7

8

### Étape 1

Assurez-vous que votre serveur est éteint.

### Étape 2

À l'aide du Module d'interface serveur OmniView SMB pour système patrimonial Sun (F1DP101AeaAL), branchez le connecteur VGA au port moniteur sur votre serveur. (Reportez-vous à l'illustration ci-dessous.)

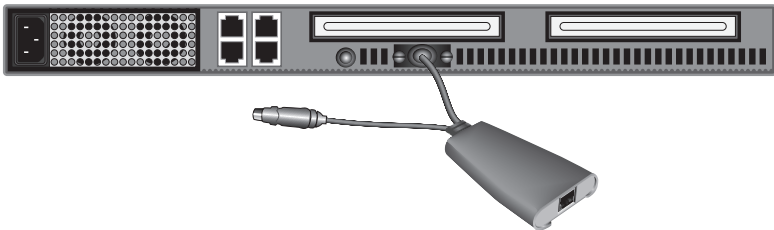

### Étape 3

Branchez le connecteur miniDIN8 à un port clavier miniDIN8 libre sur le serveur. (Reportez-vous à l'illustration ci-dessus.)

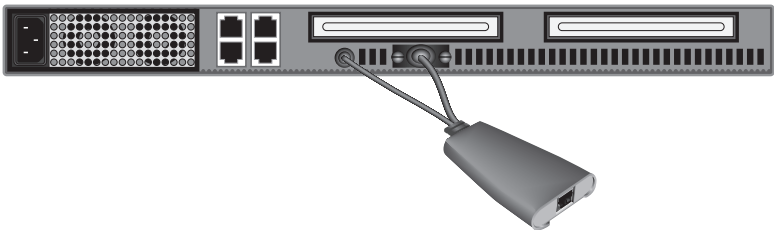

### Étape 4

Branchez le Switch SMB CAT5 au Module d'interface serveur à l'aide du Câble de raccordement CAT5e Belkin ou tout autre câble CAT5. (Reportez-vous à l'illustration ci-dessous.)

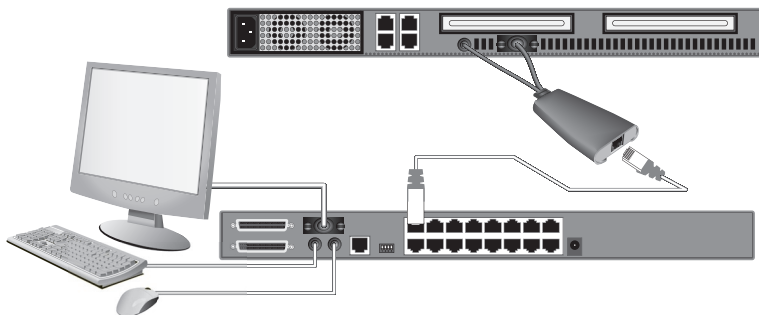

### Étape 5

Allumez votre serveur.

### Étape 6

Répétez les étapes 1 à 4 pour chaque ordinateur USB supplémentaire que vous souhaitez connecter.

**REMARQUE :** Lorsqu'un Module d'interface serveur USB ou Sun est branché à un serveur Sun, le Module émule les touches Sun à l'aide d'une combinaison de touches appelées « Touches combo ». Consultez le tableau en page 39 pour la liste des fonctions Sun prises en charge par le Switch KVM CAT5 SMB.

## Connexion de plusieurs unités KVM CAT5 SMB (montage en série)

Vous pouvez monter en série jusqu'à 16 Switchs KVM CAT5 SMB, ce qui permet à un administrateur de serveurs de contrôler un maximum de 256 serveurs à partir d'une seule console. Chaque dispositif KVM monté en série devient une unité appelée « BANK » à laquelle une adresse est attribuée. Le Switch KVM CAT5 SMB branché au clavier, souris et moniteur de la console est le « BANK 00 » et est appelé le switch KVM « principal ». Les BANK 01 à 15 sont les switchs « secondaires ».

**REMARQUE :** Votre Switch KVM CAT5 SMB offre une compatibilité descendante avec les switchs KVM OmniView PRO2 Belkin. Vous pouvez monter en série jusqu'à 16 Switchs CAT5 SMB et PRO2, peu importe la configuration.

**REMARQUE :** Un câble de montage en série (F1D108-CBL) est nécessaire pour monter en série chaque Switch KVM CAT5 SMB. Vous pouvez vous le procurer chez votre revendeur de produits Belkin ou en ligne à [www.belkin.com](http://www.belkin.com) (États-Unis seulement).

### Comment attribuer une adresse BANK

Tous les Switchs KVM CAT5 SMB et les Modules d'extension possèdent un commutateur de BANK « DIP ». Le commutateur de BANK « DIP » sert à attribuer l'adresse de BANK appropriée pour chaque dispositif KVM.

- Dans une configuration à une seule unité, réglez le commutateur de BANK « DIP » du Switch KVM en position autonome (adresse de BANK 00). Il s'agit du réglage d'usine par défaut.
- Pour une configuration de plusieurs unités, le commutateur « DIP » du switch KVM principal doit être à l'adresse « BANK 00 ». Les unités secondaires doivent avoir une adresse BANK unique (de 01 à 15). Reportez-vous au tableau à la page 24 pour connaître les paramètres du commutateur « DIP ».

1

2

3

4

5

6

7

8

section

## Diagramme de configuration du commutateur BANK DIP

N° DU COMMUTATEUR DIP				Adresse du BANK
1	2	3	4	
Bas	Bas	Bas	Bas	BANK 00 Principal (Par défaut)
Haut	Bas	Bas	Bas	BANK 01 Secondaire
Bas	Haut	Bas	Bas	BANK 02 Secondaire
Haut	Haut	Bas	Bas	BANK 03 Secondaire
Bas	Bas	Haut	Bas	BANK 04 Secondaire
Haut	Bas	Haut	Bas	BANK 05 Secondaire
Bas	Haut	Haut	Bas	BANK 06 Secondaire
Haut	Haut	Haut	Bas	BANK 07 Secondaire
Bas	Bas	Bas	Haut	BANK 08 Secondaire
Haut	Bas	Bas	Haut	BANK 09 Secondaire
Bas	Haut	Bas	Haut	BANK 10 Secondaire
Haut	Haut	Bas	Haut	BANK 11 Secondaire
Bas	Bas	Haut	Haut	BANK 12 Secondaire
Haut	Bas	Haut	Haut	BANK 13 Secondaire
Bas	Haut	Haut	Haut	BANK 14 Secondaire
Haut	Haut	Haut	Haut	BANK 15 Secondaire

### PAR EXEMPLE :

Quatre Switchs KVM CAT5 SMB à 8 Ports (F1DP108A) sont montés en série pour contrôler jusqu'à 32 serveurs. Le commutateur DIP de l'unité principale est en position « BANK 00 » (par défaut) et les unités secondaires sont toutes dans une position BANK unique (entre 01 et 15).

## Exemple de configuration en série

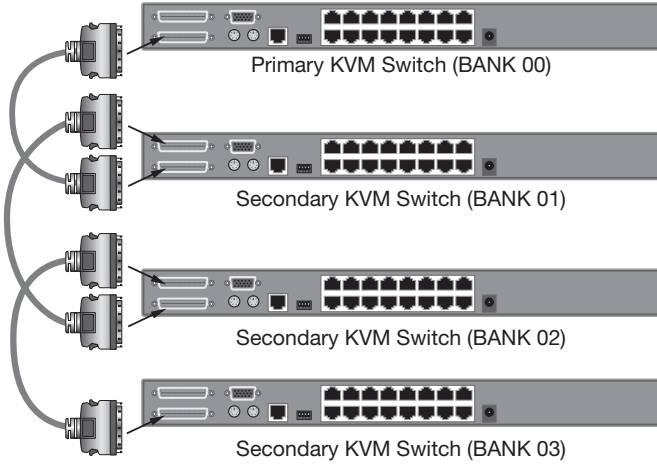

1

2

**3**

4

5

6

7

8

section

Pour commencer:

### Étape 1

Assurez-vous que tous les serveurs et Switchs KVM sont hors tension et que chaque Switch KVM s'est vu attribué une adresse BANK unique.

### Étape2

Placez tous les switchs KVM principaux et secondaires à l'endroit désiré.

### Étape3

Branchez le moniteur, le clavier et la souris de la console sur les ports console du switch principal (BANK 00). Consultez « Branchement de la console au Switch KVM CAT5 SMB » en page 15.

---

Branchement des Switchs principaux et secondaires :

### Étape 1

À l'aide du câble de montage en série (F1D108-CBL), branchez une extrémité au port « Primary Input/Secondary Output » du KVM principal (BANK 00).

### Étape 2

Branchez l'autre extrémité du câble de montage en série (F1D108-CBL) au port « Primary Input/Secondary Output » du premier Switch secondaire (BANK 01).

### Étape 3

Pour ajouter des unités secondaires, branchez une extrémité du câble de montage en série (F1D108-CBL) au port « Secondary Input » du premier Switch KVM secondaire et l'autre extrémité au port « Primary Input/Secondary Output » du Switch KVM secondaire suivant (par exemple, BANK 01).

### Étape 4

Répétez l'étape 3 pour chaque Switch KVM CAT5 SMB supplémentaire que vous désirez monter en série.

**REMARQUE :** Lorsque vous montez en série des Switchs CAT5 SMB et PRO2, assurez-vous que les Switchs PRO2 ne soient configurés en tant que switchs secondaires uniquement.

## Branchement des serveurs :

### Étape 1

Branchez tous les serveurs aux Switchs principaux et secondaires. Consultez « Branchement des serveurs au Switch KVM CAT5 SMB » en page 17.

### Étape 2

Assurez-vous que l'adaptateur de courant est branché au switch KVM principal et que celui-ci est sous tension. Le voyant du switch KVM principal doit s'allumer et afficher « 00 » pour indiquer son adresse BANK.

### Étape 3

Allumez les switchs KVM secondaires en séquence en commençant par BANK 01, en branchant le bloc d'alimentation de chaque unité. Chaque switch KVM doit afficher son numéro d'adresse BANK lorsqu'il est allumé.

**REMARQUE** : Si les Switchs KVM CAT5 SMB ne s'affichent pas dans l'ordre correct, réinitialisez le switch principal (BANK 00) en appuyant simultanément sur les boutons « BANK + » et « BANK - ». Vous pouvez également réinitialiser le switch KVM principal afin de détecter les switchs KVM secondaires que vous venez d'ajouter. S'ils n'apparaissent toujours pas dans le bon ordre, vérifiez que l'adresse BANK de chaque Switch KVM est correctement affectée et que les câbles de montage en série sont bien branchés.

### Étape 4

Vérifiez que le Switch KVM principal ait bien détecté tous les Switchs KVM secondaires en faisant défiler les BANK, à l'aide des boutons « BANK + » et « BANK - ». Si tous les Switchs KVM secondaires sont détectés, le témoin du Switch KVM principal enregistre et affiche l'adresse BANK du Switch KVM secondaire branché.

1

2

3

4

5

6

7

8

section

### Mise en route des systèmes

Assurez-vous que tous les serveurs branchés au Switch KVM CAT5 SMB sont sous tension. Si un serveur branché n'est pas encore allumé, vous pouvez le faire maintenant (les serveurs peuvent être allumés simultanément). Le Switch KVM émule une souris et un clavier sur chaque port et permet l'amorçage normal de votre ordinateur.

L'ordinateur connecté au « port 1 » s'affiche sur le moniteur. Vérifiez si le clavier, le moniteur et la souris fonctionnent normalement. Vérifiez tous les ports, afin de vous assurer que tous les serveurs connectés répondent adéquatement. Si vous une erreur se produit, vérifiez les branchements des câbles de ce serveur et réamorçez-le. Si le problème persiste, reportez-vous à la section « Dépannage » de ce manuel.

Maintenant que votre console et vos ordinateurs sont connectés au Switch KVM, vous êtes prêt à l'utiliser. Sélectionnez les ordinateurs connectés grâce aux sélecteurs de port à accès direct situés sur la face avant du Switch KVM CAT5 SMB, à l'aide de la fonction d'affichage à l'écran ou en vous servant des raccourcis sur le clavier de la console. Il faut environ une à deux secondes pour rafraîchir le signal vidéo après le changement de serveur. La synchronisation de la souris et du clavier s'effectue également. Cette opération est normale et permet de vous assurer que la synchronisation a été correctement effectuée entre la console et les serveurs connectés.

## Sélection d'un serveur ou BANK à l'aide des raccourcis clavier

Passer au port suivant ou précédent à l'aide de séquences simples sur le clavier à l'aide de la touche « Arrêt défil » et des touches de direction vers le haut ou vers le bas. Pour envoyer vos commandes au Switch KVM, vous devez appuyer deux fois sur la touche « ARRÊT DÉFIL » dans un intervalle de deux secondes. Le Switch KVM CAT5 SMB émet un son pour confirmer le passage en mode de raccourcis clavier. Ensuite, appuyez sur la flèche « Haut ». Le Switch KVM CAT5 SMB passe au port suivant. Appuyez sur la flèche « Bas » pour passer au port précédent. (Reportez-vous à l'illustration ci-dessous.)

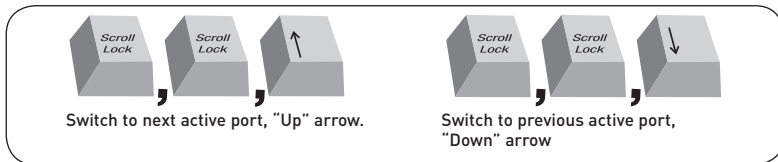

Dans une configuration à un seul switch (pas de montage en série), vous pouvez passer directement au port souhaité en entrant le numéro à deux chiffres de ce port. Par exemple, si vous appuyez sur « Arrêt défil », « Arrêt défil », « 03 », le Switch KVM CAT5 SMB passe au serveur du port 2, situé sur BANK 00. (Reportez-vous à l'illustration ci-dessous.)

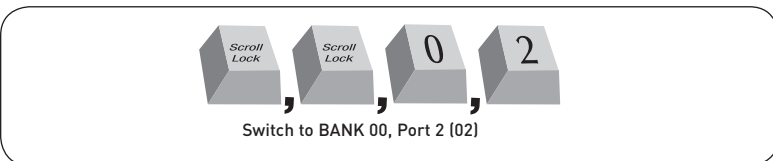

Dans une configuration en série, vous pouvez changer de BANK en appuyant sur « Arrêt défil », « Arrêt défil », « Pg préc. » pour passer au BANK précédent. Appuyez sur « Arrêt défil », « Arrêt défil », « Pg suiv » pour passer au BANK suivant. (Reportez-vous à l'illustration ci-dessous.)

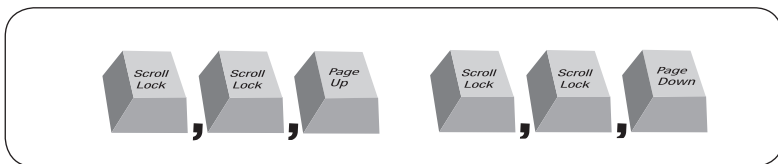

Dans une configuration en série, vous pouvez passer directement à un port d'un BANK quelconque en appuyant sur « Arrêt défil », « Arrêt défil », adresse BANK et numéro de port. Par exemple, si vous appuyez sur « Arrêt défil », « Arrêt défil », « 03 », « 05 », le serveur en BANK 03 port 5 devient actif. (Reportez-vous à l'illustration ci-dessous.)

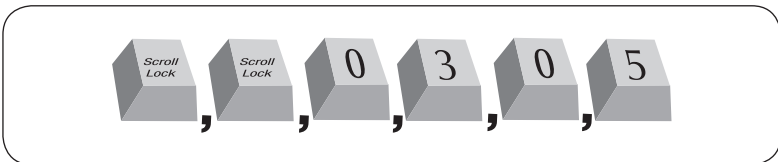

**REMARQUE :** Vous disposez d'environ cinq secondes pour effectuer la séquence.

Voir en page 36 pour savoir comment modifier la touche d'amorce de la séquence de raccourci.

## Sélection d'un serveur à l'aide des sélecteurs de port à accès direct

Vous pouvez choisir directement le serveur à contrôler en appuyant sur le sélecteur de port à accès direct situé à côté du port correspondant. Le témoin DEL s'allume afin d'indiquer que le port est bien choisi. Si vous installez plusieurs Switchs KVM CAT5 SMB montés en série, utilisez les touches de défilement BANK situées sur la face avant du switch principal afin d'accéder à d'autres ordinateurs connectés aux switchs secondaires.

---

## Sélection d'un BANK à l'aide des boutons de défilement

Appuyez sur les boutons de défilement « BANK + » et « BANK - » sur le Switch KVM principal pour passer d'un Switch KVM CAT5 SMB à l'autre parmi ceux montés en série. Appuyez sur les deux boutons simultanément pour réinitialiser le Switch KVM CAT5 SMB.

Le bouton « BANK + » vous permet de passer au BANK suivant. Par exemple, lorsque vous êtes sur le switch principal (BANK 00) et que vous souhaitez vérifier les serveurs en BANK 02, appuyez sur le bouton « BANK + » pour passer en BANK 02. Par défaut, le premier serveur actif est affiché sur le moniteur de la console. Servez-vous des sélecteurs de ports à accès direct pour passer au serveur souhaité en BANK 02.

Le bouton « BANK - » vous amène au BANK précédent (par exemple, lorsque vous êtes au BANK 02 et que vous désirez vérifier les serveurs au BANK 01). Appuyez sur le bouton « BANK - » pour passer au BANK 01. Par défaut, le premier serveur actif apparaîtra sur le moniteur de la console. Servez-vous des sélecteurs de ports à accès direct pour passer au serveur souhaité en BANK 01.

1

2

3

4

5

6

7

8

section

## Mode AutoScan

La fonction AutoScan vous permet d'indiquer à la Console avec Switch KVM CAT5 SMB d'analyser et de surveiller les activités de tous les serveurs connectés, l'un après l'autre. Dans ce mode, le Switch demeure sur un port pendant un nombre de secondes prédéfini avant de passer à l'ordinateur suivant. L'intervalle alloué à chaque ordinateur peut être défini ou ajusté au moyen du menu OSD (voir la section « Durée d'analyse »).

Lorsque le Switch KVM est en mode AutoScan, il est également en mode d'affichage. Cela signifie que les saisies au niveau de la console (clavier et souris) ne sont pas transmises au serveur actif. Vous devez annuler l'AutoScan pour reprendre le contrôle du serveur.

Pour activer la fonction AutoScan, appuyez sur le bouton AutoScan sur le Switch KVM CAT5 SMB. Vous pouvez activer la fonction AutoScan sur votre clavier en appuyant sur « ArrêtDéfil », « ArrêtDéfil », barre d'espacement, « F4 ».

Appuyez sur l'un des boutons de la face avant ou une touche quelconque du clavier pour désactiver la fonction AutoScan .

**REMARQUE :** En mode AutoScan, il n'existe aucun contrôle souris ou clavier. Ceci permet d'éviter les erreurs de données et de synchronisation. Si l'utilisateur se sert de la souris ou du clavier lorsque le Switch KVM CAT5 SMB change de port, le flux de données risque d'être interrompu et de générer des mouvements de souris erratiques et/ou des saisies de caractères erronées si vous utilisez le clavier.

## AFFICHAGE à l'écran

L’Affichage à l’écran vous permet de passer d’un Serveur à l’autre, de nommer vos serveurs, d’activer/désactiver la fonction d’analyse automatique, déterminer l’intervalle de la fonction AutoScan, activer la fonction de protection par mot de passe et programmer des raccourcis clavier. Pour accéder au menu OSD (On-Screen Display, affichage à l’écran), appuyez sur « Arrêt défil », « Arrêt défil », puis sur la barre d’espace. L’écran OSD apparaît immédiatement. L’écran en surimpression est généré par le Switch KVM CAT5 SMB et n’affecte en rien le fonctionnement de votre serveur, système d’exploitation ou logiciel.

### Page principale du menu OSD

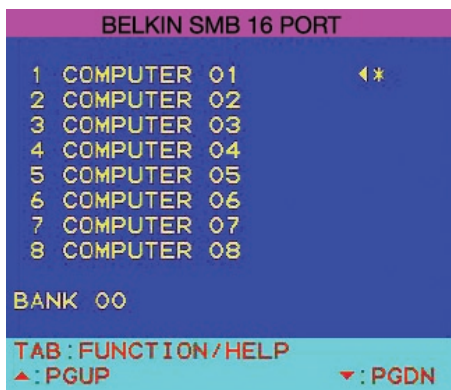

Le

menu principal OSD affiche le BANK sélectionné et les serveurs branchés à ce BANK. Si vous ne possédez qu’un Switch KVM CAT5 SMB dans votre configuration, le menu OSD affichera « BANK 00 ». Un symbole «\*» indique que le serveur branché est allumé. Si le menu OSD n’affiche pas un «\*» en regard d’un serveur branché et allumé, vous devez réinitialiser le Switch KVM CAT5 SMB pour détecter de nouveau le serveur. Pour ce faire, appuyez simultanément sur les boutons « BANK + » et « BANK - » sur la face avant.

1

2

3

4

5

6

7

8

section

## Commandes au clavier du menu OSD

(↓↑)	Permet de naviguer entre les serveurs d'un même BANK.
<b>(PagePréc./PageSuiv.)</b>	Sélection du BANK suivant ou précédent
<b>(Inser)</b>	Surligner le nom du serveur pour modification
<b>(Entrée)</b>	Passer d'un serveur à l'autre
<b>(Tab)</b>	Ouvrir la page « Function/Help [Fonction/Aide] »
<b>(Echap)</b>	Quitte l'affichage à l'écran OSD.

Pour passer d'un serveur à l'autre à l'aide du menu principal de l'OSD, utilisez les flèches de votre clavier pour naviguer vers le serveur désiré puis appuyez sur la touche « Entrée ».

Un symbole « ◀ » indique le serveur actuellement « vu » par la console. Pour sélectionner un autre BANK, appuyez sur « PagePréc » ou « PageSuiv » pour sélectionner le BANK précédent ou le BANK suivant. Pour modifier le nom d'un serveur, utilisez les flèches pour naviguer vers le serveur en question, appuyez sur la touche « Inser », entrez le nouveau nom, puis appuyez sur « Entrée » pour sauvegarder votre modification. Le nom du serveur peut être composé d'un maximum de 15 caractères. Pour ouvrir la page « Setup [Configuration] », appuyez sur la touche « Tab ». Pour quitter l'OSD, appuyez sur la touche « Échap ».

## Page « Function/Help [Fonction/Aide] »

FUNCTION - HELP	
SCAN	ENABLE
SCAN TIME (SEC)	30
SECURITY	OFF
ADMIN PASSWORD	ADMIN***
HOTKEY	SCROLL
TIMEOUT (MIN)	OFF
AUTO-SCAN : F4	
▲▼	: SELECT
INS	: RENAME
ENTER	: COMPLETE
ESC	: EXIT
F10	: MONITOR-DDC2
SPACE	: CHANGE

La page « Function/Help [Fonction/Aide] » vous permet de déterminer l'intervalle de la fonction AutoScan et de l'affichage de l'OSD, d'activer la protection par mot de passe et de programmer les touches de raccourci.

### Commandes au clavier de la page Function/Help [Fonction/Aide]

<b>(F4)</b>	Commencer l'analyse automatique
<b>(↓↑)</b>	Naviguer vers le champ suivant
<b>(Inser)</b>	Surligner un champ pour le modifier
<b>(Echap)</b>	Retourner au menu principal de l'OSD
<b>(F10)</b>	Programmer les paramètres Moniteur-DDC2 sur tous les Modules d'interface serveur
<b>(Espace)</b>	Modifier les options du champ sélectionné

### Scan [Analyse]

Ceci indique si la fonction AutoScan est activée ou non. Pour activer et désactiver cette fonction, utilisez les flèches pour naviguer vers le champ « Scan [Analyse] » et appuyez sur la barre d'espace.

### Scan Time [Temps d'analyse]

Ceci détermine le temps pris par le Switch KVM CAT5 SMB pour analyser un serveur avant de passer au serveur suivant, en mode AutoScan. Vous pouvez régler l'intervalle entre 5 et 99 secondes. Pour modifier le temps d'analyse, utilisez les flèches pour naviguer le champ Scan Time [Temps d'analyse] puis entrez l'intervalle désiré (en secondes).

1

2

3

4

5

6

7

8

section

### **Security [Sécurité]**

Cette fonction vous permet d'activer l'utilisation d'un mot de passe administrateur pour empêcher l'accès à l'OSD par les utilisateurs non autorisés. Pour activer et désactiver cette fonction, utilisez les flèches pour naviguer vers le champ « Security [Sécurité] » et appuyez sur la barre d'espace.

### **Admin Password [Mot de passe Admin]**

Ceci vous permet de définir le mot de passe administrateur requis pour accéder à l'OSD lorsque la fonction de sécurité est activée. Pour définir le mot de passe, utilisez les flèches pour naviguer vers le champ « Admin Password [Mot de passe Admin] » et entrez le mot de passe désiré dans le champ. Vous pouvez utiliser jusqu'à 8 caractères majuscules pour le mot de passe. Les caractères ne sont pas sensibles à la casse. Appuyez « Échap » ou utilisez les flèches pour naviguer vers les champs et sauvegarder le mot de passe. Utilisez la barre d'espace pour effacer le mot de passe.

### **Hot Key [Raccourcis clavier]**

Ceci vous permet de sélectionner la clé devant être utilisée pour amorcer les commandes par raccourcis clavier. Vous pouvez choisir parmi quatre options : « ArrêtDéfil », « ImpÉcran », « CTRL » gauche et « F12 ». La touche par défaut de tous les raccourcis clavier est « ArrêtDéfil » (voir « Commandes avec raccourcis clavier » ci-dessous.) Pour désigner une autre touche d'amorce des commandes au clavier, utilisez les flèches pour naviguer vers le champ « Hot Key [Raccourci clavier] », appuyez sur la barre d'espace jusqu'à ce que vous trouvez la touche désirée, et appuyez sur « Entrée » pour sauvegarder la saisie.

## Timeout [Temporisation]

Ceci détermine le temps qui s'écoule avant que l'administrateur se voit bloquer l'accès au Switch KVM (et aux serveurs branchés) en raison de l'inactivité. Pour accéder de nouveau au Switch KVM après la temporisation, il suffit d'entrer le mot de passe administrateur dans le boîte de connexion. La fonction de temporisation n'est disponible que lorsque la fonction de sécurité est activée. Vous pouvez régler l'intervalle entre 1 et 99 secondes. Pour modifier l'intervalle, utilisez les flèches pour naviguer, entrez l'intervalle désiré et appuyez sur « Entrée » pour sauvegarder la saisie. Si vous désactivez la fonction de sécurité, la fonction de temporisation est désactivée automatiquement.

**REMARQUE :** Si des switchs secondaires sont connectés et que les durées de l'AutoScan et de l'affichage OSD sont définies uniquement sur l'unité principale, les paramètres s'appliquent également à tous les switchs secondaires.

## Fonction Moniteur-DDC2

Cette fonction permet au moniteur de la console d'informer la carte vidéo du serveur à propos de ses propriétés, comme la résolution et la profondeur des couleurs. La carte vidéo ajustera ainsi les paramètres du moniteur. Ceci permet à votre moniteur d'utiliser ses paramètres optimaux pour chaque serveur branché au Switch KVM CAT5 SMB. Pour lire l'information DDC2 du moniteur et la programmer sur tous les Modules d'interface serveur, appuyez sur « F10 ». Chaque fois que vous modifiez le moniteur, vous devrez appuyer de nouveau sur « F10 » pour programmer les nouvelles informations DDC sur les Modules d'interface serveur.

1

2

3

4

5

6

7

8

section

## Commandes avec raccourcis clavier

Vous trouverez ci-dessous une liste des commandes de raccourci clavier pouvant être utilisées avec votre Switch KVM CAT5 SMB :

<b>AD, AD, flèche Haut</b>	Passer au port ACTIF PRÉCÉDENT
<b>AD, AD, flèche Bas</b>	Passer au port ACTIF SUIVANT
<b>AD, AD, PagePréc</b>	Passer au BANK PRÉCÉDENT (Par défaut, sélectionne le premier port actif du BANK)
<b>AD, AD, PageSuiv</b>	Passer au BANK SUIVANT (Par défaut, sélectionne le premier port actif du BANK)
<b>AD, AD, Y</b>	Aller directement au PORT Y sur le BANK 00 (Configuration à un seul Switch) Y=01 à 16
<b>AD, AD, X, Y</b>	Aller directement au PORT Y sur le BANK X (Configuration de montage en série) (X=00 à 15) (Y=01 à 04 pour F1DA104T) (X=00 à 15) (Y=01 à 08 pour F1DA108T) (X=00 à 15) (Y=01 à 16 pour F1DA116T)
<b>AD, AD, Barre d'espacement, F10</b>	Moniteur DDC2 (identification des paramètres du moniteur)
<b>AD, AD, Barre d'espacement</b>	Activation de l'affichage à l'écran (OSD)
<b>AD, AD, F4</b>	Active le mode AutoScan (réfère au bouton AutoScan)

**REMARQUE :** Vous disposez d'environ cinq secondes pour effectuer la séquence.

## Touches combo Sun

Le clavier PS/2 branché au Switch KVM CAT5 SMB ne prend pas en charge le pavé numérique Sun pour certaines fonctions dans l'environnement système Sun. Lorsqu'un Module d'interface serveur USB ou Sun est branché à un serveur Sun, le Module émule les touches Sun à l'aide d'une combinaison de touches appelées Touches combo. Veuillez vous reporter au tableau ci-dessous.

Touche Sun	Touche Combo
<b>Stop [Arrêter]</b>	CTRL gauche + ALT + F1
<b>Props [Propriétés]</b>	CTRL gauche + ALT + F3
<b>Front [Avant]</b>	CTRL gauche + ALT + F5
<b>Open [Ouvrir]</b>	CTRL gauche + ALT + F7
<b>Find [Rechercher]</b>	CTRL gauche + ALT + F9
<b>Again [Encore]</b>	CTRL gauche + ALT + F2
<b>Undo [Annuler]</b>	CTRL gauche + ALT + F4
<b>Copy [Copier]</b>	CTRL gauche + ALT + F6
<b>Paste [Coller]</b>	CTRL gauche + ALT + F8
<b>Cut [Couper]</b>	CTRL gauche + ALT + F10
<b>Help [Aide]</b>	CTRL gauche + ALT + F11
<b>Compose [Composer]</b>	Touche Application ou CTRL gauche + ALT + * (pavé numérique)
<b>Crescent</b>	Arrêt Défil
<b>Volume Up [Augmenter volume]</b>	CTRL gauche + ALT + - (pavé numérique)
<b>Volume Down [Baisser volume]</b>	CTRL gauche + ALT + + (pavé numérique)
<b>Mute [Muet]</b>	CTRL gauche + ALT + F12
<b>Touche Sun ◊ gauche</b>	Touche Windows gauche
<b>Touche Sun ◊ droite</b>	Touche Windows droite
<b>ALT-Graph</b>	ALT droit ou ALT GR
<b>Stop A</b>	CTRL gauche + ALT + 1

1

2

3

4

5

6

7

8

section

## Mise à jour du micrologiciel

Le Switch KVM CAT5 SMB comprend un micrologiciel pouvant être mis à jour par mémoire flash, permettant une compatibilité avec les tous derniers périphériques et serveurs. Les mises à niveau du micrologiciel sont gratuites pour toute la durée de vie de votre Switch KVM.

Pour mettre à niveau votre micrologiciel, téléchargez le fichier et utilitaire appropriés à [www.belkin.com/support/](http://www.belkin.com/support/). L'utilitaire vous guidera tout au long du processus de mise à niveau du micrologiciel de votre Switch KVM CAT5 SMB.

**AVERTISSEMENT !** Nous vous conseillons vivement de mettre à jour votre micrologiciel uniquement si vous avez des problèmes de souris et de clavier avec votre Switch KVM CAT5 SMB, car la reconfiguration du logiciel risque d'entraîner des problèmes de fonctionnement inattendus. Veuillez contacter l'assistance technique de Belkin si vous avez besoin d'aide.

### Pour mettre le micrologiciel à jour, vous avez besoin des éléments suivants :

1. Un serveur séparé, sous Windows 2000 ou XP. Ce serveur ne doit pas être branché à un des ports serveurs du Switch KVM CAT5 SMB.
2. Un port série disponible sur le serveur.
3. Un câble série Flash spécifique (DB9 mâle vers RJ11; fourni avec l'unité) qui se branche entre le Switch KVM CAT5 SMB et le serveur.

**Quels systèmes le Switch KVM CAT5 SMB prend-il en charge?**

Le Switch KVM CAT5 SMB est pris en charge par tout système d'exploitation sur plateforme PS/2 et USB. Systèmes d'exploitation possibles : DOS, Windows 95/98/2000/Me/NT/XP/2003 Server, Sun, Linux, et Mac OS.

**Que veut dire mise à niveau par mémoire Flash ?**

Grâce à cette fonction, vous pouvez mettre à jour le micrologiciel de votre Switch KVM CAT5 SMB à tout moment via une simple connexion série. La possibilité de mise à niveau permet à votre Switch KVM CAT5 SMB de toujours disposer de la dernière version sur le marché bénéficiant des fonctions et améliorations les plus récentes. Voyez la section « Mise à jour du micrologiciel » de ce manuel, en page 40, pour en savoir plus.

**Est-ce que le Switch KVM CAT5 SMB prend en charge les souris Microsoft IntelliMouse® ?**

Le Switch KVM CAT5 SMB prend en charge les souris Microsoft, Logitech®, Kensington®, et Belkin. Veuillez contacter l'assistance technique de Belkin pour connaître les problèmes de compatibilité que vous risquez de rencontrer.

**Comment le Switch KVM CAT5 SMB permet-il à l'utilisateur de changer de port ?**

Le Switch KVM CAT5 SMB accepte trois méthodes de sélection du port. L'utilisateur peut sélectionner des serveurs en utilisant des raccourcis clavier spécialement conçus à cet effet, via le menu OSD ou indépendamment en appuyant sur les sélecteurs de port à accès direct.

**Quelle est la distance maximum entre l'ordinateur et le Switch KVM CAT5 SMB ?**

Le Switch KVM CAT5 SMB peut être placé jusqu'à 30 mètres de votre serveur.

1

2

3

4

5

6

7

8

section

### **Quelle est la résolution vidéo maximum prise en charge par le Switch KVM CAT5 SMB ?**

Le circuit vidéo évolué du Switch KVM CAT5 SMB prend en charge une résolution maximum de 1600 x 1200 @ 75 Hz. Augmenter la longueur du câble entre votre Switch KVM CAT5 SMB et vos serveurs entraîne la prise en charge d'une résolution inférieure.

### **Dois-je installer un logiciel pour pouvoir utiliser le Switch KVM CAT5 SMB ?**

Non. Le Switch KVM CAT5 SMB ne demande aucune installation de pilote ou de logiciel sur vos serveurs. Il vous suffit de relier tous vos serveurs au Switch KVM CAT5 SMB grâce aux Modules d'interface serveur, puis de brancher un clavier, un moniteur et une souris au port de la console et vous êtes prêt à l'utiliser.

### **Le Switch KVM CAT5 SMB a-t-il besoin d'un adaptateur de courant CC ?**

Oui. Le Switch KVM CAT5 SMB a besoin d'un adaptateur de courant 5 volts CC 1 A pour fonctionner correctement.

### **Puis-je utiliser le Switch KVM CAT5 SMB pour permuter uniquement les signaux vidéo ?**

Non, les Modules d'interface serveur doivent être branchés aux ports vidéo et clavier/souris sur vos serveurs. Les Modules d'interface serveur doivent s'alimenter par les ports PS/2, USB ou miniDIN8 Sun de vos serveurs pour fonctionner.

### **Puis-je utiliser le Switch KVM CAT5 SMB sur mon ordinateur Sun prenant en charge l'USB ?**

Oui, le Switch KVM CAT5 SMB fonctionne avec tous les ordinateurs USB.

### **Est-ce que le Switch KVM CAT5 SMB prend en charge Linux ?**

R : Oui, le Switch KVM CAT5 SMB fonctionne avec Red Hat® et autres distributions Linux configurées pour la prise en charge PS/2 ou USB.

### **Quelle est la durée de garantie du Switch KVM CAT5 SMB ?**

Le Switch KVM CAT5 SMB fait l'objet d'une garantie limitée de cinq ans.

### **Mon ordinateur ne démarre pas lorsqu'il est connecté au Switch KVM CAT5 SMB, mais fonctionne correctement lorsque je branche le clavier, le moniteur et la souris directement sur le serveur.**

- Assurez-vous que les câbles du clavier et de la souris sont bien en place entre le Module d'interface serveur et l'ordinateur.
- Vérifiez si les câbles du clavier et de la souris ne sont pas intervertis.
- Vérifiez la connexion du câble CAT5.

### **J'obtiens des images imprécises ou fantômes sur mon écran.**

- Assurez-vous que les câbles vidéo sont insérés adéquatement dans le Module d'interface serveur.
- Vérifiez sur votre serveur que le moniteur utilisé prend bien en charge la résolution et le taux de rafraîchissement.
- Diminuez la résolution vidéo de votre moniteur.
- Assurez-vous que la longueur du câble ne dépasse pas 30 mètres.
- Vérifiez sur votre serveur que la carte vidéo utilisée prend bien en charge la résolution et le taux de rafraîchissement.
- Branchez le moniteur directement sur le serveur qui vous pose problème afin de savoir si ce problème se produit toujours.

### **J'obtiens un écran noir.**

- Vérifiez que tous les câbles vidéo sont correctement installés.
- Assurez-vous que le câble clavier est connecté et adéquatement inséré entre le serveur et le Module d'interface serveur au port approprié.
- Branchez directement le moniteur sur le serveur afin de vérifier qu'il fonctionne correctement.

1

2

3

4

5

6

7

8

section

### **Le serveur ne détecte aucun clavier et j'obtiens une erreur de clavier au démarrage.**

- Assurez-vous que le câble clavier sur le Module d'interface serveur est bien branché au serveur. Si cela n'est pas le cas, resserrez-le.
- Si vous utilisez le logiciel fourni avec votre clavier, désinstallez-le, puis réinstallez le pilote de clavier Microsoft standard.

### **Je perds la souris lorsque je passe à un autre port.**

- Vérifiez que la souris USB utilisée est correctement branchée au port console du Switch KVM CAT5 SMB.
- Assurez-vous que le câble souris sur le Module d'interface serveur est bien branché au serveur. Si cela n'est pas le cas, resserrez-le.
- Si vous utilisez le pilote de souris fourni avec votre souris, désinstallez-le, puis installez le pilote de souris Microsoft standard.
- Assurez-vous que la souris fonctionne lorsqu'elle est directement branchée sur le serveur.
- Si le serveur sort juste du mode de veille, attendez une minute avant que la souris fonctionne.
- Désactivez les programmes de gestion de l'énergie sur le PC qui vous cause des problèmes.
- Essayez une autre souris.

### **La souris n'est pas détectée au démarrage.**

- Vérifiez les câbles et assurez-vous qu'ils sont correctement insérés.

### **Le serveur démarre, mais la souris ne fonctionne pas.**

- Assurez-vous que la souris est correctement branchée.
- Assurez-vous que la souris fonctionne lorsqu'elle est directement branchée sur le serveur. Il se peut que vous deviez redémarrer l'ordinateur si vous choisissez cette solution.
- Essayez une autre souris.

### **Lorsque je change de port, le mouvement de la souris est complètement désordonné.**

- Vérifiez qu'un seul pilote de souris est installé. Assurez-vous que le pilote est prévu pour une souris PS/2 standard ou une souris PS/2 compatible Microsoft.
- Assurez-vous qu'aucun pilote de souris n'est chargé dans vos fichiers « CONFIG.SYS » ou « AUTOEXEC.BAT ».
- Ne déplacez pas la souris ou n'appuyez pas sur un bouton lorsque vous changez de port sur le Switch KVM CAT5 SMB.
- Ne déplacez plus la souris, attendez cinq secondes, puis bougez-la de nouveau. Le Module d'interface serveur synchronise les mouvements de la souris automatiquement.

## **USB**

### **Je connecte mon Module d'interface serveur USB à mon serveur USB. Mon clavier et ma souris ne fonctionnent pas.**

- Avant de brancher le Module d'interface serveur USB, assurez-vous que le pilote USB HID est installé sur tous les serveurs. (Pour installer le pilote USB HID, branchez une souris ainsi qu'un clavier USB sur l'ordinateur. Windows doit automatiquement installer les pilotes.)

### **Certaines touches de mon clavier ne fonctionnent pas correctement lorsque j'utilise un serveur Mac®.**

- Étant donné que vous utilisez un clavier pour PC sur un ordinateur Mac, il se peut que quelques touches d'options du clavier PC soient inversées. Les touches principales fonctionnent selon l'inscription qu'elles portent.

1

2

3

4

5

6

7

8

section

## Les définitions suivantes sont utilisées dans le manuel:

**AutoScan** : Mode de fonctionnement où le Switch KVM analyse un port puis l'autre selon une base de progression définie par l'utilisateur.

**BANK** : Adresse d'un KVM monté en série (00 à 15), défini par le commutateur DIP.

**Console** : Terme tout-en-un pour le clavier, moniteur et souris connectés à un switch KVM.

**Port de la console** : Récepteurs pour la console permettant de se connecter au switch KVM.

**Contrôle** : Dans le domaine de la permutation de ports, le contrôle correspond au fait que la console est capable d'envoyer des données en entrée au serveur. Le contrôle nécessite que la console ait activé le port et y accède.

**Configuration en série** : Configuration de multiples Switchs KVM reliés entre eux en série. Une série de Switchs KVM utilisent des paramètres communs pour permettre des interactions complexes entre les multiples consoles et permettre ainsi le contrôle de plusieurs serveurs.

**DDC** : Acronyme de « Display Data Channel », une norme de la VESA pour la communication entre un moniteur et un adaptateur vidéo. À l'aide de la DDC, un moniteur peut informer la carte vidéo d'un ordinateur à propos des propriétés du moniteur, comme la résolution maximale et la profondeur des couleurs, afin que l'utilisateur se voit présenter des options de configuration valides pour l'affichage.

**HID** : Human Interface Device, classe de périphériques USB comprenant les claviers et les souris.

**KVM** : Littéralement « Keyboard Video Mouse », ce terme réfère à la technologie permettant à deux ordinateurs ou plus d'être contrôlés par un clavier, un moniteur et une souris. Certains Switchs possèdent une technologie KVM permettant de partager d'autres périphériques, tels que des haut-parleurs, microphones et imprimantes.

**Switch KVM** : Dispositif permettant à un utilisateur d'accéder à de multiples serveurs et de contrôler ceux-ci à partir d'une seule console. Il possède au moins un port de console et de multiples ports de serveurs.

**OSD** : « On-Screen Display », interface utilisateur graphique pouvant être employée pour contrôler et configurer le Switch KVM.

**Port** : Récepteur d'interface sur un ordinateur au moyen duquel vous pouvez relier un périphérique ou brancher un câble de périphérique.

**Switch KVM principal** : Le Switch KVM est branché à la console et porte l'adresse BANK 00.

**Switch KVM secondaire** : N'importe quel Switch KVM monté en série sur le Switch KVM principal et portant l'adresse BANK 01 - 15 (et auquel aucune console n'est branchée).

1

2

3

4

5

6

7

8

section

## Déclaration FCC

### Déclaration de conformité à la réglementation FCC en matière de compatibilité électromagnétique

Nous, Belkin Corporation, sis au 501 West Walnut Street, Compton CA, 90220, États-Unis, déclarons sous notre seule responsabilité que les produits :

F1DP104A, F1DP108A, F1DP116A,

auxquels se réfère la présente déclaration :

sont conformes aux normes énoncées à l'alinéa 15 de la réglementation FCC. Le fonctionnement est assujéti aux deux conditions suivantes : (1) cet appareil ne peut pas provoquer d'interférence nuisible et (2) cet appareil doit accepter toute interférence reçue, y compris des interférences pouvant entraîner un fonctionnement non désiré.

#### Déclaration de conformité CE

Nous, Belkin Corporation, déclarons sous notre seule responsabilité que les produits F1DP104A, F1DP108A, F1DP116A auxquels se réfère la présente déclaration, ont été élaborés dans le respect des normes d'émissions EN55022 ainsi que des normes d'immunité EN55024, LVP EN61000-3-2 et EN61000-3-3 en vigueur.

#### ICES

This Class B digital apparatus complies with Canadian ICES-003. Cet appareil numérique de la classe B est conforme à la norme NMB-003 du Canada.

#### Garantie limitée de cinq ans du produit de Belkin Corporation

Belkin Corporation garantit ce produit contre tout défaut matériel ou de fabrication pendant toute sa période de garantie. Si l'appareil s'avère défectueux, Belkin le réparera ou le remplacera gratuitement, à sa convenance, à condition que le produit soit retourné, port payé, pendant la durée de la garantie, au dépositaire Belkin agréé auprès duquel le produit a été acheté. Une preuve d'achat peut être exigée. La présente garantie est caduque si le produit a été endommagé par accident, abus, usage impropre ou mauvaise application, si le produit a été modifié sans autorisation écrite de Belkin, ou si un numéro de série Belkin a été supprimé ou rendu illisible.

LA GARANTIE ET LES VOIES DE RECOURS SUSMENTIONNÉES FONT FOI EXCLUSIVEMENT ET REMPLACENT TOUTES LES AUTRES, ORALES OU ÉCRITES, EXPLICITES OU IMPLICITES. BELKIN REJETTE EXPRESSÉMENT TOUTES LES GARANTIES IMPLICITES, Y COMPRIS MAIS SANS RESTRICTION, LES GARANTIES AFFÉRENTES À LA QUALITÉ LOYALE ET MARCHANDE ET À LA POSSIBILITÉ D'UTILISATION À UNE FIN DONNÉE.

Aucun dépositaire, représentant ou employé de Belkin n'est habilité à apporter des modifications ou adjonctions à la présente garantie, ni à la proroger.

BELKIN N'EST PAS RESPONSABLE DES DOMMAGES SPÉCIAUX, DIRECTS OU INDIRECTS, DÉCOULANT D'UNE RUPTURE DE GARANTIE, OU EN VERTU DE TOUTE AUTRE THÉORIE JURIDIQUE, Y COMPRIS MAIS SANS RESTRICTION LES PERTES DE BÉNÉFICES, TEMPS D'ARRÊT, FONDS DE COMMERCE, REPROGRAMMATION OU REPRODUCTION DE PROGRAMMES OU DE DONNÉES MÉMORISÉS OU UTILISÉS AVEC DES PRODUITS BELKIN OU DOMMAGES CAUSÉS À CES PROGRAMMES OU À CES DONNÉES.

Certains pays ne permettent pas d'exclure ou de limiter les dommages accidentels ou consécutifs ou les exclusions de garanties implicites, de sorte que les limitations d'exclusions ci-dessus ne s'appliquent pas dans votre cas. La garantie vous confère des droits légaux spécifiques. Vous pouvez également bénéficier d'autres droits qui varient d'un pays à l'autre.

1

2

3

4

5

6

7

8

section

# BELKIN®

## OmniView® SMB-CAT5 KVM-Switch

Manage

Steuerung Ihrer Server über eine PS/2-Konsole  
mit CAT5-Verkabelung

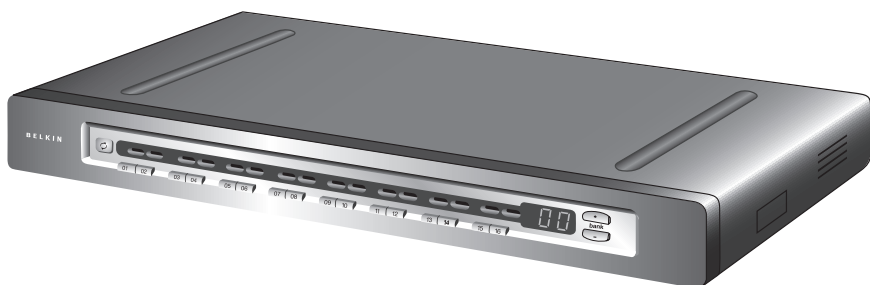

## Benutzerhandbuch

F1DP104Aea  
F1DP108Aea  
F1DP116Aea

# BELKIN®

## OmniView® SMB-CAT5 KVM-Switch

# BELKIN®

[www.belkin.com](http://www.belkin.com)

Belkin Ltd.  
Express Business Park, Shipton Way  
Rushden, NN10 6GL, Großbritannien  
+44 (0) 1933 35 2000  
+44 (0) 1933 31 2000 Fax

Belkin B.V.  
Boeing Avenue 333  
1119 PH Schiphol-Rijk, Niederlande  
+31 (0) 20 654 7300  
+31 (0) 20 654 7349 Fax

Belkin Technischer Support  
Europa: 00 800 223 55 460

Belkin GmbH  
Hanebergstraße 2  
80637 München, Deutschland  
+49 (0) 89 143405 0  
+49 (0) 89 143405 100 Fax

Belkin SAS  
5 Rue du Petit Robinson, 3ème étage  
78350 Jouy en Josas, Frankreich  
+33 (0) 1 34 58 14 00  
+33 (0) 1 39 46 62 89 Fax

## Inhaltsverzeichnis

<b>1. Einleitung</b> .....	1
Verpackungsinhalt .....	1
<b>2. Übersicht</b> .....	2
Merkmale.....	2
Erforderliches Zubehör .....	4
Systemvoraussetzungen .....	6
Bestandteile .....	7
Technische Daten .....	9
<b>3. Installation</b> .....	12
Vorbereitung des Geräts.....	12
Montage des SMB-CAT5 KVM-Switch.....	13
Anschluss der Konsole an den SMB-CAT5 KVM-Switch15	
Anschluss der Server an den SMB-CAT5 KVM-Switch .....	17
Anschluss mehrerer SMB-CAT5 KVM-Switches (Kaskadierung) .....	23
Hochfahren der Systeme.....	28
<b>4. Verwenden des SMB-CAT5 KVM-Switch</b> .....	29
Auswählen eines Servers oder einer BANK mit Tastaturbefehlen (Hotkeys) 29	
Auswählen eines Servers über Direktwahlschalter.....	31
Auswählen einer BANK über Umschaltasten.....	31
AutoScan-Modus .....	32
Bildschirmenü (OSD) .....	33
Tastaturbefehle.....	38
Sun Combo-Tasten .....	39
Firmware aktualisieren.....	40
<b>5. Häufig gestellte Fragen</b> .....	41
<b>6. Fehlerbehebung</b> .....	43
<b>7. Glossar</b> .....	46
<b>8. Informationen</b> .....	48

Wir beglückwünschen Sie zum Kauf dieses OmniView SMB-CAT5 KVM-Switch. Unsere vielfältige Reihe an KVM-Lösungen zeigt die hohen Qualitätsansprüche, die Belkin an sich stellt. Der Name Belkin steht für hochwertige, dauerhafte Produkte zu einem günstigen Preis.

Belkin bietet Ihnen mit dem OmniView SMB-CAT5 KVM-Switch den einzigen SMB-KVM-Switch, der sich für einfache und zuverlässige Multiplattform-Serversteuerung eignet. Der SMB-CAT5 KVM-Switch ist eine leistungsstarke und dennoch kostengünstige Lösung für die zentrale Kontrolle über kleine und mittelgroße Server-Umgebungen in Rechenzentren, Computerlaboratorien und Geschäftsstellen. Durch Kaskadierung der SMB-CAT5 KVM-Switches können Sie bis zu 256 PS/2-, USB- und Sun-Server über eine einzige PS/2-Konsole steuern. Die integrierte CAT5-Technologie und das kompakte Server-Schnittstellenmodul vereinfachen die Einrichtung und gewährleisten hohe Beständigkeit und lange Server-Betriebszeit. Die OmniView SMB-CAT5 KVM-Produktfamilie ist mit Funktionen ausgestattet, über welche normalerweise nur Produkte der Enterprise-Klasse verfügen.

Dieses Handbuch beschreibt Ihren neuen SMB-CAT5 KVM-Switch detailliert: Von der Installation über die Bedienung bis zur Fehlerbehebung, sollte einmal ein Problem auftreten. Einfache, kurze Installationsanweisungen finden Sie in der Installationsanleitung, die in der SMB-CAT5 KVM-Switch Verpackung enthalten ist.

Wir danken Ihnen für Ihren Kauf des OmniView SMB-CAT5 KVM-Switch von Belkin. Wir freuen uns über Ihre Wahl und sind davon überzeugt, dass Sie schnell erkennen werden, warum Belkin die Nr. 1 ist, wenn es um KVM-Switches geht.

### Verpackungsinhalt



OmniView SMB-CAT5 KVM-Switch



Rack-Halterungen mit Schrauben (F1DP108A, F1DP116A)



DB9/RJ11-Flashkabel



Benutzerhandbuch



Installationsanleitung



6V DC, 1 A Netzteil

# Merkmale

- **CAT5-Technologie**

Die integrierte CAT5-Technologie ermöglicht Ihnen die Verbindung zwischen Ihrem KVM-Switch und Servern in einer Entfernung von bis zu 30 Metern, wenn Sie Kabel mit dem Standard CAT5 und kompakte Serverschnittstellenmodule von Belkin verwenden. Die CAT5-Verkabelung reduziert das Kabelgewirr, vereinfacht die Kabelführung und ermöglicht bessere Belüftung in den Racks, wodurch die Lebensdauer Ihrer Apparatur erhöht wird. Serverschnittstellenmodule ermöglichen unterbrechungsfreien Serverbetrieb durch Keep-alive-Funktion und Tastatur- und Mausemulation.

- **Dedizierter Kaskadierungsanschluss**

Bis zu 16 KVM-Switches können über dedizierte Ports kaskadiert werden, so dass Sie Ihre KVM-Konfiguration einfach erweitern können, wenn Ihre Serverumgebung dies erfordert.

- **Bildschirmauflösung**

Der SMB-CAT5 KVM-Switch unterstützt Bildschirmauflösungen bis zu 1600 x 1200 / 75 Hz.

- **Bildschirmmenü (OSD)**

Das Bildschirmmenü vereinfacht die Serververwaltung, da Sie jeden angeschlossenen Server mit einem Namen versehen können, der für das Gesamtsystem gilt. Über das Bildschirmmenü können Sie zwischen den einzelnen Servern umschalten und das Zeitintervall für die AutoScan-Funktion einstellen.

- **Hot Keys (Tastaturbefehle)**

Die gewünschte Schnittstelle können Sie mit Hilfe von Tastaturbefehlen über die Tastatur wählen. Eine einfache Tastenfolge genügt, um aus bis zu 256 Servern einen bestimmten Rechner festzulegen.

- **Drucktasten an der Vorderseite**

Anhand von Direktwahlschaltern, die bequem auf dem Bedienfeld des SMB-CAT5 KVM-Switch, angebracht sind, können Sie Schnittstellen einfach manuell auswählen.

- **AutoScan**

Mit der AutoScan-Funktion kann der SMB-CAT5 KVM-Switch die Aktivitäten aller betriebsbereiten Server einzeln abfragen und überwachen, die an das Gerät angeschlossen sind. Das Zeitintervall für die Überwachung des jeweiligen Servers kann per Bildschirmmenü (OSD) eingestellt werden.

- **LED-Anzeige**

Die LED-Anzeige am Bedienfeld des SMB-CAT5 KVM-Switch dient als Statusmonitor. Eine LED befindet sich über jedem Direktwahlschalter. Sie zeigt an, dass die Konsole derzeit den jeweiligen Server kontrolliert. Wenn ein Direktwahlschalter gedrückt wird, leuchtet die LED über dem Schalter auf. Eine blinkende LED zeigt an, dass kein Server mit der betreffenden Schnittstelle verbunden ist.

- **Siebenteilige LED-Anzeige**

Beim Kaskadieren von mehreren SMB-CAT5 KVM-Switches sehen Sie auf der siebenteiligen LED-Anzeige auf einen Blick, welche BANK ausgewählt ist.

- **Flash-Aktualisierung**

Die Firmware Ihres SMB-CAT5 KVM-Switch lässt sich durch Flash-Aktualisierung auf den neuesten Stand bringen. Dadurch bleibt der KVM-Switch mit Geräten und Servern kompatibel, die künftig auf den Markt kommen. Firmware-Aktualisierungen sind für die gesamte Lebensdauer des SMB-CAT5 KVM-Switch kostenlos als Download auf der Support Website von Belkin unter [www.belkin.com/support](http://www.belkin.com/support) erhältlich.

## Erforderliches Zubehör

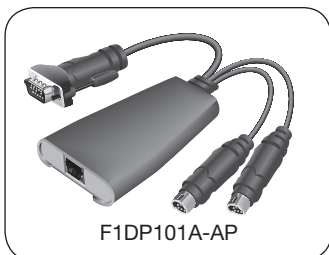

F1DP101A-AP

### Server-Schnittstellenmodule

Für den Anschluss eines SMB-CAT5 KVM-Switch an einen Server brauchen Sie das entsprechende OmniView SMB-Server-Schnittstellenmodul von Belkin und ein Standard CAT5-Patchkabel.

### OmniView® SMB-Server-Schnittstellenmodule:

- F1DP101AeaAP (PS/2)
- F1DP101AeaAU (USB)
- F1DP101AeaAL (Sun™ Altsystem 8-pol. miniDIN)
- F1DP101AeaAP-8P (PS/2, 8er-Pack)

**HINWEIS:** Produktbezeichnungen und Verfügbarkeit können variieren.

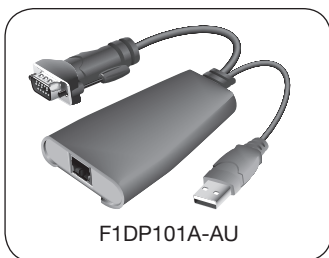

F1DP101A-AU

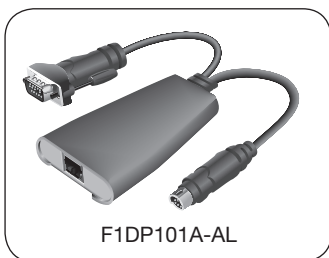

F1DP101A-AL

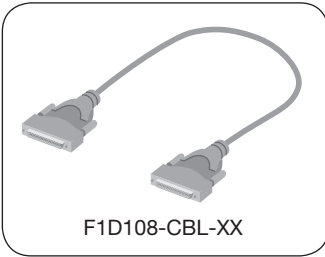

## Kabel

Belkin empfiehlt die Verwendung von CAT5, FastCAT5e oder CAT6-Patchkabeln von Belkin für Ihren SMB-CAT5 KVM-Switch, damit die beste Bildschirmqualität erzielt werden kann. Diese Kabel genügen höchsten Qualitätsansprüchen und sorgen für eine optimale Daten- und Bildübertragung.

**HINWEIS:** Verwenden Sie CAT6-Massivkabel für optimale Bildqualität bei längeren Entfernungen.

Um mehrere KVM-Geräte miteinander zu verbinden, sind OmniView Kaskadierungskabel von Belkin erforderlich.

### Belkin UTP-Verbindungskabel:

A3L791-XX-YYY (CAT5e)  
A3L850-XX-YYY (FastCAT5e)  
A3L980-XX-YYY (CAT6)

### OmniView Kaskadierungskabel:

F1D108-CBL-XX

(-XX = Länge gemessen in Fuß)  
(-YYY = Farbe)

**HINWEIS:** Produktbezeichnungen und Verfügbarkeit können variieren.

1

2

3

4

5

6

7

8

# Systemvoraussetzungen

## Betriebssysteme

Der SMB-CAT5 KVM-Switch ist kompatibel mit CPUs, die mit folgenden Betriebssystemen betrieben werden, ist aber nicht auf diese beschränkt.

- Windows® NT®, 95, 98, 2000, ME, XP, Server 2003
- Microsoft® DOS 5.x und höher
- Red Hat® Linux® 8.x und höher
- Novell® NetWare 5.x
- Mac OS® X und höher (mit USB-Unterstützung)
- Solaris 8.x und höher

## Tastaturen

- PS/2-kompatibel
- Unterstützt Tastaturen mit 101/102/104/106 Standardtasten

## Mäuse

- PS/2-kompatible oder PS/2- und USB-Combo Mäuse (mit PS/2-Adapter) mit 2, 3, 4, oder 5 Tasten
- PS/2-kompatible Funkmäuse oder optische Mäuse

## Bildschirme

- CRT
- LCD (mit VGA-Unterstützung)

## Bestandteile

Vorderseite Ansicht des SMB-CAT5 KVM-Switch:

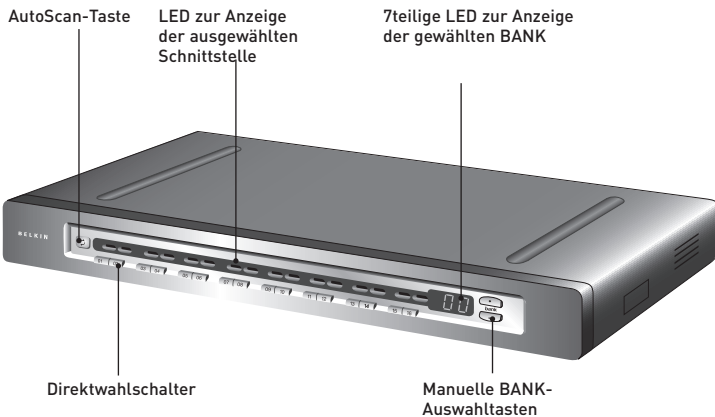

(F1DP116Aea abgebildet)

## Bestandteile

Rückseite Ansicht des SMB-CAT5 KVM-Switch:

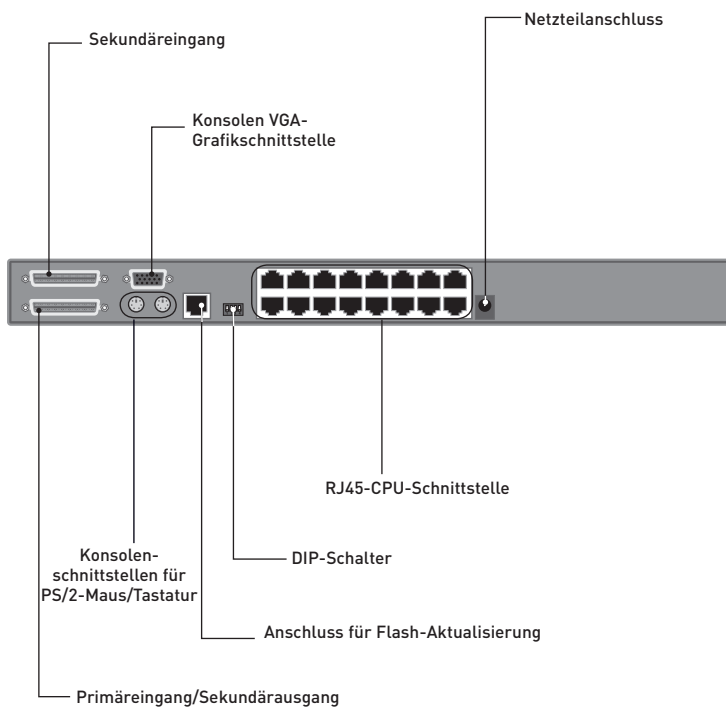

(F1DP116Aea abgebildet)

## Technische Daten

### SMB-CAT5 KVM-Switch

<b>ArtikelNr.:</b> F1DP116Aea	F1DP104Aea, F1DP108Aea,
<b>Gehäuse:</b>	Metallgehäuse mit stoßfester Kunststofffrontplatte
<b>Stromversorgung:</b>	Netzteil (6 V; 1 A), Mittelkontakt positiv
<b>Kaskadierung:</b>	Maximal 16 OmniView KVM-Switches
<b>Anzahl unterstützter Server:</b>	4, 8, 16 bei 4-, 8-, bzw. 16-Port-Ausführung (max. 256 Server über Kaskadierung)
<b>Konsolen-Tastaturemulation:</b>	PS/2
<b>Konsolen-Mausemulation:</b>	PS/2
<b>Unterstützte Bildschirme:</b>	CRT und LCD (VGA-Unterstützung)
<b>Maximale Bildschirmauflösung:</b>	Bis zu 1600 x 1200 bei 75 Hz
<b>Tastatureingang:</b>	6-pol. miniDIN (PS/2)
<b>Mauseingang:</b>	6-pol. miniDIN (PS/2)
<b>Bildschirmanschluss:</b>	HDDB15-Stecker (VGA)
<b>CPU-Schnittstellen:</b>	RJ45
<b>Kaskadierungsanschlüsse:</b>	DB25-Buchse
<b>Anschluss für Flash-Aktualisierung:</b>	RJ11
<b>Direktwahlschalter:</b>	4, 8, 16 für 4-, 8- bzw. 16-Port-Ausführung
<b>Betriebstemperatur:</b>	0 - 40° C
<b>Lagertemperatur:</b>	20 - 60° C
<b>Relative Luftfeuchtigkeit:</b>	0 bis 80%, nicht-kondensierend
<b>Garantie:</b>	5 Jahre

1

2

3

4

5

6

7

8

**Abmessungen:** (F1DP104Aea) 279 mm x 44,5 mm x 150 mm  
(F1DP108Aea) 438 mm x 44,5mm x 190 mm  
(F1DP116Aea) 438 mm x 89 mm x 190 mm

**Gewicht:** (F1DP104Aea) 2,4 kg  
(F1DP108Aea) 4,2 kg  
(F1DP116Aea) 5,5 kg

**HINWEIS:** Unangekündigte technische Änderungen jederzeit vorbehalten.

### SMB-Server-Schnittstellenmodul, PS/2

**Artikelnr.:** F1DP101AeaAP

**Emulation:** Tastatur- und Maussignale

**Stromversorgung:** Über angeschlossenen Server; mit Keep-alive-Funktion

**Tastatur-/Maus-Anschluss:** 6-pol. miniDIN (PS/2)

**Bildschirmanschluss:** HDDB15-Stecker (VGA)

**Unterstützte Auflösung:** Bis zu 1600 x 1200 / 75 Hz

**Maximaler Abstand:** 30 m

**Gewicht:** 0,11 kg

**Abmessungen des Geräts:** 63,5 mm x 98,3 mm x 25,4 mm

**VGA-Kabellänge:** 203 mm

**PS/2-Kabellänge:** 483 mm

## SMB-Server-Schnittstellenmodul, USB

<b>Artikelnr.:</b>	F1DP101AeaAU
<b>Emulation:</b>	Tastatur- und Maussignale
<b>Stromversorgung:</b>	Über angeschlossenen Server; mit Keep-alive-Funktion
<b>Tastatur-/Maus-Anschluss:</b>	USB Typ A
<b>Bildschirmanschluss:</b>	HDDDB15-Stecker (VGA)
<b>Unterstützte Auflösung:</b>	Bis zu 1600 x 1200 / 75 Hz
<b>Maximaler Abstand:</b>	30 m
<b>Gewicht:</b>	0,11 kg
<b>Abmessungen des Geräts:</b>	63,5 mm x 98,3 mm x 25,4 mm
<b>VGA-Kabellänge:</b>	203 mm
<b>USB-Kabellänge:</b>	483 mm

## SMB-Server-Schnittstellenmodul, Sun-Altssystem

<b>Artikelnr.:</b>	F1DP101AeaAL
<b>Emulation:</b>	Tastatur- und Maussignale
<b>Stromversorgung:</b>	Über angeschlossenen Server; mit Keep-alive-Funktion
<b>Tastatur-/Maus-Anschluss:</b>	8-pol. miniDIN (Sun-Altssystem)
<b>Bildschirmanschluss:</b>	HDDDB15-Stecker (VGA)
<b>Unterstützte Auflösung:</b>	Bis zu 1600 x 1200 / 75 Hz
<b>Maximaler Abstand:</b>	30 m
<b>Gewicht:</b>	0,11 kg
<b>Abmessungen des Geräts:</b>	63,5 mm x 98,3 mm x 25,4 mm
<b>VGA-Kabellänge:</b>	203 mm
<b>USB-Kabellänge:</b>	483 mm

1

2

3

4

5

6

7

8

## Vorbereitung des Geräts

### Aufstellung des SMB-CAT5 KVM-Switch

Der SMB-CAT5 KVM-Switch kann wahlweise als eigenständige Einheit verwendet oder in einem Rack befestigt werden. Die 8-Port und 16-Port SMB-CAT5 KVM-Switches sind bereits mit Vorrichtungen für die Montage in einem standardmäßigen 19-Zoll-Rack versehen. Die entsprechenden Befestigungen sind im Lieferumfang enthalten. Für den 4-Port SMB-CAT5 KVM-Switch ist ein entsprechender Einbausatz (F1D005) erhältlich.

### Bitte berücksichtigen Sie bei der Aufstellung des SMB-CAT5 KVM-Switch folgende Fragen:

- Sollen die Direktwahlschalter verwendet werden?
- Wie lang sind die Kabel von Tastatur, Bildschirm und Maus?
- Wie groß ist der Abstand zwischen den Servern und der Konsole?
- Wie lang sind die Kabel, mit welchen Sie SMB-CAT5 KVM-Switch und Server verbinden?

### Zulässige Kabellängen (für PS/2, USB und Sun Server)

VGA-Signale werden am besten über Entfernungen bis zu 30 m übertragen. Bei größeren Abständen kann sich die Bildqualität verschlechtern. Daher empfehlen wir für die Verbindung zwischen dem SMB-CAT5 KVM-Switch und den Servern CAT5-UTP-Kabel von höchstens 30 m.

**HINWEIS:** Mit der CAT5-Erweiterung (F1D084) von Belkin kann eine Entfernung von bis zu 150 m zur Konsole (Tastatur, Maus und Bildschirm) überbrückt werden.

**ACHTUNG!** Kabel sollten nicht in der Nähe von fluoreszierenden Lichtquellen, Klimaanlage oder Geräten, die elektrische Störeinflüsse hervorrufen (z. B. Staubsauger) verlegt werden.

**Jetzt können Sie mit der Installation Ihres SMB-CAT5 KVM-Switch beginnen. Auf den folgenden Seiten (S. 13-22) wird die Hardware-Installation eines SMB-CAT5 KVM-Switch (Einzelgerät) (F1DP104A, F1DP108A, F1DP116A) beschrieben.**

**Hinweis für Benutzer von Geräten aus der PRO2-Serie von Belkin (F1DA104T, F1DA108T, F1DA116T):** Die Installation des PRO2-Masterswitch wurde geändert. Bitte folgen Sie genau den Anweisungen in diesem Benutzerhandbuch, damit eine ordnungsgemäße Installation gewährleistet wird. Bei einer anderen Vorgehensweise kann es zu Tastatur- und Mausfehlern sowie Betriebsstörungen kommen.

## Montage des SMB-CAT5 KVM-Switch

### Installation der Halterung (F1DP108Aea und F1DP116Aea)

Die 8- oder 16-Port SMB-CAT5 KVM-Switches enthalten einstellbare Halterungen für den Einbau in ein 19-Zoll-Rack. Die Halterungen ermöglichen die Einstellung von drei Befestigungspositionen, so dass Sie die Vorderseite des SMB-CAT5 KVM-Switch so anbringen können, dass er entweder bündig zu den Schienen abschließt oder über die Vorderseite der Schienen herausragt. Mit den folgenden einfachen Schritten erzielen Sie die gewünschte Einstellung.

#### Schritt 1

Entscheiden Sie, wie weit der SMB-CAT5 KVM-Switch an der Vorderseite des Racks herausragen soll. Wählen Sie das entsprechende Bohrungsschema für die Halterungen aus.

#### Schritt 2

Befestigen Sie die Halterung mit den beigegeführten Schrauben seitlich am SMB-CAT5 KVM-Switch. (Siehe Abbildung unten.)

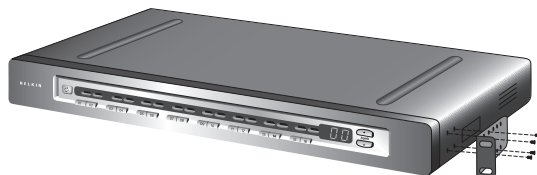

#### Schritt 3

Befestigen Sie den SMB-CAT5 KVM-Switch am Schienengestell. (Siehe Abbildung unten.)

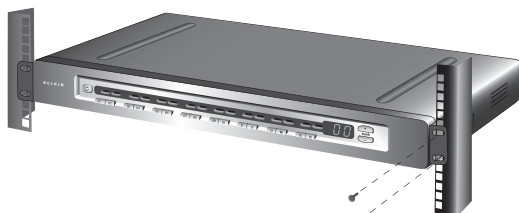

**HINWEIS:** Wenn der SMB-CAT5 KVM-Switch mit einem anderen KVM-Switch kaskadiert werden soll, stellen Sie die BANK-Adresse vor dem Einbau ins Rack ein. Weitere Informationen hierzu finden Sie im Abschnitt „Anschluss mehrerer SMB-CAT5 KVM-Switches (Kaskadierung)“.

**Ihr SMB-CAT5 KVM-Switch ist jetzt sicher am Rack befestigt. Sie können ihn an die Konsole anschließen.**

### Halterungsinstallation (F1DP104Aea) (optional)

Der SMB 4-Port CAT5-KVM-Switch kann wahlweise mit einem Omniview Kit für die Rackmontage (F1D005) in ein 19-Zoll-Serverrack eingebaut werden.

#### Schritt 1

Befestigen Sie die Montagehalterung mit den beigegefügten Schrauben am SMB-CAT5 KVM-Switch. (Siehe Abbildung unten.)



#### Schritt 2

Befestigen Sie den SMB-CAT5 KVM-Switch am Schienengestell. (Siehe Abbildung unten.)



**HINWEIS:** Wenn der SMB-CAT5 KVM-Switch mit einem anderen KVM-Switch kaskadiert werden soll, stellen Sie die BANK-Adresse vor dem Einbau ins Rack ein. Weitere Informationen hierzu finden Sie im Abschnitt „Anschluss mehrerer SMB-CAT5 KVM-Switches (Kaskadierung)“.

**Ihr SMB-CAT5 KVM-Switch ist jetzt sicher am Rack befestigt. Sie können ihn an die Konsole anschließen.**

## Anschluss der Konsole an den SMB-CAT5 KVM-Switch

### Schritt 1

Schließen Sie das VGA-Bildschirmkabel an die HDDB15-Buchse im Konsolenteil (Console) an der Rückseite des SMB-CAT5 KVM-Switch an. (Siehe Abbildung unten.)

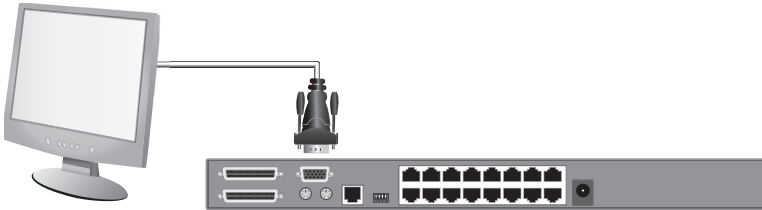

### Schritt 2

Verbinden Sie das PS/2-Tastaturkabel mit dem Tastaturanschluss im Bereich Konsole (Console) an der Rückseite des SMB-CAT5 KVM-Switch. (Siehe Abbildung unten.)

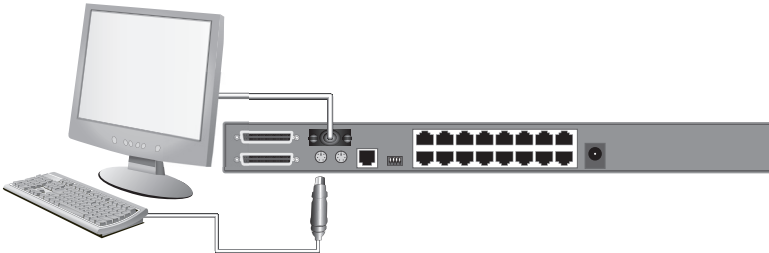

1

2

3

4

5

6

7

8

Kapitel

### Schritt 3

Verbinden Sie das PS/2-Mauskabel mit dem Mausanschluss im Bereich Konsole (Console) an der Rückseite des SMB-CAT5 KVM-Switch. (Siehe Abbildung unten.)

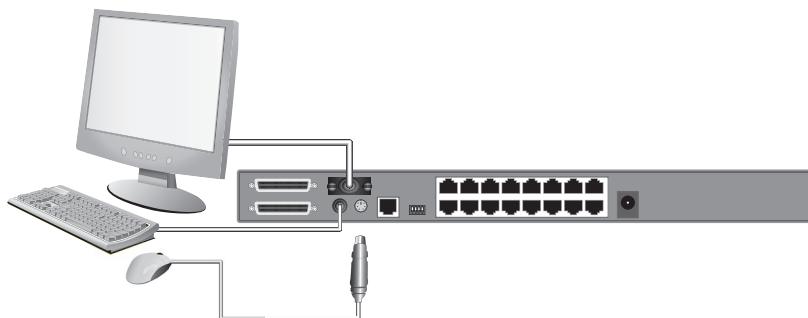

### Schritt 4

Schließen Sie das Netzteil an die Netzbuchse mit der Aufschrift „6VDC, 1A“ an, die sich auf der Rückseite des SMB-CAT5 KVM-Switch befindet. Benutzen Sie nur das im Lieferumfang enthaltene Netzteil. (Siehe Abbildung unten.)

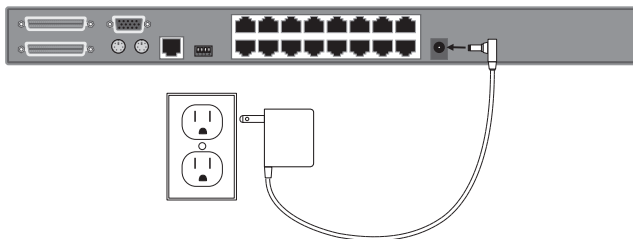

(F1DP116Aea abgebildet)

**Ihr SMB-CAT5 KVM-Switch ist jetzt installiert. Sie können nun eine Verbindung zu den Servern herstellen.**

## Anschluss der Server an den SMB-CAT5 KVM-Switch (PS/2-Verbindung):

### Schritt 1

Stellen Sie sicher, dass der Server abgeschaltet ist.

### Schritt 2

Verwenden Sie das OmniView SMB-Server-Schnittstellenmodul für PS/2 von Belkin (F1DP101AeaAP) und schließen Sie den VGA-Stecker an die Grafikschnittstelle an Ihrem Server an. (Siehe Abbildung unten.)

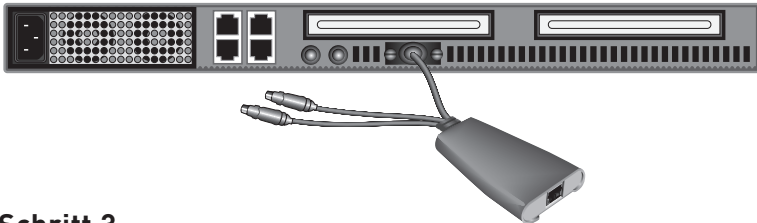

### Schritt 3

Schließen Sie den PS/2-Maus- und dann den Tastaturstecker an die Maus- und Tastaturschnittstellen an Ihrem Server an. (Siehe Abbildung unten.)

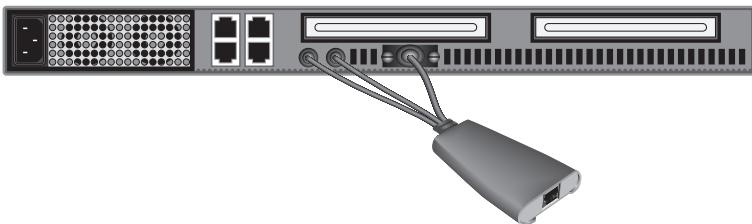

### Schritt 4

Verbinden Sie den SMB-CAT5 KVM-Switch mit dem enthaltenen CAT5e-Patchkabel von Belkin oder einem anderen CAT5-Kabel mit dem Server-Schnittstellenmodul. (Siehe Abbildung unten.)

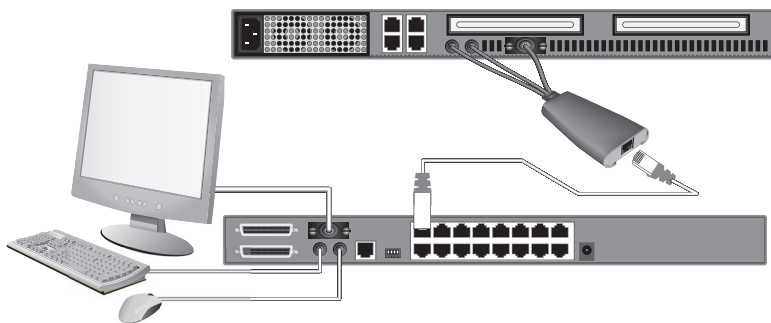

### Schritt 5

Fahren Sie Ihren Server hoch.

### Schritt 6

Wiederholen Sie Schritt 1 bis 5 für jeden weiteren anzuschließenden PS/2-Server.

## Anschluss der Server an den SMB-CAT5 KVM-Switch (USB-Verbindung):

1

2

3

Kapitel

4

5

6

7

8

### Schritt 1

Stellen Sie sicher, dass der Server abgeschaltet ist.

### Schritt 2

Verwenden Sie das OmniView SMB-Server-Schnittstellenmodul von Belkin für USB (F1DIP101AeaAU) und schließen Sie den VGA-Stecker an die Grafikschnittstelle an Ihrem Server an. (Siehe Abbildung unten.)

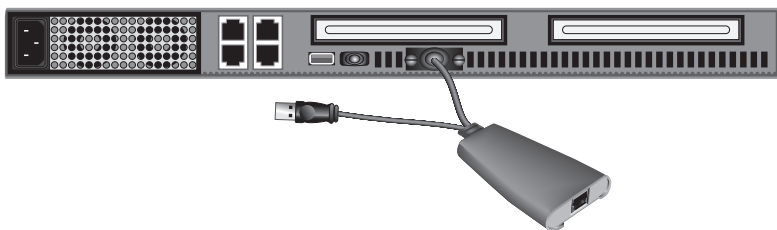

### Schritt 3

Schließen Sie den USB-Stecker an eine freie USB-Schnittstelle am Server an. (Siehe Abbildung unten.)

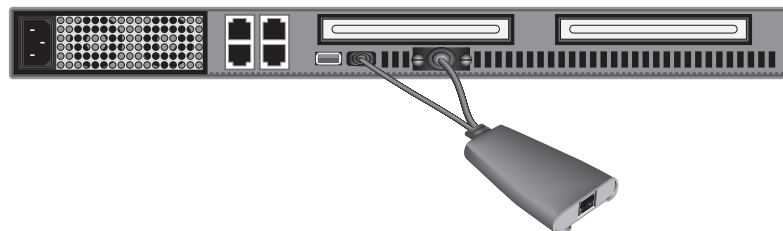

### Schritt 4

Verbinden Sie den SMB-CAT5 KVM-Switch mit dem enthaltenen CAT5e-Patchkabel von Belkin oder einem anderen CAT5-Kabel mit dem Server-Schnittstellenmodul. (Siehe Abbildung unten.) Ihr Server sollte automatisch Ihr Server-Schnittstellenmodul erkennen und automatisch den HID-USB-Treiber installieren, wenn das erforderlich ist.

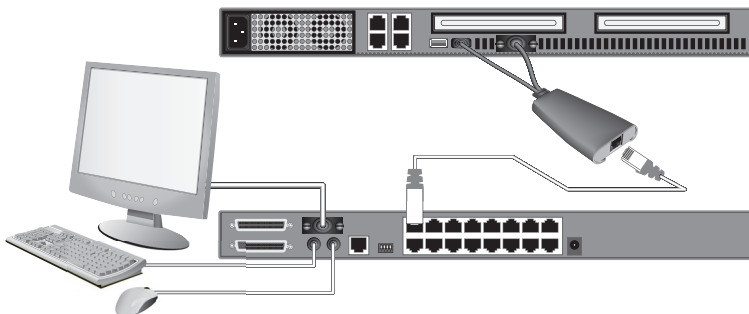

### Schritt 5

Wiederholen Sie Schritt 1 bis 4 für jeden weiteren anzuschließenden USB-Server.

**HINWEIS:** Sie sollten das Serverschnittstellenmodul-Kabel möglichst direkt an eine freie USB-Schnittstelle des Servers anschließen.

# Anschluss der Server an den SMB-CAT5 KVM-Switch (Sun Server mit 8-pol. MiniDIN-Verbindung):

1

2

**3**

Kapitel

4

5

6

7

8

## Schritt 1

Stellen Sie sicher, dass der Server abgeschaltet ist.

## Schritt 2

Verwenden Sie das OmniView SMB-Server-Schnittstellenmodul von Belkin für Sun-Altssysteme (F1DP101AeaAL) und schließen Sie den VGA-Stecker an die Grafikschnittstelle an Ihrem Server an. (Siehe Abbildung unten.)

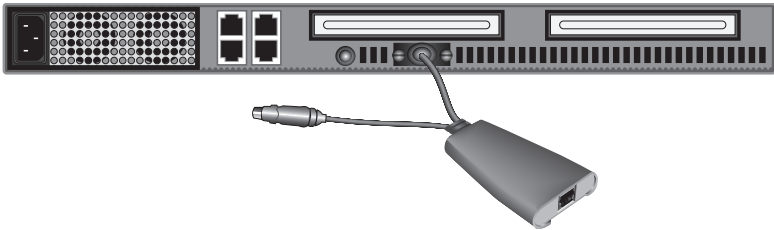

## Schritt 3

Schließen Sie den 8-pol. MiniDIN-Stecker an die 8-pol. MiniDIN-Tastaturschnittstelle am Server an. (Siehe Abbildung unten.)

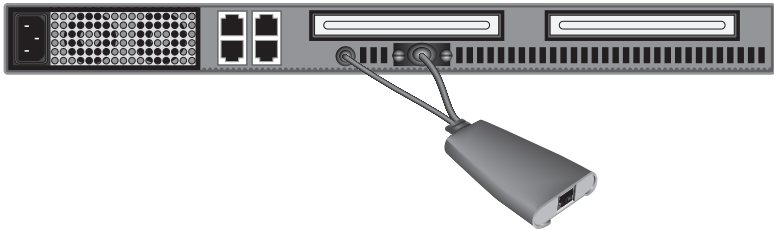

### Schritt 4

Verbinden Sie den SMB-CAT5 KVM-Switch mit dem enthaltenen CAT5e-Patchkabel von Belkin oder einem anderen CAT5-Kabel mit dem Server-Schnittstellenmodul. (Siehe Abbildung unten.)

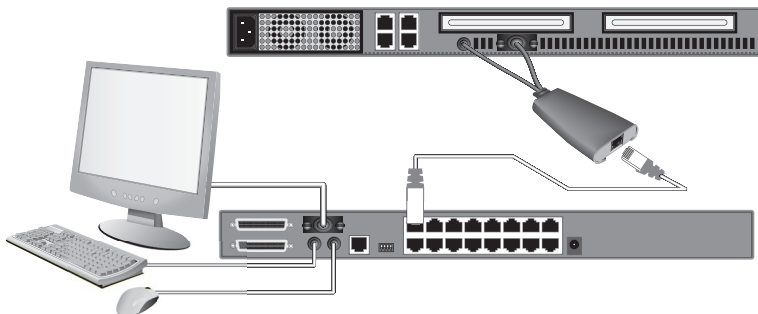

### Schritt 5

Fahren Sie Ihren Server hoch.

### Schritt 6

Wiederholen Sie Schritt 1 bis 4 für jeden weiteren anzuschließenden Sun-Server.

**HINWEIS:** Wenn ein USB- oder Sun Server-Schnittstellenmodul mit einem Sun Server verbunden ist, emuliert das Server-Schnittstellenmodul die Sun-Tasten, indem es Tastenkombinationen benutzt, die als Combo-Tasten bezeichnet werden. In der Tabelle auf S. 39 finden Sie eine Liste mit Sun-Funktionen, die durch den SMB-CAT5 KVM-Switch unterstützt werden.

## Anschluss mehrerer SMB-CAT5 KVM-Switches (Kaskadierung).

Sie können bis zu 16 SMB-CAT5 KVM-Switches kaskadieren, so dass ein Server-Administrator bis zu 256 Server über eine Konsole kontrollieren kann. Jeder kaskadierte SMB-CAT5 KVM-Switch wird als „BANK“ bezeichnet und mit einer Adresse versehen. Der SMB-CAT5 KVM-Switch, der an Konsolen-Tastatur-, -Maus- und -Bildschirm angeschlossen ist, ist BANK 00 und wird als „primärer“ KVM-Switch bezeichnet. Die BANKS 01 bis 15 werden als Sekundär-KVM-Switches bezeichnet.

**HINWEIS:** Ihr SMB-CAT5 KVM-Switch ist rückwärtskompatibel zu OmniView PRO2 Masterswitches von Belkin. Sie können eine beliebige Kombination aus bis zu 16 SMB-CAT5 KVM-Switches und PRO2 Masterswitches kaskadieren.

**HINWEIS:** Zur Kaskadierung von SMB-CAT5 KVM-Switches benötigen jeweils ein Kaskadierungskabel (F1D108-CBL). Diese können Sie bei einem Belkin Händler oder - nur in den USA - über Internet unter [www.belkin.com](http://www.belkin.com) erwerben.

### Eine BANK-Adresse zuweisen

Alle SMB-CAT5 KVM-Switches verfügen über einen „BANK DIP“-Schalter. Der „BANK DIP“-Schalter wird verwendet, um die richtige BANK-Adresse für jeden SMB-CAT5 KVM-Switch zuzuweisen.

- Wird nur ein SMB-CAT5 KVM-Switch verwendet, setzen Sie seinen „BANK DIP“-Schalter in die Position „primary“ (primär) (BANK-Adresse 00). Dies ist die werksseitige Standardeinstellung.
- Werden mehrere Switches kaskadiert, stellen Sie den BANK-DIP-Schalter des Primär-KVM-Switch auf die Position BANK-Adresse 00. Auf den Sekundär-Einheiten muss jeweils eine eindeutige BANK-Adresse (zwischen 01 und 15) eingestellt werden. Dieselbe BANK-Adresse darf also nicht mehrmals vergeben werden. Die Tabelle auf Seite 24 zeigt die einzelnen Einstellungen des BANK-DIP-Schalters ein.

1

2

3

4

5

6

7

8

## Konfiguration des BANK-DIP-Schalters

DIP-Schalternr.				BANKADRESSE
1	2	3	4	
Abwärts	Abwärts	Abwärts	Abwärts	Bank 00 Primär (Standard)
Aufwärts	Abwärts	Abwärts	Abwärts	BANK 01 Sekundär
Abwärts	Aufwärts	Abwärts	Abwärts	BANK 02 Sekundär
Aufwärts	Aufwärts	Abwärts	Abwärts	BANK 03 Sekundär
Abwärts	Abwärts	Aufwärts	Abwärts	BANK04 Sekundär
Aufwärts	Abwärts	Aufwärts	Abwärts	BANK05 Sekundär
Abwärts	Aufwärts	Aufwärts	Abwärts	BANK06 Sekundär
Aufwärts	Aufwärts	Aufwärts	Abwärts	BANK07 Sekundär
Abwärts	Abwärts	Abwärts	Aufwärts	BANK08 Sekundär
Aufwärts	Abwärts	Abwärts	Aufwärts	BANK09 Sekundär
Abwärts	Aufwärts	Abwärts	Aufwärts	BANK 10 Sekundär
Aufwärts	Aufwärts	Abwärts	Aufwärts	BANK 11 Sekundär
Abwärts	Abwärts	Aufwärts	Aufwärts	BANK 12 Sekundär
Aufwärts	Abwärts	Aufwärts	Aufwärts	BANK 13 Sekundär
Abwärts	Aufwärts	Aufwärts	Aufwärts	BANK 14 Sekundär
Aufwärts	Aufwärts	Aufwärts	Aufwärts	BANK 15 Sekundär

### BEISPIEL:

Vier 8-Port SMB-CAT5 KVM-Switches (F1DP108A) sind kaskadiert, um 32 Server zu kontrollieren. Der DIP-Schalter am Primär-KVM-Switch wird auf BANK 00 gesetzt (Werksstandard) und die Sekundär-Einheiten auf eine eindeutige BANK (zwischen 01 und 03).

## Beispiel für eine Kaskadierung

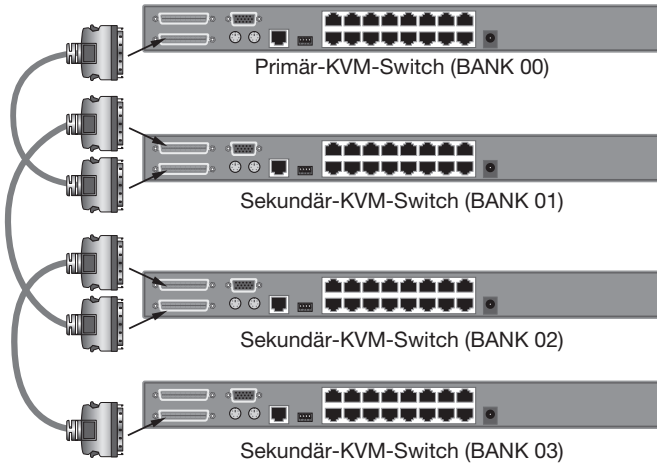

1

2

**3**

4

5

6

7

8

Kapitel

### Erste Schritte:

#### Schritt 1

Stellen Sie sicher, dass alle Server und SMB-CAT5 KVM-Switches ausgeschaltet sind, und dass auf jedem SMB-CAT5 KVM-Switch eine eindeutige BANK Adresse eingestellt ist.

#### Schritt 2

Stellen Sie alle Primär- und Sekundär-KVM-Switches am gewünschten Standort auf.

#### Schritt 3

Verbinden Sie Konsolenbildschirm, -Tastatur und -Maus mit den Konsolenschnittstellen des Primär-Switch (BANK 00). Weitere Informationen finden Sie unter „Anschluss der Konsole an den SMB-CAT5 KVM-Switch“ auf Seite 15.

---

### Anschluss der Primär- und Sekundär-KVM-Switches:

#### Schritt 1

Schließen Sie ein Ende des Kaskadierungskabels (F1D108-CBL) an den „Primäreingang/Sekundärausgang“ des Primär-KVM-Switch (BANK 00) an.

#### Schritt 2

Schließen Sie das andere Ende des Kaskadierungskabels (F1D108-CBL) an den „Primäreingang/Sekundärausgang“ des ersten Sekundär-KVM-Switch (BANK 01) an.

#### Schritt 3

Wenn Sie weitere Sekundäreinheiten hinzufügen wollen, schließen Sie ein Ende des Kaskadierungskabels (F1D108-CBL) an den „Sekundäreingang“ am ersten Sekundär-KVM-Switch und das andere an den „Primäreingang/Sekundärausgang“ des nächsten Sekundär-KVM-Switch (z. B. BANK 01) an.

#### Schritt 4

Wiederholen Sie Schritt 3, wenn Sie weitere SMB-CAT5 KVM-Switches kaskadieren wollen.

**HINWEIS:** Wenn Sie SMB-CAT5 und PRO2 Masterswitches in einer Kaskadierung miteinander kombinieren wollen, verwenden Sie die PRO2 Masterswitches nur als Sekundärswitches.

## Anschluss der Server:

### Schritt 1

Schließen Sie alle Servers an die Primär- und Sekundär-KVM-Switches an. Weitere Informationen finden Sie unter „Anschluss der Server an den SMB-CAT5 KVM-Switch“ auf Seite 17.

### Schritt 2

Stellen Sie sicher, dass das Netzteil an den Primär-KVM-Switch angeschlossen ist, und dass der KVM-Switch eingeschaltet ist. Das Display des Primär-KVM-Switch müsste jetzt aufleuchten und die Ziffern „00“ anzeigen, die für die BANK-Adresse stehen.

### Schritt 3

Fahren Sie die Sekundär-KVM-Switches nacheinander hoch, indem Sie die Stecker wieder in die Netzsteckdosen stecken. Beginnen Sie dabei mit Bank 01. Jeder KVM-Switch müsste beim Hochfahren seine BANK-Adresse anzeigen.

**HINWEIS:** Wenn die SMB-CAT5 KVM-Switches falsch nummeriert sind, setzen Sie den Primär-KVM-Switch (BANK 00) zurück, indem Sie gleichzeitig die Tasten BANK + und BANK - drücken. Durch das Zurücksetzen des Primär-KVM-Switch werden auch hinzugefügte Sekundär-KVM-Switches erkannt. Werden die KVM-Switches noch immer nicht korrekt nummeriert, überprüfen Sie, ob auf allen KVM-Switches die richtige BANK-Adresse eingestellt und alle Kaskadierungskabel ordnungsgemäß angeschlossen sind.

### Schritt 4

Überprüfen Sie, ob der Primär-KVM-Switch alle Sekundär-KVM-Switches erkannt hat, indem Sie die BANKS mit den Tasten BANK + und BANK - durchgehen. Wenn alle Sekundär-KVM-Switches richtig erkannt werden, wird in der LED-Anzeige des Primär-KVM-Switch die BANK-Adresse aller angeschlossenen Sekundär-Switches angegeben.

1

2

3

4

5

6

7

8

### Hochfahren der Systeme

Überprüfen Sie, ob alle Server, die mit dem SMB-CAT5 KVM-Switch verbunden sind, eingeschaltet sind. Sollte der ein oder andere angeschlossene Server noch nicht hochgefahren sein, können Sie dies jetzt tun (Die Server können gleichzeitig hochgefahren werden). Der SMB-CAT5 KVM-Switch emuliert an jeder Schnittstelle eine Tastatur und eine Maus und ermöglicht dem Server einen normalen Systemstart.

Der Server, der mit Port 1 verbunden ist, wird auf dem Bildschirm angezeigt. Überprüfen Sie, ob Tastatur, Bildschirm und Maus normal funktionieren. Überprüfen Sie alle belegten Schnittstellen, um sicher zu stellen, dass alle Server angeschlossen sind und ordnungsgemäß reagieren. Wenn Sie einen Fehler bemerken, überprüfen Sie die Kabelverbindungen des betreffenden Servers, und starten Sie ihn neu. Bleibt das Problem bestehen, finden Sie weitere Hinweise unter Fehlerbehebung in diesem Handbuch.

Sie haben die Konsole und die Server an den SMB-CAT5 KVM-Switch angeschlossen. Jetzt können Sie mit der Arbeit beginnen. Wählen Sie die angeschlossenen Server entweder über die Direktwahlschalter auf dem Bedienfeld des SMB-CAT5 KVM-Switch, über das Bildschirmmenü oder über die Tastenbefehle der Tastatur aus. Nach dem Umschalten der Server dauert es ca. 1 bis 2 Sekunden, bis der Bildschirm aktualisiert wird. Außerdem werden Maus- und Tastatursignal neu synchronisiert. Dies ist die normale Auswirkung einer Funktion, die die ordnungsgemäße Synchronisierung der Konsole mit den angeschlossenen Servern sicherstellt.

1

2

3

4

section

5

6

7

8

## Auswählen eines Servers oder einer BANK mit Tastaturbefehlen (Hotkeys)

Schalten Sie durch einfache Tastenfolgen aus der Taste „Rollen“ und den Tasten „Pfeil-nach-oben“ bzw. „Pfeil-nach-unten“ zur nächsten bzw. vorherigen Schnittstelle um. Um Befehle an den SMB-CAT5 KVM-Switch zu senden, müssen Sie die Rollen-Taste innerhalb von zwei Sekunden zweimal drücken. Der SMB-CAT5 KVM-Switch gibt einen Signalton aus und bestätigt damit den Hotkey-Modus. Drücken Sie dann auf Taste „Pfeil-nach-oben“, damit der SMB-CAT5 KVM-Switch zur nächsten Schnittstelle umschaltet. Drücken Sie auf die Taste „Pfeil-nach-unten“, um zur vorherigen Schnittstelle umzuschalten. (Siehe Abbildung unten.)



Switch to next active port, "Up" arrow.

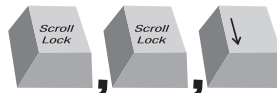

Switch to previous active port, "Down" arrow

Bei Verwendung eines einzelnen KVM-Switches (ohne Kaskadierung) können Sie direkt zur gewünschten Schnittstelle wechseln, indem Sie die zweistellige Schnittstellenummer eingeben. Wenn Sie z.B. auf „Rollen“, „Roller“, „02“ drücken, schaltet der SMB-CAT5 KVM-Switch zum Server auf Schnittstelle 2 auf der BANK 00 um.(s. Abbildung unten.)



Switch to BANK 00, Port 2 (02)

## Verwenden des SMB-CAT5 KVM-Switch

Bei einer Kaskadierung können Sie zwischen den BANKS umschalten, indem Sie die Tastenfolge „Rollen“, „Rollen“, „Bild auf“ drücken. Dadurch gelangen Sie zur vorherigen BANK. Mit „Rollen, „Rollen“ „Bild ab“ schalten Sie zur nächsten BANK um. (Siehe Abbildung unten.)

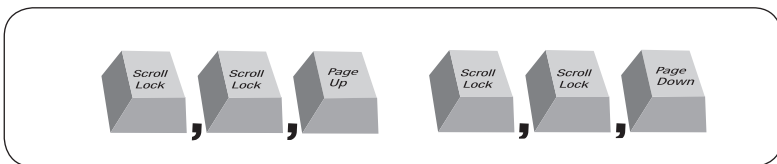

Bei einer Kaskadierung können Sie direkt zu einer Schnittstelle an einer beliebigen BANK umschalten, indem Sie die Tastenfolge „Rollen“, „Rollen“, die Bankadresse und die Schnittstellennummer drücken. Wenn Sie zum Beispiel „Rollen“, „Rollen“, „03“, „05“ drücken, schaltet der Switch zum Server an Schnittstelle 5 von BANK 03 um. (Siehe Abbildung unten.)

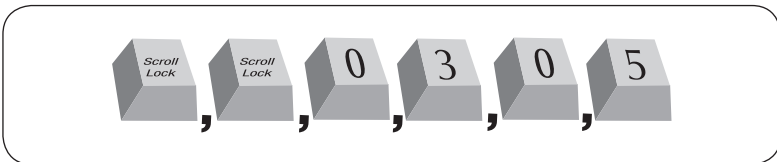

**HINWEIS:** Sie müssen jede Befehlstastenfolge innerhalb von ca. fünf Sekunden abschließen.

Auf Seite 36 finden Sie weitere Anweisungen, wie Sie die programmierbaren Tastenfolgen ändern können.

## Auswählen eines Servers über Direktwahlschalter

Sie können den gewünschten Server mit dem Direktwahlschalter neben der entsprechenden Schnittstelle direkt auswählen. Die LED leuchtet auf, um anzuzeigen, dass die Schnittstelle ausgewählt ist. Wenn Sie mehrere SMB-CAT5 KVM-Switches installieren und kaskadieren, können Sie mit den BANK-Auswahl-tasten auf dem Bedienfeld des KVM-Switches auf andere Server zugreifen, die an die Sekundär-KVM-Switches angeschlossen sind.

---

## Auswählen einer BANK über Umschalttasten

Mit den Tasten „BANK +“ und „BANK -“ am Primär-KVM-Switch können Sie zwischen den kaskadierten SMB-CAT5 KVM-Switches umschalten. Wenn Sie beide Tasten gleichzeitig drücken, wird der SMB-CAT5 KVM-Switch zurückgesetzt.

Mit der Taste „BANK +“ gelangen Sie zur nächsten BANK. Beispiel: Sie befinden sich am Primär-Umschalter (BANK 00) und möchten die Computer an BANK 02 überprüfen. Mit der Taste „BANK +“ gelangen Sie zu BANK 02. Standardmäßig wird der erste aktive Server am Konsolenbildschirm angezeigt. Mit den Direktwahlschaltern wählen Sie den gewünschten Server an BANK 02 aus.

Mit der Taste „BANK -“ gelangen Sie zur vorherigen BANK. (Wenn Sie sich zum Beispiel an BANK 02 befinden und die Computer an BANK 01 überprüfen möchten). Wenn Sie die Taste „BANK -“ drücken, gelangen Sie zu BANK 01. Standardmäßig wird der erste aktive Server am Konsolenbildschirm angezeigt. Mit den Direktwahlschaltern wählen Sie den gewünschten Server an BANK 01 aus.

1

2

3

4

5

6

7

8

Kapitel

## AutoScan-Modus

Mit der AutoScan-Funktion kann der SMB-CAT5 KVM-Switch die Aktivitäten aller angeschlossenen Server einzeln abfragen und überwachen. Der SMB-CAT5 KVM-Switch bleibt für eine voreingestellte Zeit an jeder Schnittstelle, bevor er zum nächsten Server weiterschaltet. Das Zeitintervall für die Überwachung des jeweiligen Servers kann über das Bildschirmmenü (OSD) eingestellt werden (s. Abschnitt „Scan-Dauer“).

Wenn sich der SMB-CAT5 KVM-Switch im AutoScan-Modus befindet, ist der Nur-Anzeige-Modus aktiviert. Eingaben an der Konsole (Tastatur und Maus) werden nicht an den Server im Fokus übertragen. Um die Kontrolle über den Server wieder zu übernehmen, müssen Sie den AutoScan-Modus beenden.

Drücken Sie die AutoScan-Taste auf dem SMB-CAT5 KVM-Switch, um die AutoScan-Funktion zu aktivieren. Sie können die AutoScan-Funktion auch auf Ihrer Tastatur aktivieren, indem Sie „Rollen“, „Rollen“, Leertaste, „F4“ drücken.

Drücken Sie eine Taste auf dem Bedienfeld oder auf der Tastatur, um die AutoScan-Funktion wieder abzuschalten.

**HINWEIS:** Im AutoScan-Modus können Maus und Tastatur nicht gesteuert werden. Dies ist erforderlich, um Daten- und Synchronisierungsfehler zu verhindern. Wenn der Benutzer die Maus oder Tastatur während des Umschaltens des SMB-CAT5 KVM-Switch zu einer anderen Schnittstelle betätigt, wird der Datenfluss möglicherweise unterbrochen. Dies kann zu fehlerhaften Mausbewegungen und falschen Tastatureingaben führen.

## Bildschirmmenü (OSD)

Über das Bildschirmmenü können Sie zwischen Servern umschalten, die Server mit Namen versehen, die AutoScan-Funktion aktivieren und deaktivieren, das gewünschte AutoScan-Intervall einstellen, den Kennwortschutz aktivieren und Tastaturbefehle einstellen. Um das Bildschirmmenü (OSD) zu öffnen, drücken Sie „Rollen“, „Rollen“, Leertaste. Daraufhin wird der Hauptbildschirm angezeigt. Er wird vom SMB-CAT5 KVM-Switch generiert und über der eigentlichen Bildschirmgrafik eingeblendet. Er wirkt sich jedoch nicht auf Ihre Server, das Betriebssystem oder die Softwarefunktionalität aus.

### Hauptmenüseite

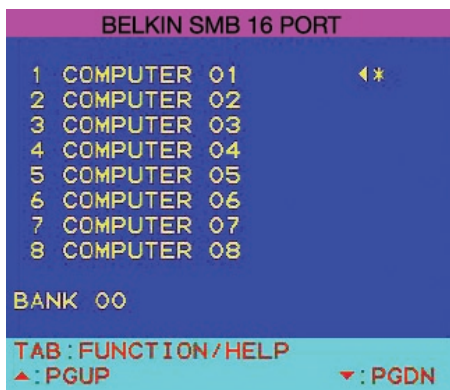

Das Hauptmenü zeigt die derzeit gewählte BANK und die angeschlossenen Server an, die an diese BANK angeschlossen sind. Wird nur ein SMB-CAT5 KVM-Switch betrieben, steht im Bildschirmmenü „BANK 00“.

Ein „\*“ Zeichen zeigt an, dass der angeschlossene Server hochgefahren ist.

Wenn im OSD-Bildschirmmenü kein „\*“ Zeichen für einen angeschlossenen und hochgefahrenen Server angezeigt wird, müssen Sie den SMB-CAT5 KVM-Switch zurücksetzen, damit dieser Server erkannt wird. Drücken Sie hierzu die Tasten „BANK +“ und „BANK -“ am Bedienfeld gleichzeitig.

## Bildschirmmenü-Tastaturbefehle

(↓↑)	Schaltet zu anderen Servern an derselben BANK um
<b>(Bild auf / Bild ab)</b>	Schaltet zur nächsten oder vorherigen BANK um
<b>(Einfg)</b>	Markiert Servernamen zum Bearbeiten
<b>(Eingabetaste)</b>	Schaltet Server um
<b>(Tabulatortaste)</b>	Öffnet die Seite „Function/Help“ (Funktion/Hilfe)
<b>(Esc)</b>	Beendet das Bildschirmmenü

Wenn Sie mit Hilfe des Hauptmenüs zwischen Servern umschalten wollen, verwenden Sie dazu die Pfeiltasten auf Ihrer Tastatur, um zu dem gewünschten Server zu navigieren und drücken Sie die Eingabetaste.

Ein „◀“ Zeichen zeigt an, auf welchen Server gerade über Ihre Konsole zugegriffen wird. Zur Auswahl einer anderen BANK drücken Sie die Taste „Bild auf“ oder „Bild ab“, um die nächste bzw. die vorherige BANK auszuwählen. Wenn Sie den Namen eines Servers ändern wollen, benutzen Sie die Pfeiltasten, um zu dem gewünschten Server zu navigieren. Drücken Sie die Taste „Einfg“, geben Sie einen neuen Namen ein und drücken Sie die Eingabetaste, um die Eingabe zu speichern. Sie können für jeden Servernamen bis zu 15 Zeichen verwenden. Drücken Sie auf die Tabulatortaste, um die Konfigurationsseite (Setup) zu öffnen. Um das Bildschirmmenü zu beenden, drücken Sie die Taste „ESC“.

## Funktion/Hilfe Seite

```

FUNCTION - HELP
SCAN                ENABLE
SCAN TIME (SEC)    30
SECURITY            OFF
ADMIN PASSWORD     ADMIN***
HOTKEY              SCROLL
TIMEOUT (MIN)      OFF

AUTO-SCAN : F4
▲▼           : SELECT
INS          : RENAME
ENTER       : COMPLETE
ESC         : EXIT
F10        : MONITOR-DDC2
SPACE      : CHANGE
  
```

Die „Funktion/Hilfe“ Seite ermöglicht Ihnen die Einstellung der AutoScan-Intervalle und der Dauer der Bildschirmenüanzeige, die Einstellung des Kennwortschutzes und die Programmierung der Tastaturbefehle.

## Tastaturbefehle der Funktion/Hilfe Seite

<b>(F4)</b>	Aktiviert AutoScan
<b>(↓↑)</b>	Navigiert zum nächsten Feld
<b>(Einfg)</b>	Markiert Feld zum Bearbeiten
<b>(Esc)</b>	Zurück zum Hauptmenü
<b>(F10)</b>	Programmiert alle Bildschirm-DDC2-Einstellungen für alle Server-Schnittstellenmodule
<b>(Leerstelle)</b>	Ändert Optionen für das gewählte Feld

## Scan

Dies zeigt an, ob die AutoScan-Funktion aktiviert oder deaktiviert ist. Mit Hilfe der Pfeiltasten können Sie die AutoScan-Funktion aktivieren oder deaktivieren. Navigieren Sie zum Feld „Scan“ und drücken Sie die Leertaste.

## Scan Time (Scan-Dauer)

Dies ist der Zeitraum, in dem der SMB-CAT5 KVM-Switch bei einem Server bleibt, bevor er zum nächsten Server umschaltet, während der AutoScan-Modus aktiviert ist. Sie können das Scan-Intervall auf einen Wert zwischen 5 und 99 Sekunden festlegen. Wenn Sie die Scan-Dauer ändern wollen, müssen Sie die Pfeiltasten benutzen, um zum Feld Scan-Dauer zu navigieren und das gewünschte Intervall (in Sekunden) eingeben.

1

2

3

4

5

6

7

8

### **Security (Sicherheit)**

Diese Funktion gibt Ihnen die Möglichkeit, ein Administratorkennwort zu verwenden, um unbefugten Zugriff auf das Bildschirmmenü zu vermeiden. Mit Hilfe der Pfeiltasten können Sie die Sicherheits-Funktion aktivieren oder deaktivieren. Navigieren Sie zum Feld „Security“ (Sicherheit) und drücken Sie die Leertaste.

### **Admin Password (Administratorkennwort)**

Hiermit können Sie ein Administratorkennwort festlegen, um auf das Bildschirmmenü zuzugreifen, wenn die Sicherheitsfunktion aktiviert ist. Um das Kennwort festzulegen müssen Sie die Pfeiltasten verwenden. Navigieren Sie zu „Admin Password“ (Administratorkennwort) und geben Sie das gewünschte Kennwort ein. Sie können für das Kennwort bis zu acht Großbuchstaben verwenden. Bei den Zeichen für das Kennwort wird nicht zwischen Groß- und Kleinbuchstaben unterschieden. Drücken Sie die Taste „ESC“ oder benutzen Sie die Pfeiltasten, um zu den entsprechenden Feldern zu navigieren und speichern Sie das Kennwort. Benutzen Sie die Rücktaste, um das Kennwort zu löschen.

### **Hot Key (Tastaturbefehle)**

Hier können wählen, welche Tasten Sie für Tastaturbefehle verwenden wollen. Sie haben vier Auswahlmöglichkeiten: Rollentaste, Drucktaste, Strg links und F12. Die Standardtaste für alle Tastaturbefehle ist „Rollen“ (s. Tastaturbefehle unten). Wenn Sie eine andere Taste festlegen wollen, um Tastaturbefehle auszuführen, verwenden Sie die Pfeiltasten, um zum Feld „Hot Key“ (Hotkey) zu navigieren. Drücken Sie die Leertaste, bis die gewünschte Taste gefunden wird und drücken Sie dann die Eingabetaste, um die Eingabe zu speichern.

### Timeout (Zeitlimit)

Hier wird die Zeitspanne angezeigt, die vergehen kann, bis der Administrator vom KVM-Switch (und den angeschlossenen Servern) abgemeldet wird, wenn das Gerät nicht bedient wird. Um erneut auf den KVM-Switch zuzugreifen, wenn das Zeitlimit überschritten wurde, geben Sie das Administrator Kennwort im Anmeldefeld ein. Die Zeitlimit-Funktion steht Ihnen nur zur Verfügung, wenn die Sicherheitsfunktion aktiviert ist. Sie können das Intervall auf einen Wert zwischen 1 und 99 Minuten festlegen. Zur Änderung des Zeitlimits müssen Sie die Pfeiltasten zur Navigation verwenden. Geben Sie das gewünschte Zeitlimit ein und drücken Sie die Eingabetaste, um die Eingabe zu speichern. Wenn Sie die Sicherheitsfunktion deaktivieren, wird die Zeitlimit-Funktion automatisch deaktiviert.

**HINWEIS:** Wenn Sekundär-KVM-Switches angeschlossen sind und die Intervalle für die AutoScan-Funktion und das Zeitlimit auf dem Primär-KVM-Switch eingestellt wurden, gelten diese Einstellungen auch für alle Sekundär-KVM-Switches.

### Monitor-DDC2 Feature (Bildschirm-DDC2-Funktion)

Mit dieser Funktion kann der Konsolenbildschirm seine Eigenschaften, z. B. maximale Auflösung und Farbtiefe, an die Grafikkarte des Servers weiterleiten. Die Grafikkarte passt dann die Einstellungen des Bildschirms entsprechend an. Dadurch kann Ihr Bildschirm die optimalen Einstellungen an jedem Server, der an den SMB-CAT5 KVM-Switch angeschlossen ist, verwenden. Wenn Sie die DDC2-Daten des Bildschirms lesen wollen und sie auf allen angeschlossenen Server-Schnittstellenmodule programmieren wollen, drücken Sie auf „F10“. Für jede Veränderung am Bildschirm müssen Sie „F10“ erneut drücken, damit Sie die neuen DDC-Daten auf dem Server-Schnittstellenmodul programmieren können.

1

2

3

4

5

6

7

8

## Tastaturbefehle

In der Tabelle unten finden Sie eine komplette Liste mit Tastaturbefehlen, die Sie für Ihren SMB-CAT5 KVM-Switch verwenden können:

<b>SL, SL, Pfeil-nach-oben-Taste</b>	Zurückschalten zur VORHERIGEN AKTIVEN Schnittstelle
<b>SL, SL, Pfeil-nach-unten-Taste</b>	Weiterschalten zur NÄCHSTEN AKTIVEN Schnittstelle
<b>SL, SL, Bild auf</b>	Zur VORHERIGEN BANK wechseln (Standardmäßig wird die erste aktive Schnittstelle der BANK ausgewählt.)
<b>SL, SL, Bild ab</b>	Zur VORHERIGEN BANK wechseln (Standardmäßig wird die erste aktive Schnittstelle der BANK ausgewählt.)
<b>SL, SL, Y</b>	Direkt zu SCHNITTSTELLE Y auf BANK 00 umschalten (Einzelgerät-Konfiguration) Y = 01 bis 16
<b>SL, SL, X, Y</b>	Direkt zu SCHNITTSTELLE Y auf BANK X umschalten (Kaskadierungskonfiguration) (X = 00 bis 15) (Y = 01 bis 04 für F1DA104T) (X = 00 bis 15) (Y = 01 bis 08 für F1DA108T) (X = 00 bis 15) (Y = 01 bis 16 für F1DA116T)
<b>SL, SL, Leertaste, F10</b>	Bildschirm DDC2 (erkenntBildschirmeinstellungen)
<b>SL, SL, Leertaste</b>	Bildschirmmenü aktivieren
<b>SL, SL, F4</b>	AutoScan-Modus aktivieren (siehe AutoScan-Taste)

**HINWEIS:** Sie müssen jede Befehlstastenfolge innerhalb von ca. fünf Sekunden abschließen.

## Sun Combo-Tasten

Die PS/2-Tastatur, die an den SMB-CAT5 KVM-Switch angeschlossen ist, unterstützt spezielle Funktionen des Sun-Betriebssystems, die durch die Sun-Tastatur aktiviert werden können, nicht. Wenn ein USB- oder Sun Server-Schnittstellenmodul mit einem Sun Server verbunden ist, emuliert das Server-Schnittstellenmodul die Sun-Tasten, indem es Tastenkombinationen benutzt, die als Combo-Tasten bezeichnet werden. Genauere Angaben finden Sie in der Tabelle unten.

Sun Taste	Combo-Taste
<b>Stopp</b>	Linke Strg-Taste + Alt-Taste + F1
<b>Props (Eigenschaften)</b>	Linke Strg-Taste + Alt-Taste + F3
<b>Front (Vordergrund)</b>	Linke Strg-Taste + Alt-Taste + F5
<b>Open (Öffnen)</b>	Linke Strg-Taste + Alt-Taste + F7
<b>Find (Finden)</b>	Linke Strg-Taste + Alt-Taste + F9
<b>Again (Erneut)</b>	Linke Strg-Taste + Alt-Taste + F2
<b>Undo (Rückg.)</b>	Linke Strg-Taste + Alt-Taste + F4
<b>Copy (Kopieren)</b>	Linke Strg-Taste + Alt-Taste + F6
<b>Paste (Einfügen)</b>	Linke Strg-Taste + Alt-Taste + F8
<b>Cut (Ausschneiden)</b>	Linke Strg-Taste + Alt-Taste + F10
<b>Help (Hilfe)</b>	Linke Strg-Taste + Alt-Taste + F11
<b>Compose (Bilden)</b>	Anwendungstaste oder Linke Strg-Taste + Alt-Taste + Zifferntastatur *
<b>Crescent</b>	Rollen-Taste
<b>Lautstärke +</b>	Linke Strg-Taste + Alt-Taste + Zifferntastatur -
<b>Lautstärke -</b>	Linke Strg-Taste + Alt-Taste + Zifferntastatur +
<b>Mute</b>	Linke Strg-Taste + Alt-Taste + F12
<b>Sun Linke ◊ Taste</b>	Linke Windows-Taste
<b>Sun Rechte ◊ Taste</b>	Rechte Windows-Taste
<b>AltGraph</b>	Rechte Alt-Taste oder AltGr-Taste
<b>Stopp A</b>	Linke Strg-Taste + Alt-Taste + 1

1

2

3

4

5

6

7

8

## Firmware aktualisieren

Der SMB-CAT5 KVM-Switch verfügt über Firmware mit Flash-Aktualisierung, damit die Kompatibilität mit den neuesten Geräten und Servern gewährleistet werden kann. Die Firmware-Aktualisierungen können Sie während der gesamten Lebensdauer Ihres SMB-CAT5 KVM-Switch kostenlos abrufen.

Zur Aktualisierung Ihrer Firmware müssen Sie die entsprechende Firmware-Datei und das zugehörige Dienstprogramm von unserer Website [www.belkin.com/support/](http://www.belkin.com/support/) herunterladen. Das Dienstprogramm führt Sie automatisch durch die Aktualisierung der Firmware Ihres SMB-CAT5 KVM-Switch.

**ACHTUNG!** Wir empfehlen dringend, eine Aktualisierung der Firmware nur dann durchzuführen, wenn Sie derzeit an Ihrem SMB-CAT5 KVM-Switch Probleme mit der Maus oder der Tastatur feststellen, da die Neukonfigurierung der Software zu unerwarteten Problemen im Gerätebetrieb führen kann. Bitte wenden Sie sich an den technischen Support von Belkin, wenn Sie Hilfe benötigen.

### Zur Aktualisierung der Firmware wird Folgendes vorausgesetzt:

1. Ein separater Server mit dem Betriebssystem Windows 2000 oder XP. Dieser Server darf nicht an die Serverschnittstellen des SMB-CAT5 KVM-Switch angeschlossen sein.
2. Eine freie serielle Schnittstelle am Server.
3. Ein Flash-Spezialkabel (DB9-Stecker/RJ11; im Lieferumfang enthalten) zum Verbinden des SMB-CAT5 KVM-Switch mit dem Server.

### **Welche Betriebssysteme werden durch den SMB-CAT5 KVM-Switch unterstützt?**

Der SMB-CAT5 KVM-Switch unterstützt alle Betriebssysteme, die mit PS/2- oder USB-Plattformen arbeiten. Unter anderem werden DOS, Windows 95/98/2000/ME/NT/XP/2003 Server, Sun, Linux und Mac OS unterstützt.

### **Was versteht man unter einer Flash-Aktualisierung?**

Die Firmware des SMB-CAT5 KVM-Switch kann durch dieses Merkmal jederzeit über eine einfache serielle Verbindung aktualisiert werden. Sie können sich daher darauf verlassen, dass Ihr SMB-CAT5 KVM-Switch stets dem neuesten Stand des Marktes entspricht und die aktuellen Funktionen und Verbesserungen enthält. Weitere Informationen finden Sie im Abschnitt „Firmware aktualisieren“ auf Seite 40 dieses Benutzerhandbuchs.

### **Unterstützt der SMB-CAT5 KVM-Switch Microsoft IntelliMouse®?**

Der SMB-CAT5 KVM-Switch unterstützt u.a. Mäuse von Microsoft, Logitech®, Kensington®, usw. sowie Belkin. Sollte es zu Kompatibilitätsproblemen kommen, wenden Sie sich bitte an den technischen Support von Belkin.

### **Wie kann ich mit dem SMB-CAT5 KVM-Switch zwischen den verschiedenen Schnittstellen umschalten?**

Sie können mit dem SMB-CAT5 KVM-Switch Schnittstellen auf drei verschiedene Arten auswählen: zum einen über spezielle Tastenbefehle mit der Tastatur, dann per Bildschirmmenü und schließlich durch die Betätigung des Direktwahlschalters an der gewünschten Schnittstelle.

### **Wie groß darf der Abstand zwischen Server und SMB-CAT5 KVM-Switch sein?**

Der SMB-CAT5 KVM-Switch kann in einem Abstand von bis zu 30 m vom Server aufgestellt werden.

1

2

3

4

5

6

7

8

### **Welche Bildschirmauflösung wird vom SMB-CAT5 KVM-Switch maximal unterstützt?**

Das durchdachte Grafikmodul des SMB-CAT5 KVM-Switch ermöglicht Auflösungen bis zu 1600 x 1200 / 75 Hz. Bei der Verwendung von längeren Kabel zwischen SMB-CAT5 KVM-Switch und Servern kann nur eine niedrigere Auflösung unterstützt werden.

### **Muss ich für den SMB-CAT5 KVM-Switch Software installieren?**

Nein. Sie müssen weder Treiber noch andere Software auf den Servern installieren. Verbinden Sie einfach alle Server über das Server-Schnittstellenmodul mit dem SMB-CAT5 KVM-Switch und schließen Sie eine Tastatur, einen Bildschirm und eine Maus an die Konsolenschnittstelle an. Das Gerät ist jetzt betriebsbereit.

### **Benötige ich für den SMB-CAT5 KVM-Switch ein Netzteil?**

Ja, für den SMB-CAT5 KVM-Switch ist ein Netzteil (5 V DC / 1 A ) erforderlich, damit er ordnungsgemäß funktioniert.

### **Kann ich den SMB-CAT5 KVM-Switch ausschließlich zum Umschalten von Bildschirmsignalen verwenden?**

Nein. Das Server-Schnittstellenmodul muss sowohl an die Grafik- als auch an die Tastatur- und Mausschnittstellen Ihres Servers angeschlossen werden. Die Server-Schnittstellenmodule müssen über die PS/2-, USB-, oder 8-pol. MiniDIN-Sun-Anschlüsse an Ihren Servern mit Strom versorgt werden, damit Sie funktionieren.

### **Kann ich den SMB-CAT5 KVM-Switch an meinem USB-fähigen SUN-Computer einsetzen?**

Ja, der SMB-CAT5 KVM-Switch ist mit allen USB-fähigen Servern kompatibel.

### **Unterstützt der SMB-CAT5 KVM-Switch Linux?**

A: Ja. Der SMB-CAT5 KVM-Switch eignet sich für Red Hat® und andere Linux-Distributionen, die für PS/2- oder USB-Unterstützung konfiguriert sind.

### **Wie lange ist die Garantiezeit für den SMB-CAT5 KVM-Switch?**

Wir gewähren fünf Jahre eingeschränkte Garantie für den SMB-CAT5 KVM-Switch.

### **Mein Server fährt nicht hoch, wenn er an den SMB-CAT5 KVM-Switch angeschlossen ist, funktioniert aber einwandfrei, wenn ich Tastatur, Bildschirm und Maus direkt an den Server anschlieÙe.**

- Stellen Sie sicher, dass Tastatur- und Mauskabel korrekt am Server und am Server-Schnittstellenmodul angeschlossen sind.
- Überprüfen Sie, ob Tastatur- und Mauskabel vertauscht (überkreuzt) wurden.
- Überprüfen Sie die CAT5-Kabelverbindung.

### **Das Bild ist verschwommen oder Geisterbilder bzw. Schatten werden angezeigt.**

- Überprüfen Sie, ob alle Bildschirmkabel korrekt am Server-Schnittstellenmodul angeschlossen sind.
- Überprüfen Sie, ob der verwendete Bildschirm die Auflösung und Aktualisierungsrate unterstützt, die auf Ihrem Server eingestellt wurde.
- Stellen Sie für den Bildschirm eine niedrigere Bildschirmauflösung ein.
- Überprüfen Sie, ob die Kabellänge 30 m nicht überschreitet.
- Überprüfen Sie, ob die verwendete Grafikkarte die Auflösung und Aktualisierungsrate unterstützt, die auf Ihrem Server eingestellt wurde.
- Schließen Sie den Bildschirm direkt an den Server an, und überprüfen Sie, ob das Problem weiterhin auftritt.

### **Der Bildschirm bleibt dunkel.**

- Überprüfen Sie, ob alle Bildschirmkabel ordnungsgemäß angeschlossen wurden.
- Überprüfen Sie, ob das Tastaturkabel korrekt an den Server und an das Server-Schnittstellenmodul angeschlossen ist.
- Schließen Sie den Bildschirm direkt an den Server an, und überprüfen Sie, ob der Bildschirm ordnungsgemäß funktioniert.

1

2

3

4

5

6

7

8

### **Der Server erkennt die Tastatur nicht und es wird beim Systemstart ein Tastaturfehler gemeldet.**

- Überprüfen Sie, ob das Tastaturkabel am Server-Schnittstellenmodul korrekt an den Server angeschlossen ist. Befestigen Sie lose Verbindungen.
- Wenn Sie die Tastatursoftware verwenden, die Sie mit der Tastatur erhalten haben, deinstallieren Sie die Software. Installieren Sie dann einen standardmäßigen Microsoft Tastaturreiber.

### **Wenn ich zu einer anderen Schnittstelle umschalte, wird die Maus nicht mehr erkannt.**

- Überprüfen Sie, ob die verwendete Maus ordnungsgemäß an die Konsole des SMB-CAT5 KVM-Switch angeschlossen wurde.
- Überprüfen Sie, ob das Mauskabel am Server-Schnittstellenmodul korrekt an den Server angeschlossen wurde. Befestigen Sie lose Verbindungen.
- Wenn Sie den Maustreiber verwenden, den Sie mit der Maus erhalten haben, deinstallieren Sie ihn. Installieren Sie dann einen standardmäßigen Microsoft Maustreiber.
- Überprüfen Sie, ob die Maus funktioniert, wenn Sie sie direkt an einen Server anschließen.
- Wenn der Server aus dem Standby-Modus in den Betrieb schaltet, warten Sie ab, ob die Mausfunktion nach einer Minute wieder verfügbar ist.
- Deaktivieren Sie die Energiesparmodi der Computer, an denen die Probleme auftreten.
- Probieren Sie eine andere Maus aus.

### **Die Maus wird beim Systemstart nicht erkannt.**

- Überprüfen Sie die Kabel, und stellen Sie sicher, dass sie richtig angeschlossen sind.

### **Der Server fährt ganz normal hoch, aber die Maus funktioniert nicht.**

- Überprüfen Sie, ob die Maus richtig angeschlossen ist.
- Überprüfen Sie, ob die Maus funktioniert, wenn Sie sie direkt an einen Server anschließen. Hierzu müssen Sie möglicherweise einen Neustart durchführen.
- Probieren Sie eine andere Maus aus.

### **Wenn ich zu einem anderen Anschluss umschalte, bewegt sich die Maus ruckartig und lässt sich nicht mehr ordentlich steuern.**

- Stellen Sie sicher, dass nur ein einziger Maustreiber installiert ist. Stellen Sie sicher, dass der Treiber entweder für eine Standard-PS/2- oder eine Microsoft-Server-kompatible PS/2-Maus geeignet ist.
- Stellen Sie sicher, dass in den Dateien „config.sys“ und „autoexec.bat“ keine Maustreiber geladen sind.
- Beim Umschalten zwischen den Schnittstellen des SMB-CAT5 KVM-Switch darf die Maus nicht bewegt oder betätigt werden.
- Bewegen Sie die Maus fünf Sekunden nicht. Dann können Sie sie wieder bewegen. Das Server-Schnittstellenmodul synchronisiert die Mausbewegung automatisch.

### **USB**

#### **Ich habe mein USB-Server-Schnittstellenmodul über USB an meinen Server angeschlossen. Tastatur und Maus funktionieren nicht.**

- Vor dem Anschließen des USB-Server-Schnittstellenmoduls müssen Sie sicherstellen, dass auf jedem Server der HID-USB-Treiber installiert ist. (Zur Installation des HID-USB-Treibers schließen Sie eine USB-Maus und eine USB-Tastatur an den Server an. Die Treiber müssten vom Windows Betriebssystem, soweit vorhanden, automatisch installiert werden.)

#### **Einige Tasten auf der Tastatur funktionieren nicht korrekt, wenn ich mit einem Mac® Server arbeite.**

- Wenn Sie eine PC-Tastatur für einen Mac verwenden, sind einige Optionstasten auf der Tastatur vertauscht. Alle Haupttasten funktionieren der Beschriftung entsprechend.

1

2

3

4

5

6

7

8

### **Für dieses Benutzerhandbuch gelten die folgenden Begriffsdefinitionen:**

**AutoScan:** Betriebsmodus, bei dem der KVM-Switch die Schnittstellen ständig nacheinander abfragt, wie vom Benutzer vorgegeben.

**BANK:** Die Adresse eines kaskadierten KVM-Switch (00 – 15), einzustellen mit dem DIP-Schalter.

**Konsole:** Sie besteht aus einer Tastatur, einem Bildschirm und einer Maus, die an den KVM-Switch angeschlossen sind.

**Konsolenschnittstellen:** Anschlüsse zum Verbinden der Konsole mit dem KVM-Switch.

**Kontrolle:** Beim Umschalten zwischen mehreren Schnittstellen bedeutet Kontrolle, dass die Konsole Eingabedaten an den Server verschicken kann. Hierzu benötigt die Konsole Fokus auf die Schnittstelle, und die Schnittstelle muss angezeigt werden.

**Kaskadierung:** Eine Konfiguration mehrerer KVM-Switches, die in einer Reihe zusammengeschlossen sind. Eine KVM-Switch-Kaskadierung ermöglicht die reibungslose, komplexe Interaktion zwischen mehreren Konsolen zur Kontrolle vieler Server.

**DDC:** Abkürzung für Display Data Channel (Display-Datenkanal), ein VESA-Standard für die Kommunikation zwischen Bildschirm und Bildschirmadapter. Wenn DDC verwendet wird, kann ein Bildschirm Daten über die jeweils eingestellten Eigenschaften, z. B. die maximale Auflösung oder Farbtiefe, an die Grafikkarte des Computers weiterleiten, damit der Benutzer zulässige Optionen zur Konfiguration des Displays erhält.

**HID:** Human Interface Device sind Eingabegeräte der USB-Geräteklasse, zu der Tastaturen und Mäuse gehören.

**KVM:** Wörtlich „Keyboard Video Mouse“ (Tastatur Bildschirm Maus), bezeichnet dieser Begriff eine Technologie, mit der einer oder viele Computer über eine Tastatur, einen Bildschirm und eine Maus gesteuert werden können; einige Switches, die mit KVM-Technologie arbeiten, ermöglichen auch die gemeinsame Nutzung anderer Peripheriegeräte wie Lautsprecher, Mikrofone oder Drucker.

**KVM-Switch:** Ein Gerät, mit dem der Zugriff auf und die Kontrolle über mehrere Server von einer Konsole aus ermöglicht wird. Es verfügt über mindestens einen Konsolen- und mehrere Server-Schnittstellen.

**OSD:**(auch als Bildschirmmenü bezeichnet): Grafische Benutzeroberfläche, über die der KVM-Switch gesteuert und konfiguriert wird.

**Schnittstelle (Port):** Anschluss an einem Server für ein Gerät oder ein Gerätekabel.

**Primär-KVM-Switch:** Der KVM-Switch, der mit der Konsole verbunden ist und für den die BANK-Adresse 00 eingestellt ist.

**Sekundär-KVM-Switch:** Jeder KVM-Switch, der über Kaskadierung mit dem Primär-KVM-Switch verbunden ist, für den eine BANK-Adresse zwischen 01 und 15 eingestellt ist und der an keine Konsole angeschlossen ist.

1

2

3

4

5

6

7

8

## FCC-Erklärung

### Konformitätserklärung zur Einhaltung der FCC-Bestimmungen über elektromagnetische Kompatibilität

Wir, Belkin Corporation, eine Gesellschaft mit Sitz in 501 West Walnut Street, Compton, CA 90220, USA, erklären hiermit in alleiniger Verantwortung, dass dieses Produkt mit der Artikelnr.

F1DP104A, F1DP108A, F1DP116A,

auf das sich diese Erklärung bezieht, in Einklang mit Teil 15 der FCC-Regelungen steht. Der Betrieb unterliegt den beiden folgenden Bedingungen: (1) Dieses Gerät darf keine schädigenden Störungen verursachen und (2) dieses Gerät muss jede Störung annehmen, einschließlich der Störungen, die einen unerwünschten Betrieb auslösen können.

### CE-Konformitätserklärung

Wir, Belkin Corporation, erklären hiermit in alleiniger Verantwortung, dass die Artikel F1DP104A, F1DP108A, F1DP116A, auf die sich diese Erklärung bezieht, in Einklang mit der Fachgrundnorm Störaussendung EN55022 und der Europeanorm für die Störfestigkeit EN55024, LVP EN61000-3-2 und EN6100-3-3 stehen.

### ICES-Erklärung

Dieses Digitalgerät der Klasse B entspricht der kanadischen Richtlinie ICES-003. Cet appareil numérique de la classe B est conforme à la norme NMB-003 du Canada.

### Fünf Jahre Garantie von Belkin Corporation

Belkin Corporation gewährleistet hiermit, dass dieses Produkt während des Garantiezeitraums keine Verarbeitungs- und Materialfehler aufweist. Bei Feststellung eines Fehlers wird Belkin das Produkt nach eigenem Ermessen entweder kostenlos reparieren oder austauschen, sofern es während des Garantiezeitraums ausreichend frankiert an den autorisierten Belkin-Händler zurückgegeben wurde, bei dem es erworben wurde. Ein Kaufnachweis kann verlangt werden. Diese Garantie erstreckt sich nicht auf die Beschädigung des Produkts durch Unfall, missbräuchliche, unsachgemäße oder fehlerhafte Verwendung oder Anwendung. Ebenso ist die Garantie unwirksam, wenn das Produkt ohne schriftliche Genehmigung durch Belkin verändert oder wenn eine Belkin-Seriennummer entfernt oder unkenntlich gemacht wurde.

DIE VORSTEHENDEN GARANTIEBEDINGUNGEN UND RECHTSBEHELFE SCHLIESSEN ALLE ANDEREN GEWÄHRLEISTUNGEN UND RECHTSBEHELFE - OB MÜNDLICH ODER SCHRIFTLICH, AUSDRÜCKLICH ODER KONKLUDENT - AUS UND TRETEN AN DEREN STELLE. BELKIN ÜBERNIMMT INSBESONDERE KEINERLEI KONKLUDENTE GEWÄHRLEISTUNGEN, U.A. AUCH KEINE GEWÄHRLEISTUNG DER EIGNUNG FÜR EINEN BESTIMMTEN ZWECK ODER DER HANDELSÜBLICHEN QUALITÄT.

Kein Händler, Bevollmächtigter bzw. Vertreter oder Mitarbeiter von Belkin ist befugt, diese Gewährleistungsregelung in irgendeiner Weise abzuändern oder zu ergänzen.

BELKIN HAFTET NICHT FÜR BESONDERE, DURCH ZUFALL EINGETRETENE ODER FOLGESCHÄDEN AUFGRUND DER VERLETZUNG EINER GEWÄHRLEISTUNG ODER NACH MASSGABE EINER ANDEREN RECHTSLEHRE (U.A. FÜR ENTGANGENE GEWINNE, AUSFALLZEITEN, GESCHÄFTS- ODER FIRMENWERTEINBUSSEN BZW. DIE BESCHÄDIGUNG, NEUPROGRAMMIERUNG ODER WIEDERHERSTELLUNG VON PROGRAMMEN ODER DATEN NACH SPEICHERUNG IN ODER NUTZUNG IN VERBINDUNG MIT BELKIN-PRODUKTEN).

Da in manchen Ländern der Ausschluss oder die Beschränkung der Haftung für durch Zufall eingetretene oder Folgeschäden bzw. ein Ausschluss konkludenter Gewährleistungen nicht zulässig ist, haben die vorstehenden Beschränkungen und Ausschlussregelungen für Sie möglicherweise keine Gültigkeit. Diese Garantie räumt Ihnen spezifische Rechte ein, die von Land zu Land unterschiedlich ausgestaltet sein können.

1

2

3

4

5

6

7

8

# BELKIN®

## OmniView® CAT5 KVM-switch voor het MKB

# BELKIN®

[www.belkin.com](http://www.belkin.com)

Belkin Ltd.  
Express Business Park, Shipton Way  
Rushden, NN10 6GL, Groot-Brittannië  
+44 (0) 1933 35 2000  
+44 (0) 1933 31 2000 fax

Belkin B.V.  
Boeing Avenue 333  
1119 PH Schiphol-Rijk, Nederland  
+31 (0) 20 654 7300  
+31 (0) 20 654 7349 fax

Belkin GmbH  
Hanebergstraße 2  
80637 München, Duitsland  
+49 (0) 89 143405 0  
+49 (0) 89 143405 100 fax

Belkin SAS  
5 Rue du Petit Robinson, 3ème étage  
78350 Jouy-en-Josas, Frankrijk  
+33 (0) 1 34 58 14 00  
+33 (0) 1 39 46 62 89 fax

Technische ondersteuning  
Europa: 00 800 223 55 460

# BELKIN®

## OmniView® CAT5 KVM-switch voor het MKB

Manage

Servers beheren met slechts één PS/2-console  
en CAT5-kabels

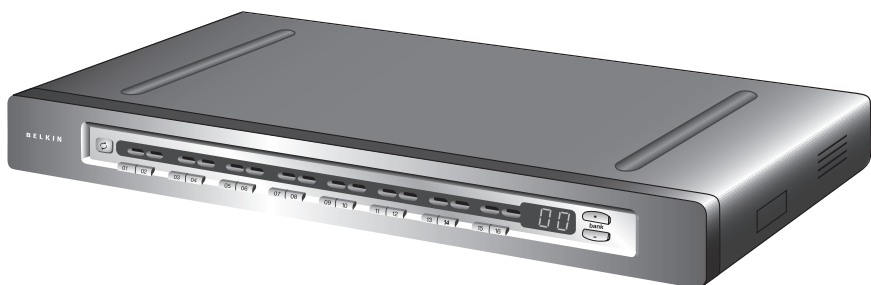

## Handleiding

F1DP104Aea

F1DP108Aea

F1DP116Aea

## Inhoud

<b>1. Inleiding</b> .....	1
Inhoud van de verpakking .....	1
<b>2. Overzicht</b> .....	2
Productkenmerken .....	2
Benodigde uitrusting .....	4
Systeemvereisten .....	6
De switch in beeld gebracht .....	7
Technische gegevens .....	9
<b>3. Installatie</b> .....	12
Voorconfigureren .....	12
Montage van de CAT5 KVM-switch voor het MKB in een rek .....	13
De console aansluiten op de CAT5 KVM-switch voor het MKB.....	15
Servers aansluiten op de CAT5 KVM-switch voor het MKB .....	17
Meerdere KVM-switches voor het MKB aansluiten (in daisychainconfiguratie) .....	23
Systemen inschakelen .....	28
<b>4. Gebruik maken van uw CAT5 KVM-switch voor het MKB</b> .....	29
Een server of een BANK selecteren met behulp van sneltoetscommando's .....	29
Een server selecteren met behulp van de rechtstreekse- poortkeuzeknoppen .....	31
Een BANK selecteren met behulp van scroll-knoppen .....	31
AutoScan-modus .....	32
On-Screen Display .....	33
Toetsenbord-snelkoppelingen .....	38
Sun combinatietoetsen .....	39
Firmware bijwerken .....	40
<b>5. Veelgestelde vragen</b> .....	41
<b>6. Problemen oplossen</b> .....	43
<b>7. Verklarende woordenlijst</b> .....	46
<b>8. Informatie</b> .....	48

Gefeliciteerd en bedankt voor het kopen van de OmniView CAT5 KVM-switch van Belkin. Ons gevarieerde programma KVM-oplossingen illustreert onze inzet om duurzame producten van hoge kwaliteit te leveren voor een aantrekkelijke prijs.

De OmniView CAT5 KVM-switch voor het MKB maakt op eenvoudige en betrouwbare wijze multiplatform serverbeheer mogelijk. Deze switch maakt gecentraliseerd beheer van kleine tot middelgrote serveromgevingen in datacentra, computerlabs en vestigingskantoren mogelijk en garandeert u een goede prijs-kwaliteitsverhouding. De OmniView CAT5 KVM-switches voor het MKB kunnen in een daisychain geschakeld worden waardoor tot 256 PS/2-, USB- en SUN-servers beheerd kunnen worden met behulp van een enkele PS/2-console. De combinatie van de geïntegreerde CAT5-technologie en de compacte server-interfacemodules van Belkin zorgen voor gebruikersgemak en de hoogst mogelijke stabiliteit en server-uptime. De OmniView CAT5 KVM-producten voor het MKB brengen u de functionaliteit die u uitsluitend in een enterprise-oplossing zou verwachten.

Deze handleiding geeft u alle informatie over uw nieuwe KVM-switch, van installatie en bediening tot en met het oplossen van problemen - in het onwaarschijnlijke geval dat deze zich voordoen. Raadpleeg voor een snelle en gemakkelijke installatie de beknopte installatiehandleiding die in de verpakking van deze KVM-switch is bijgesloten.

Belkin dankt u hartelijk voor het kopen van de OmniView KVM-switch voor het MKB. Wij stellen uw vertrouwen in onze producten zeer op prijs. Ongetwijfeld ontdekt u al snel waarom Belkin wereldwijd het best verkochte merk op het gebied van KVM-switches is.

### Inhoud van de verpakking



OmniView CAT5  
KVM-switch voor  
het MKB



Rekmontagebeugels  
met  
schroeven (F1DP108A,  
F1DP116A)



Seriële flash-kabel  
DB9-naar-RJ11



Handleiding



Beknopte  
installatiehandleiding



6V/1A-  
voedingsadapter

## Productkenmerken

- **CAT5-technologie**

De geïntegreerde CAT5-technologie stelt u in staat met behulp van CAT5-kabels en de compacte server-interfacemodules van Belkin uw KVM-switch aan te sluiten op uw servers op maximaal 30 meter afstand. CAT5-kabels reduceren het aantal kabels dat in een computerruimte hoeft te worden aangelegd en maken een betere luchtstroom in de rekken mogelijk, waardoor de levensduur van de apparatuur toeneemt. Server-interfacemodules maken gebruik van een keep-alive functie en toetsenbord- en muissignaalemulatie ten behoeve van continue server-uptime

- **Speciale daisychainpoort**

Tot 16 KVM-switches kunnen in een daisychain geschakeld worden via speciale daisychainpoorten, waardoor u uw KVM-configuratie kunt uitbreiden naar mate uw serveromgeving groeit.

- **Videoresolutie**

De KVM-switch voor het MKB ondersteunt videoresoluties tot 1600x1200 bij 75 Hz.

- **On-Screen Display (OSD)**

Met het On-Screen Display (beeldschermmenu) kunt u aan elke aangesloten server in uw systeem een eigen naam toekennen zodat het beheren van uw servers een stuk eenvoudiger wordt. Dit is een visueel middel om van de ene naar de andere server over te schakelen en de tijdsinterval voor de AutoScan-functie in te stellen.

- **Sneltoetsen**

De sneltoetsfunctionaliteit stelt u in staat de gewenste poorten kiezen met specifieke toetscombinaties. Zo kiest u met een paar simpele toetsaanslagen in een oogwenk een bepaalde server uit maar liefst 256 servers.

- **Drukknoppen op het frontpaneel**

Dankzij rechtstreekse-poortkeuzeknoppen aan de voorzijde van de KVM-switch kunt u de poorten eenvoudig met de hand selecteren.

- **AutoScan**

Met de AutoScan-functie kunt u ervoor zorgen dat de KVM-switch voor het MKB de activiteiten van alle aangesloten servers afzonderlijk scant en in de gaten houdt. Het aan elke server toegemeten tijdsinterval kan via het OSD-beeldschermmenu worden ingesteld of gewijzigd.

- **LED-display**

Een LED-display op het frontpaneel van de KVM-switch fungeert als statusmonitor. Een brandend lampje boven een poortkeuzeknop geeft aan dat de console de corresponderende server aanstuurt. Als u een poortkeuzeknop indrukt, gaat de LED erboven branden. Een knipperende LED geeft aan dat er geen server op de betreffende poort is aangesloten.

- **Zevendelig LED-display:**

Wanneer u meerdere KVM-switches voor het MKB in een daisychain schakelt, kunt u aan de LED-display met zeven segmenten snel zien welke BANK is geselecteerd.

- **Flash-upgrade**

Via flash-upgrades kunt u de firmware van uw CAT5 KVM-switch bijwerken. Zo kunt u ervoor zorgen dat uw KVM-switch compatibel blijft met de nieuwste apparaten en servers. De firmware van uw CAT5 KVM-switch kan gedurende de levensduur van het product gratis worden gedownload van de support website van Belkin: [www.belkin.com/support](http://www.belkin.com/support).

1

2

3

4

5

6

7

8

## Benodigde uitrusting

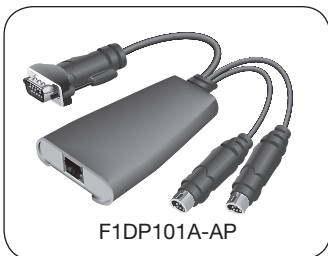

F1DP101A-AP

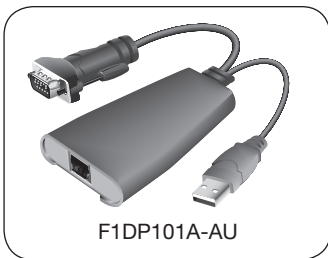

F1DP101A-AU

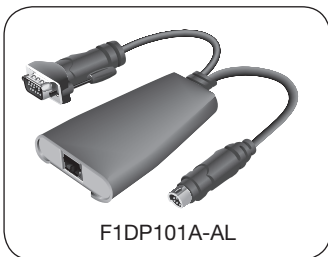

F1DP101A-AL

### Server-interfacemodules

Bij het aansluiten van een CAT5 KVM-switch voor het MKB op een server heeft u een speciale OmniView server-interfacemodule van Belkin en een standaard CAT5-patchkabel nodig

### OmniView server-interfacemodules voor het MKB:

F1DP101AeaAP (PS/2-uitvoering)

F1DP101AeaAU (USB-uitvoering)

F1DP101AeaAL (Legacy Sun™ miniDIN8-uitvoering)

F1DP101AeaAP-8P (PS/2-uitvoering, 8 exemplaren)

**OPMERKING:** Productcodes en beschikbaarheid kunnen variëren.

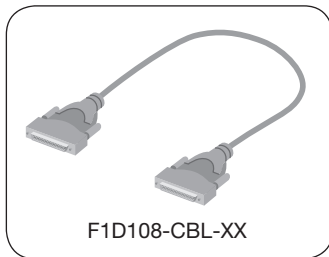

## Kabels

Ten behoeve van uitstekende videokwaliteit, raden wij u ten zeerste aan gebruik te maken van de Category 5e, FastCAT5e of Category 6 patchkabels van Belkin voor uw CAT5-KVM-switch voor het MKB. Deze kabels bieden de hoogst mogelijke kwaliteit ten behoeve van feilloze data- en video-overdracht.

**LET OP:** Maak gebruik van massieve CAT6-kabel ten behoeve van optimale videosignaaloverdracht bij overbrugging van grotere afstanden.

Voor het onderling aansluiten van meerdere KVM-switches is een speciale OmniView daisychainkabel van Belkin nodig.

### UTP-patchkabels van Belkin:

A3L791-XX-YYY (CAT5e)  
A3L850-XX-YYY (FastCAT5e)  
A3L980-XX-YYY (CAT6)

### OmniView daisychainkabel:

F1D108-CBL-XX

(-XX geeft de lengte in voet weer)  
(-YYY geeft de kleur aan)

**OPMERKING:** Productcodes en beschikbaarheid kunnen variëren.

## Systemvereisten

### OS-platformen

De CAT5 KVM-switch voor het MKB is compatibel met CPU's die gebruik maken van de volgende besturingssystemen\*:

- Windows® NT®, 95, 98, 2000, Me, XP, Server 2003
- Microsoft® DOS 5.x en hoger
- Red Hat® Linux® 8.x en hoger
- Novell® NetWare 5.x
- Mac OS® X en hoger (met USB-ondersteuning)
- Solaris 8.x en hoger

\*Dit is geen volledig overzicht.

### Toetsenborden

- PS/2-compatible
- Ondersteunt toetsenborden met 101/102/104/106 toetsen

### Muizen

- PS/2-compatible muis of PS/2 & USB combomuis (met PS/2-adapter) met 2, 3, 4 of 5 knoppen
- PS/2-compatible draadloze of optische muis

### Monitoren

- CRT
- LCD (met VGA-ondersteuning)

## De switch in beeld gebracht

Voorzijde van de CAT5 KVM-switch voor het MKB:

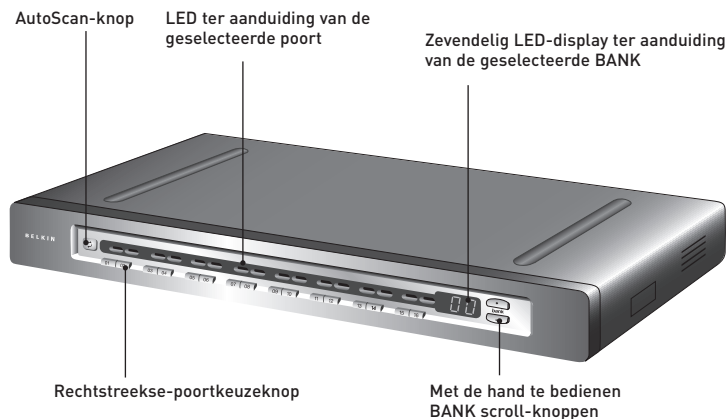

(F1DP116Aea afgebeeld)

## De switch in beeld gebracht

Achterzijde van de CAT5 KVM-switch voor het MKB:

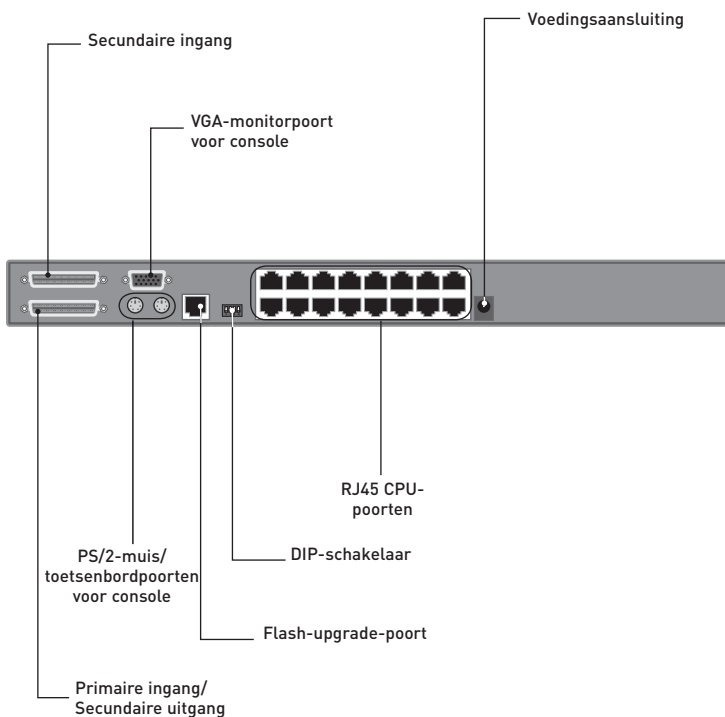

(F1DP116Aea afgebeeld)

## Technische gegevens

### CAT5 KVM-switch voor het MKB

<b>Artikelnummer:</b>	F1DP104Aea, F1DP108Aea, F1DP116Aea
<b>Behuizing:</b>	Metalen behuizing met slagvast kunststof front
<b>Voeding:</b>	6V/1A-voedingsadapter met positieve centrale pool
<b>Daisychain:</b>	Maximaal 16 OmniView KVM-switches
<b>Aantal ondersteunde servers:</b>	Respectievelijk 4, 8 en 16 voor de 4-, 8- en 16-poorts uitvoeringen (256 servers max. in daisychain)
<b>Console-toetsenbordemulatie:</b>	PS/2
<b>Console-muisemulatie:</b>	PS/2
<b>Ondersteunde monitortypen:</b>	CRT en LCD (met VGA-ondersteuning)
<b>Maximale resolutie:</b>	Tot 1600x1200 bij 75 Hz
<b>Toetsenbordingang</b>	miniDIN6 (PS/2)
<b>Muis-ingang:</b>	miniDIN6 (PS/2)
<b>Monitorpoort:</b>	HDDB15 female (VGA)
<b>CPU-poorten:</b>	RJ45
<b>Daisychainpoorten:</b>	DB25 female
<b>Flash-upgrade-poort:</b>	RJ11
<b>Rechtstreekse-poortkeuzeknoppen:</b>	Respectievelijk 4, 8 en 16 voor de 4-, 8- en 16-poorts uitvoeringen
<b>Bedrijfstemperatuur:</b>	0~40 °C
<b>Bewaartemperatuur:</b>	20~60 °C
<b>Vochtigheidsgraad:</b>	0~80% relatief, niet-condenserend
<b>Garantie:</b>	5 jaar

1

2

3

4

5

6

7

8

<b>Afmetingen:</b>	(F1DP104Aea) 279 mm x 44,5 mm x 150 mm
	(F1DP108Aea) 438 mm x 44,5 mm x 190 mm
	(F1DP116Aea) 438 mm x 89 mm x 190 mm)
<b>Gewicht:</b>	(F1DP104Aea) 2,4 kg
	(F1DP108Aea) 4,2 kg
	(F1DP116Aea) 5,5 kg

**OPMERKING:** Er wordt een voorbehoud gemaakt voor wijzigingen in deze informatie zonder voorafgaande waarschuwing.

## Server-interfacemodule voor het MKB, PS/2

<b>Artikelnummer:</b>	F1DP101AeaAP
<b>Emulatie:</b>	Toetsenbord- en muissignalen
<b>Voeding:</b>	Via aangesloten server; met keep-alive functie
<b>Toetsenbord/muis-aansluiting:</b>	miniDIN6 (PS/2)
<b>Monitoraansluiting:</b>	HDDB15 male (VGA)
<b>Ondersteunde resolutie:</b>	Tot 1600x1200 bij 75 Hz
<b>Max. ondersteunde afstand:</b>	30 m
<b>Gewicht:</b>	0,11 kg
<b>Afmetingen:</b>	63,5 mm x 98,3 mm x 25,4 mm
<b>Lengte USB-kabel:</b>	203 mm
<b>Lengte PS/2-kabel:</b>	483 mm

## Server-interfacemodule voor het MKB, USB

<b>Artikelnummer:</b>	F1DP101AeaAU
<b>Emulatie:</b>	Toetsenbord- en muissignalen
<b>Voeding:</b>	Via aangesloten server; met keep-alive functie
<b>Toetsenbord/muis-aansluiting:</b>	USB type A
<b>Monitoraansluiting:</b>	HDDDB15 male (VGA)
<b>Ondersteunde resolutie:</b>	Tot 1600x1200 bij 75 Hz
<b>Max. ondersteunde afstand:</b>	30 m
<b>Gewicht:</b>	0,11 kg
<b>Afmetingen:</b>	63,5 mm x 98,3 mm x 25,4 mm
<b>Lengte USB-kabel:</b>	203 mm
<b>Lengte USB-kabel:</b>	483 mm

## Server-interfacemodule voor het MKB, Legacy Sun

<b>Artikelnummer:</b>	F1DP101AeaAL
<b>Emulatie:</b>	Toetsenbord- en muissignalen
<b>Voeding:</b>	Via aangesloten server; met keep-alive functie
<b>Toetsenbord/muis-aansluiting:</b>	miniDIN8 (Legacy Sun)
<b>Monitoraansluiting:</b>	HDDDB15 male (VGA)
<b>Ondersteunde resolutie:</b>	Tot 1600x1200 bij 75 Hz
<b>Max. ondersteunde afstand:</b>	30 m
<b>Gewicht:</b>	0,11 kg
<b>Afmetingen:</b>	63,5 mm x 98,3 mm x 25,4 mm
<b>Lengte USB-kabel:</b>	203 mm
<b>Lengte USB-kabel:</b>	483 mm

1

2

3

4

5

6

7

8

## Voorconfigureren

### De beste plaats voor de CAT5 KVM-switch voor het MKB

De behuizing van de KVM-switch is geschikt voor zowel stand-alone configuraties als rekmontage. De 8- en 16-poorts CAT5 KVM-switches voor het MKB kunnen gemonteerd worden in standaard 19-inch serverrekken. Bij deze switches worden montagebeugels meegeleverd voor een degelijke rekmontage. Er is een optionele rekmontageset (F1D005) verkrijgbaar voor de 4-poorts CAT5 KVM-switch voor het MKB.

### Wij raden u aan bij het bepalen van een plaats voor de KVM-switch rekening te houden met het volgende:

- of u de knoppen voor rechtstreekse poortkeuze wel of niet gaat gebruiken;
- de lengte van de kabels die met uw toetsenbord, monitor en muis verbonden zijn;
- waar de servers staan ten opzichte van de console
- de lengte van de kabels die u gebruikt voor het aansluiten van de servers op de CAT5 KVM-switch voor het MKB

### Vereisten m.b.t. kabellengte (voor PS/2, USB en Sun-servers)

VGA-signalen worden het beste verstuurd bij een kabellengte tot maximaal 30 meter. Bij grotere afstanden neemt de kans op achteruitgang van het beeldkwaliteit toe. Om die reden raden wij u aan om voor de aansluiting van de servers op de CAT5 KVM-switch geen CAT5 UTP-kabels te gebruiken die langer zijn dan 30 meter.

**OPMERKING:** De CAT5-extender (F1D084) van Belkin kan gebruikt worden om de afstand tot uw console (toetsenbord, muis en monitor) te vergroten tot 152 meter.

**WAARSCHUWING!** Leg kabels niet in de buurt van tl-lampen, airconditioning-apparatuur of machines die elektrische ruis veroorzaken (zoals stofzuigers).

**U kunt nu beginnen met de installatie van de CAT5 KVM-switch voor het MKB. De volgende hoofdstukken (pagina 13-22) geven een compleet overzicht van de hardware-setup van een enkele CAT5 KVM-switch voor het MKB (F1DP104A, F1DP108A, F1DP116A).**

**Opmerking bestemd voor bezitters van de producten uit de PRO2-Serie van Belkin met artikelnummers: F1DA104T, F1DA108T en F1DA116T.**

De installatieprocedure van de PRO2 KVM-switch is gewijzigd. Volg daarom de aanwijzingen in deze installatiehandleiding stipt op om zeker te zijn van een correcte installatie. Als u zich hier niet aan houdt, kan dit de oorzaak zijn van toetsenbord- en muisfouten en/of een gebrekkige werking.

## Montage van de CAT5 KVM-switch in een rek

### Beugelmontage (F1DP108Aea en F1DP116Aea)

8- en 16-poorts CAT5 KVM-switches voor het MKB worden geleverd met verstelbare montagebeugels die zich uitstekend lenen voor de installatie in 19-inch rekken. De montagebeugels kunnen in drie posities geplaatst worden en bieden u daarmee de mogelijkheid de frontplaat van de CAT5 KVM-switch gelijk met de railenden te monteren of de CAT5 KVM-switch voorbij de kop van de rails te plaatsen. Volg de volgende aanwijzingen om de gewenste positie te bereiken.

#### Stap 1

Bepaal hoe ver u de SMB CAT5 KVM-switch uit het rek wilt laten steken. Kies de plaats waar u de beugel wilt bevestigen.

#### Stap 2

Bevestig de beugel met de meegeleverde kruiskopschroeven aan de zijkant van de CAT5 KVM-switch. (Zie onderstaande afbeelding.)

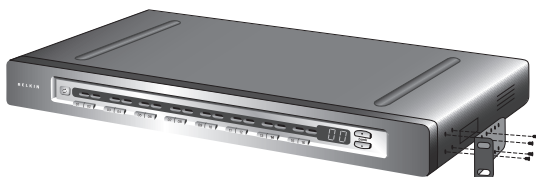

#### Stap 3

Monteer de CAT5 KVM-switch op de rail in het rek. (Zie onderstaande afbeelding.)

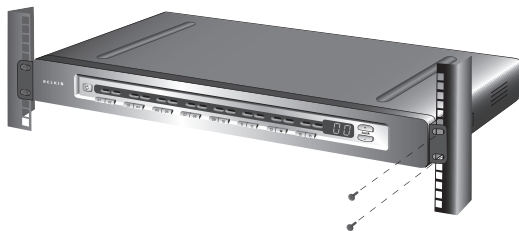

**OPMERKING:** Als deze CAT5 KVM-switch in een daisychain wordt gekoppeld aan een andere KVM-switch, dient u het BANK-adres in te stellen, voordat u hem installeert in een rek. Raadpleeg het gedeelte “Meer CAT5 KVM-switches met elkaar verbinden (in een daisychain)” in deze handleiding.

**Uw CAT5 KVM-switch is nu stevig bevestigd in het de beugels. U kunt nu de console aansluiten.**

1

2

3

4

5

6

7

8

### Beugelmontage - optioneel (F1DP104Aea)

De 4-poorts CAT5 KVM-switch voor het MKB kunt u met behulp van de optionele OmniView rekmontageset (artikelnummer F1D005) monteren in een 19"-rek.

#### Stap 1

Bevestig de montagebeugel met de meegeleverde kruiskopschroeven op de zijkant van de CAT5 KVM-switch. (zie onderstaande afbeelding).



#### Stap 2

Monteer de CAT5 KVM-switch op de rail in het rek. (Zie onderstaande afbeelding.)



**OPMERKING:** Als deze CAT5 KVM-switch in een daisychain wordt gekoppeld aan een andere KVM-switch, dient u het BANK-adres in te stellen, voordat u hem installeert in een rek. Raadpleeg het hoofdstuk “Meer CAT5 KVM-switches met elkaar verbinden (in een daisychain)” in deze handleiding.

**Uw CAT5 KVM-switch is nu stevig bevestigd in het rek. U kunt nu de console aansluiten.**

## De console aansluiten op de CAT5 KVM-switch voor het MKB

### Step 1

Sluit de VGA-monitorkabel aan op de female HDDB15-poort in het console-gedeelte aan de achterzijde van de CAT5 KVM-switch. (Zie onderstaande afbeelding.)

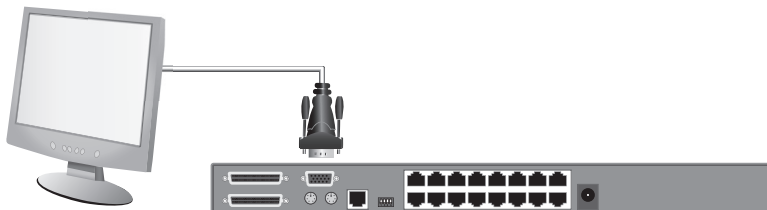

### Step 2

Sluit de PS/2-toetsenbordkabel aan op de toetsenbordaansluiting in het console-gedeelte aan de achterkant van de CAT5 KVM-switch. (Zie onderstaande afbeelding.)

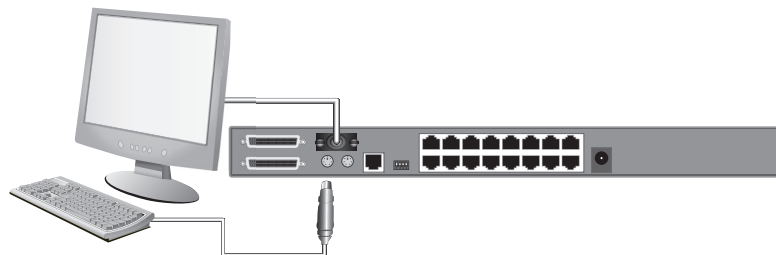

1

2

3

4

5

6

7

8

hoofdstuk

### Stap 3

Sluit de PS/2-muiskabel aan op de muisaansluiting in het console-gedeelte aan de achterkant van de CAT5 KVM-switch. (Zie onderstaande afbeelding.)

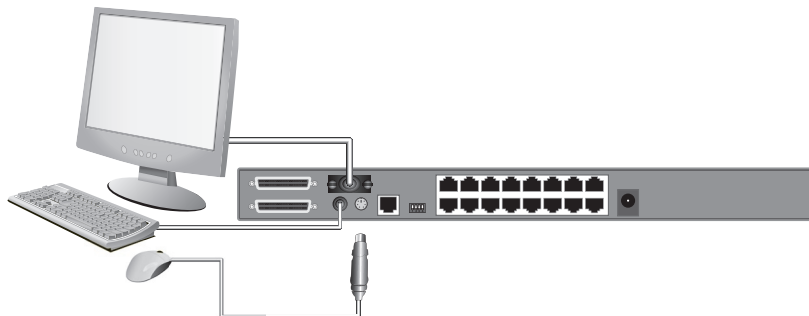

### Stap 4

Sluit de voedingsadapter aan op de voedingsaansluiting die wordt aangeduid met "6VDC, 1A", op het achterpaneel van de CAT5 KVM-switch. Maak uitsluitend gebruik van de voedingsadapter die met de unit is meegeleverd. (zie onderstaande afbeelding).

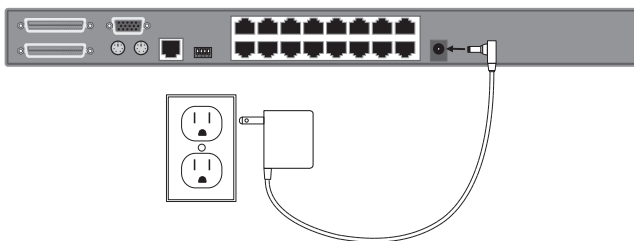

(F1DP116Aea afgebeeld)

**Uw CAT5 KVM-switch is nu geïnstalleerd en u kunt de servers aansluiten.**

## Servers op de CAT5 KVM-switch aansluiten (PS/2-aansluiting):

### Stap 1

Zorg ervoor dat uw server is uitgeschakeld.

### Stap 2

Maak gebruik van de OmniView server-interfacemodule (PS/2-uitvoering, artikelnummer F1DP101AeaAP) en verbind de VGA-connector met de monitorpoort op uw server. (Zie onderstaande afbeelding.)

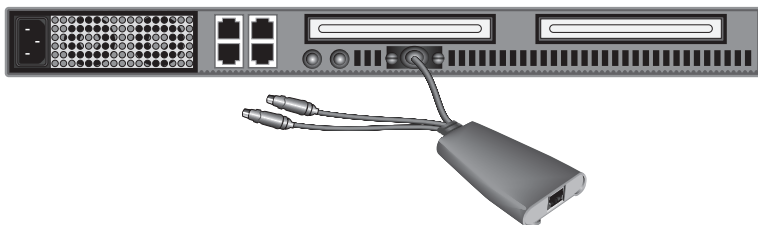

### Stap 3

Verbind de PS/2-muis- en -toetsenbordconnectors met de muis- en toetsenbordpoorten op de server. (Zie onderstaande afbeelding.)

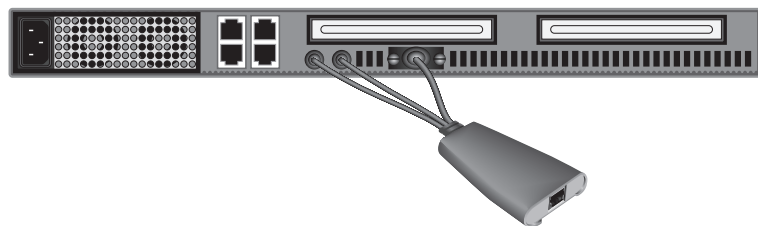

1

2

3

4

5

6

7

8

hoofdstuk

### Step 4

Verbind de CAT5 KVM-switch met de server-interfacemodule door de meegeleverde CAT5e-patchkabel of een andere CAT5-kabel tussen deze apparaten aan te sluiten. (Zie onderstaande afbeelding.)

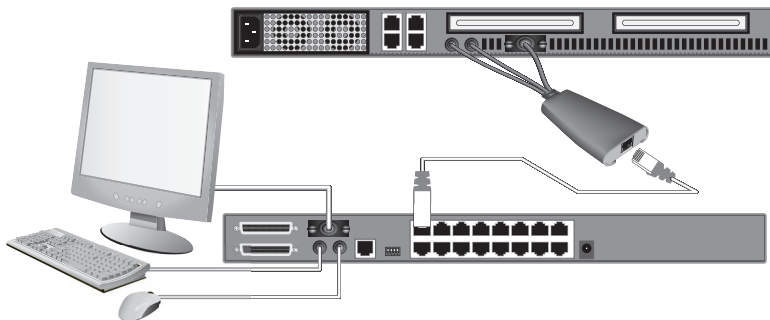

### Step 5

Zet uw server aan.

### Step 6

Herhaal stap 1 t/m 5 voor elke extra PS/2-server die u aan wilt sluiten.

## Servers op de CAT5 KVM-switch voor het MKB aansluiten (USB-aansluiting):

### Stap 1

Zorg ervoor dat uw server is ingeschakeld.

### Stap 2

Maak gebruik van de OmniView server-interfacemodule voor het MKB van Belkin (USB-uitvoering, artikelnummer F1DP101AeaAU) en verbind de VGA-connector met de monitorpoort op uw server. (Zie onderstaande afbeelding.)

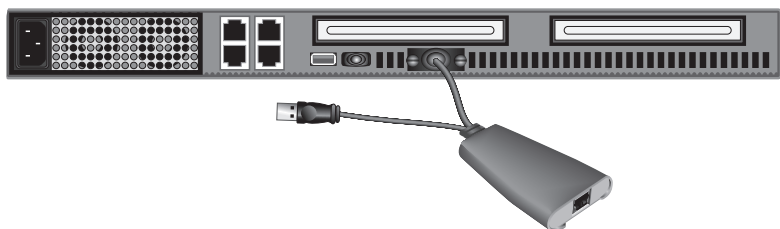

### Stap 3

Verbind de USB-connector met een vrije USB-poort op de server. (Zie onderstaande afbeelding.)

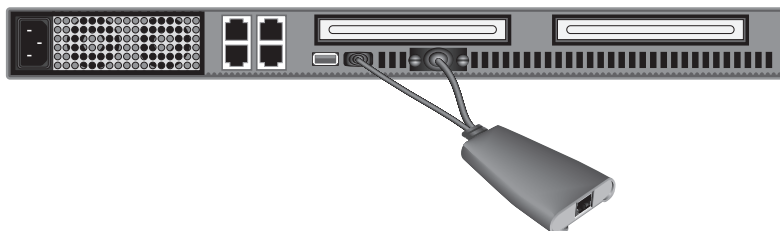

1

2

3

4

5

6

7

8

hoofdstuk

### Stap 4

Verbind de CAT5 KVM-switch met de server-interfacemodule door de meegeleverde CAT5e-patchkabel of een andere CAT5-kabel tussen deze apparaten aan te sluiten. (Zie onderstaande afbeelding.) Uw server zou de server-interfacemodule moeten herkennen en indien nodig automatisch het HID USB-stuurprogramma moeten installeren.

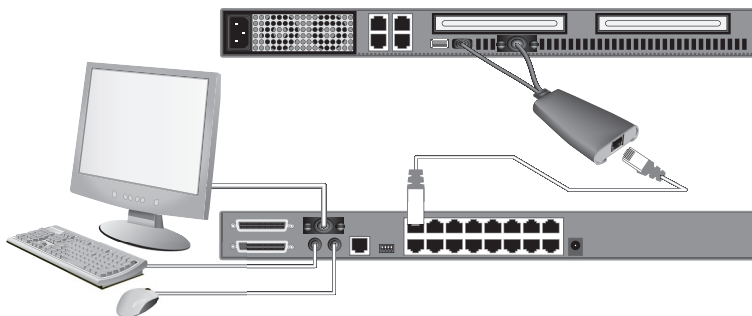

### Stap 5

Herhaal stap 1 t/m 4 voor elke extra USB-server die u aan wilt sluiten.

**OPMERKING:** Wij adviseren u de server-interfacemodulekabel rechtstreeks op een vrije USB-poort van uw server aan te sluiten.

## Servers op de CAT5 KVM-switch voor het MKB aansluiten (Sun-server met MiniDIN8-aansluiting):

### Stap 1

Zorg ervoor dat uw server is uitgeschakeld.

### Stap 2

Maak gebruik van de OmniView server-interfacemodule voor Legacy Sun van Belkin (artikelnummer F1DP101AeaAL) en verbind de VGA-connector met de monitorpoort op uw server. (Zie onderstaande afbeelding.)

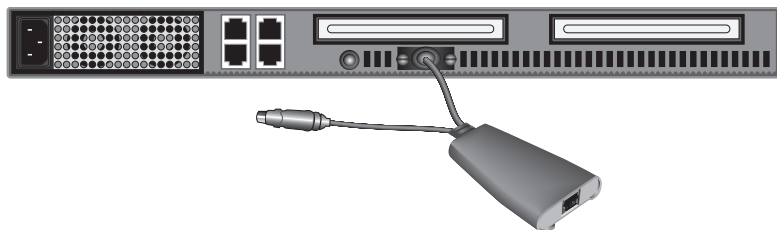

### Stap 3

Verbind de miniDIN8-connector met de miniDIN8-toetsenbordpoort op de server. (Zie onderstaande afbeelding.)

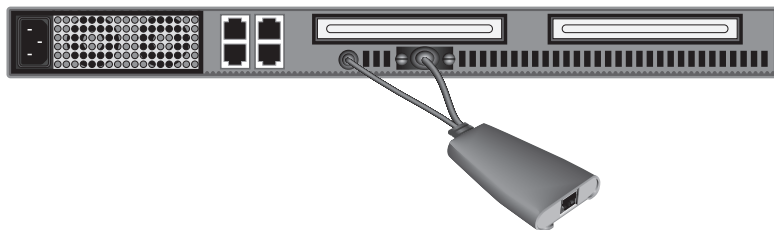

1

2

3

4

5

6

7

8

hoofdstuk

### Stap 4

Verbind de CAT5 KVM-switch met de server-interfacemodule door de meegeleverde CAT5e-patchkabel of een andere CAT5-kabel tussen deze apparaten aan te sluiten. (Zie onderstaande afbeelding.)

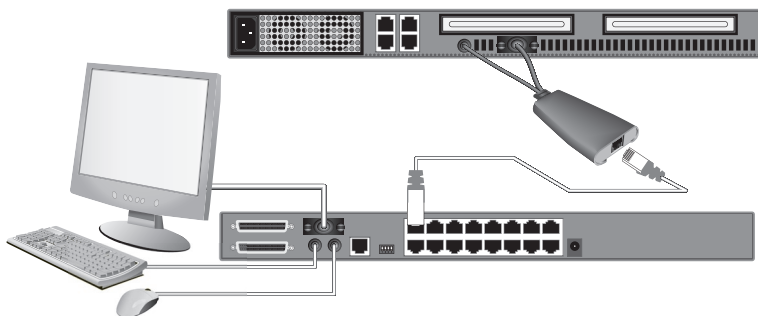

### Stap 5

Zet uw server aan.

### Stap 6

Herhaal stap 1 t/m 4 voor elke extra Sun-server die u aan wilt sluiten.

**OPMERKING:** Als er een USB- of Sun-server-interfacemodule op een Sun-server is aangesloten, emuleert de server-interfacemodule de Sun-toetsen met behulp van toetsencombinaties genaamd Combo Keys (combinatietoetsen). Raadpleeg de tabel op pagina 39 voor een overzicht van Sun-functies die door de CAT5 KVM-switch voor het MKB worden ondersteund.

## Meerdere CAT5 KVM-switches voor het MKB aansluiten (in daisychainconfiguratie)

U kunt tot 16 CAT5 KVM-switches voor het MKB in een daisychain schakelen. Zo kan een serverbeheerder tot 256 servers beheren met een enkele console. Elke CAT5 KVM-switch in de daisychain is een unit die “BANK” wordt genoemd en een adres krijgt toegewezen. De CAT5 KVM-switch voor het MKB die is verbonden met console-toetsenbord, -muis en -monitor is BANK 00 en is de “primaire” KVM-switch. De BANKEN 01 tot en met 15 zijn “Secondary” (Secundaire) KVM-switches.

**OPMERKING:** Uw CAT5 KVM-switch voor het MKB is backward-compatible met OmniView PRO2 KVM-switches van Belkin. U kunt combinaties van CAT5 KVM-switches en PRO2 KVM-switches in een daisychain schakelen..

**OPMERKING:** Een daisychainkabel (F1D108-CBL) is vereist voor elke CAT5 KVM-switches die u wilt opnemen in de daisychain en is verkrijgbaar via uw wederverkoper van Belkin-producten en in de Verenigde Staten ook online via [www.belkin.com](http://www.belkin.com).

### Het toewijzen van een BANK-adres

Alle CAT5 KVM-switches hebben een “BANK DIP”-schakelaar. De “BANK DIP”-schakelaar wordt gebruikt om aan elke CAT5 KVM-switch een BANK-adres toe te wijzen.

- Zet de “BANK DIP”-schakelaar in de stand “primary” (primaire, BANK-adres 00) als u slechts van een enkele unit gebruik maakt. Dit is de standaard-fabrieksinstelling.
- Voor een configuratie met meer units stelt u de “BANK DIP”-schakelaar van de primaire KVM-switch in op “BANK-adres 00”. Elke secundaire unit moet worden ingesteld op een uniek BANK-adres (van 01 tot en met 15). Zie het overzicht op pagina 24 voor de instellingen van de DIP-schakelaar.

1

2

3

4

5

6

7

8

hoofdstuk

## Configuratietabel voor BANK DIP-schakelaar

DIP-schakelaar nr.				BANK-ADRES
1	2	3	4	
Omlaag	Omlaag	Omlaag	Omlaag	Bank 00 primair (standaard)
Omhoog	Omlaag	Omlaag	Omlaag	BANK 01 secundair
Omlaag	Omhoog	Omlaag	Omlaag	BANK 02 secundair
Omhoog	Omhoog	Omlaag	Omlaag	BANK 03 secundair
Omlaag	Omlaag	Omhoog	Omlaag	BANK 04 secundair
Omhoog	Omlaag	Omhoog	Omlaag	BANK 05 secundair
Omlaag	Omhoog	Omhoog	Omlaag	BANK 06 secundair
Omhoog	Omhoog	Omhoog	Omlaag	BANK 07 secundair
Omlaag	Omlaag	Omlaag	Omhoog	BANK 08 secundair
Omhoog	Omlaag	Omlaag	Omhoog	BANK 09 secundair
Omlaag	Omhoog	Omlaag	Omhoog	BANK 10 secundair
Omhoog	Omhoog	Omlaag	Omhoog	BANK 11 secundair
Omlaag	Omlaag	Omhoog	Omhoog	BANK 12 secundair
Omhoog	Omlaag	Omhoog	Omhoog	BANK 13 secundair
Omlaag	Omhoog	Omhoog	Omhoog	BANK 14 secundair
Omhoog	Omhoog	Omhoog	Omhoog	BANK 15 secundair

### EEN VOORBEELD:

Vier 8-poorts CAT5 KVM-switches (F1DP108A) worden in een daisychain geschakeld met als doel 32 servers te beheren. De DIP-schakelaar van de primaire KVM-switch is ingesteld op "BANK 00" (standaard fabrieksinstelling) en de secundaire-eenheden zijn elk ingesteld op een unieke BANK (tussen 01 en 03).

## Voorbeeld van een daisychainconfiguratie

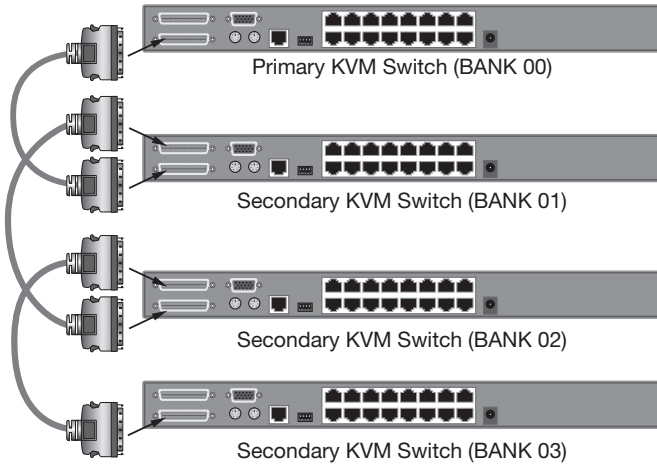

1

2

**3**

4

5

6

7

8

hoofdstuk

### Vorbereiding:

#### Stap 1

Controleer of alle CAT5 KVM-switches zijn uitgeschakeld en zorg ervoor dat elk van de KVM-switches een uniek BANK-adres toegewezen heeft gekregen.

#### Stap 2

Zet alle primaire en secundaire KVM-switches op de gewenste plaats.

#### Stap 3

Sluit de monitor, het toetsenbord en de muis aan op de consolepoorten van de primaire switch (BANK 00). Raadpleeg het hoofdstuk “De console aansluiten op de CAT5 KVM-switch voor het MKB” op pagina 15.

---

### De primaire en secundaire KVM-switches aansluiten:

#### Stap 1

Sluit het ene uiteinde van de daisychainkabel (F1D108-CBL) aan op de “Primary Input/Secondary Output”-poort (Primaire ingang/secundaire uitgang) van de primaire KVM-switch (BANK 00).

#### Stap 2

Sluit het andere uiteinde van de daisychainkabel (F1D108-CBL) aan op de “Primary Input/Secondary Output”-poort (Primaire ingang/secundaire uitgang) van de eerste secundaire KVM-switch (BANK 01).

#### Stap 3

Als u extra secundaire units wilt toevoegen, sluit u het ene einde van de daisychainkabel (F1D108-CBL) aan op de “Secondary Input”-poort (Secundaire ingang) en het andere uiteinde op de “Primary Input/Secondary Output”-poort (Primaire ingang/secundaire uitgang) van de volgende secundaire KVM-switch (bijvoorbeeld, BANK 01).

#### Stap 4

Herhaal stap 3 voor elke extra CAT5 KVM-switch die u in daisychain wilt schakelen.

**OPMERKING:** Als u CAT5 en PRO2 KVM-switches wilt schakelen in een daisychain, dient u ervoor te zorgen dat de PRO2 KVM-switches uitsluitend gebruikt worden als secundaire switch.

## Servers aansluiten:

### Stap 1

Alle servers aansluiten op de primaire en secundaire KVM-switches. Raadpleeg het hoofdstuk “Servers op de CAT5 KVM-switch voor het MKB aansluiten” op pagina 17 voor meer informatie.

### Stap 2

Zorg ervoor dat de voedingsadapter is verbonden met de primaire KVM-switch en dat de KVM-switch gevoed wordt. De primaire KVM-switch moet nu de cijfers “00” van het BANK-adres tonen.

### Stap 3

Schakel de secundaire KVM-switches te beginnen bij BANK 01 achtereenvolgens in door de voeding van elke unit aan te sluiten. Elke KVM-switch moet bij inschakeling het nummer van zijn eigen BANK-adres tonen.

**OPMERKING:** Als de CAT5 KVM-switches voor het MKB niet correct zijn genummerd, zet u de primaire switch (BANK 00) terug in de beginstand door de knoppen “BANK+” en “BANK-” tegelijk in te drukken. U kunt de primaire KVM-switch ook resetten om net toegevoegde secundaire switches op te sporen. Als de KVM-switches nog niet de juiste nummers aangeven, controleer dan of u aan alle switches een correct BANK-adres hebt toegewezen en of alle daisychainkabels op de juiste wijze zijn aangesloten.

### Stap 4

Zorg ervoor dat de primaire KVM-switch alle secundaire KVM-switches heeft herkend door gebruik makend van de knoppen “BANK +” en “BANK - “ naar elke BANK te scrollen. Als alle secundaire KVM-switches herkend zijn zal het LED-display van de primaire KVM-switch het BANK-adres van de aangesloten secundaire KVM-switch registreren en weergeven.

1

2

3

4

5

6

7

8

hoofdstuk

## De systemen inschakelen

Controleer of alle servers die op de CAT5 KVM-switch zijn aangesloten, ingeschakeld zijn. Als er aangesloten servers zijn die niet zijn ingeschakeld, mag u deze op dit moment inschakelen (servers mogen tegelijkertijd worden ingeschakeld). De CAT5 KVM-switch emuleert op elke poort zowel een muis als een toetsenbord en stelt uw server in staat normaal op te starten.

De op poort 1 aangesloten server wordt op de monitor getoond. Controleer of het toetsenbord, de monitor en de muis normaal functioneren. Controleer alle poorten om er zeker van te zijn dat alle servers zijn aangesloten en dat ze correct reageren. Als u een fout tegenkomt, controleer dan de kabelverbindingen van de betreffende server en start deze opnieuw. Als u het probleem daarmee niet kunt oplossen, raadpleeg dan het hoofdstuk "Problemen oplossen" in deze handleiding.

Nadat u de console en servers op uw CAT5 KVM-switch hebt aangesloten, is deze klaar voor gebruik. U kunt nu de aangesloten servers op drie manieren selecteren: met de rechtstreekse-poortkeuzeknoppen aan de voorzijde van de CAT5 KVM-switch, met het On-Screen Display (beeldschermmenu) of met sneltoetscommando's via het toetsenbord van de console. Het duurt een tot twee seconden voor het videosignaal ververs is nadat u naar een andere server hebt overgeschakeld. Eveneens kan een hersynchronisatie van de muis- en toetsenbordsignalen optreden. Dit valt onder de normale werking en zorgt voor de juiste synchronisatie tussen de console en de aangesloten servers.

## Een server of een BANK selecteren met behulp van sneltoetscommando's

U kunt naar de volgende of de voorgaande poort overschakelen via eenvoudige toetsencombinaties door eerst de toets "ScrollLock" en daarna de pijltoetsen "Omhoog" en "Omlaag" in te drukken. Als u een sneltoetscommando naar uw CAT5 KVM-switch wilt sturen, dient u eerst binnen twee seconden twee maal op de "SCROLL LOCK"-toets te drukken. De CAT5 KVM-switch geeft dan een geluidssignaal, om aan te geven dat de sneltoetsfunctie is geactiveerd. Druk vervolgens op de toets [pijl omhoog] en de CAT5 KVM-switch zal naar de volgende poort schakelen. Druk op de toets [pijl omlaag] om naar de voorgaande poort te schakelen. (Zie onderstaande afbeelding.)



Switch to next active port, "Up" arrow.



Switch to previous active port, "Down" arrow

Bij een configuratie die uit één KVM-switch bestaat (waarbij dus geen KVM-switches in een daisychain gekoppeld zijn) kunt u direct naar elke poort overschakelen door het uit twee cijfers bestaande nummer van de gewenste poort rechtstreeks in te voeren. Als u bijvoorbeeld "Scroll Lock", "Scroll Lock", "02" indrukt, zal de CAT5 KVM-switch overschakelen naar de op poort 2 aangesloten server op BANK 00. (Zie onderstaande afbeelding.)

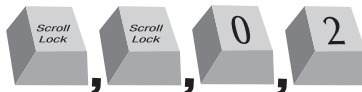

Switch to BANK 00, Port 2 [02]

Bij daisychainconfiguraties kunt u naar de vorige BANK overschakelen met behulp van de toetsencombinatie “ScrollLock”, “ScrollLock”, “PageUp”. U schakelt naar de volgende BANK over met de toetscombinatie “ScrollLock”, “ScrollLock”, “PageDown”. (Zie onderstaande afbeelding.)

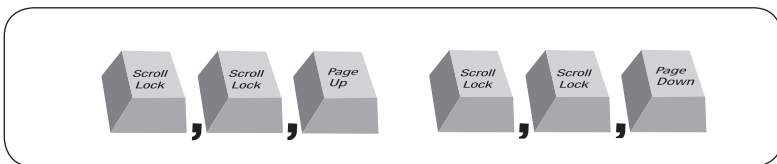

Bij daisychainconfiguraties kunt u rechtstreeks naar elke poort op elke BANK overschakelen met de toetsencombinatie “Scroll Lock”, “Scroll Lock”, BANK-adres en poortnummer. Als u bijvoorbeeld de combinatie “ScrollLock” “ScrollLock”, “03”, “05” gebruikt, activeert u de server op BANK 03, poort 5. (Zie onderstaande afbeelding.)

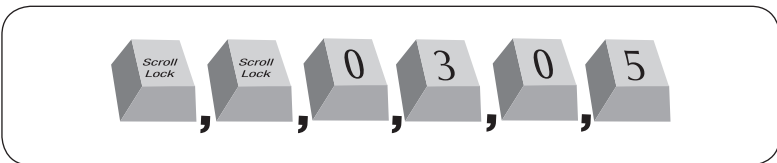

**OPMERKING:** Een volledig sneltoetscommando moet binnen ongeveer vijf seconden worden ingegeven.

Raadpleeg pagina 36 voor meer informatie over hoe u de activeringstoets voor sneltoetscommando's kunt wijzigen.

## Een server selecteren met behulp van de rechtstreekse-poortkeuzeknoppen

U kunt meteen de gewenste server selecteren door op de rechtstreekse-poortkeuzeknop naast de betreffende poort te drukken. De bijbehorende LED gaat branden ten teken dat de poort is geselecteerd. Bij de installatie van meerdere CAT5 KVM-switches voor het MKB die in een daisychain geschakeld zijn, kunt u gebruik maken van de BANK-scrolltoetsen aan de onderzijde van de primaire switch om toegang te krijgen tot andere servers die zijn aangesloten op de secundaire KVM-switches.

---

## Een BANK selecteren met behulp van scroll-knoppen

Door het indrukken van de scroll-knoppen “BANK+” en “BANK-” van de primaire KVM-switch kunt u schakelen tussen de CAT5 KVM-switches die in de daisychain zijn opgenomen. Als u tegelijkertijd op beide knoppen drukt, wordt de CAT5 KVM-switch voor het MKB gereset.

Via de knop “BANK+” komt u bij de volgende BANK. Wanneer u bijvoorbeeld op de primaire switch (BANK 00) staat en u wilt de servers controleren op BANK 02, dan drukt u op de knop “BANK+” en komt u terecht bij BANK 02. Standaard wordt de eerste actieve server op de console-monitor weergegeven. Met de rechtstreekse-poortkeuzeknoppen gaat u naar de gewenste server op BANK 02.

Via de “BANK -”-knop komt u bij de vorige BANK (als u bijvoorbeeld bij BANK 02 bent en u de servers op BANK 01 wilt controleren). Door op de knop “BANK -” te drukken gaat u naar BANK 01. Standaard wordt de eerste actieve server weergegeven op de console-monitor. Met behulp van de rechtstreekse-poortkeuzeknoppen gaat u naar de gewenste server op BANK 01.

1

2

3

4

5

6

7

8

hoofdstuk

## AutoScan-modus

Met de AutoScan-functie kunt u ervoor zorgen dat de CAT5 KVM-switch voor het MKB de activiteiten van alle aangesloten servers afzonderlijk scant en in de gaten houdt. De CAT5 KVM-switch voor het MKB blijft gedurende een vooraf ingesteld aantal seconden op een bepaalde server ingesteld staan voordat hij naar de volgende server overschakelt. Het tijdsinterval kunt u in het OSD-beeldschermmenu voor elke server instellen en wijzigen (zie het hoofdstuk "Scantijd").

Wanneer de CAT5 KVM-switch in de AutoScan-modus staat, is ook de modus View-Only (Alleen bekijken) actief. Dit betekent dat van de console (toetsenbord, muis en monitor) ontvangen signalen niet naar de gedefinieerde server worden doorgeleid. U moet AutoScan annuleren om de controle van de server weer over te nemen.

Om de AutoScan-functie te activeren, drukt u op de AutoScan-knop op de CAT5 KVM-switch. U kunt de AutoScan-functie ook activeren door op uw toetsenbord "Scroll Lock", "Scroll Lock", spatiebalk en "F4" in te drukken.

Door het indrukken van een willekeurige knop op het frontpaneel of van een toets op het toetsenbord wordt de functie AutoScan uitgeschakeld.

**LET op:** In de AutoScan-modus kunt u de muis of het toetsenbord niet gebruiken. Dit is een voorzorgsmaatregel die data- en synchronisatiefouten helpt voorkomen. Als de gebruiker de muis of het toetsenbord gebruikt wanneer de CAT5 KVM-switch van de ene naar de andere poort overschakelt, kan de gegevensstroom worden onderbroken. Dit kan weer resulteren in foutieve muisbewegingen en/of de invoer van verkeerde tekens wanneer u het toetsenbord gebruikt.

## ON-SCREEN Display

Het On-Screen Display stelt u in staat te schakelen tussen servers, namen aan uw servers toe te kennen, de AutoScan-functie te activeren of te de-activeren, het gewenste scantijd-interval te bepalen, de wachtwoordbeveiligingsfunctie te activeren en sneltoetsen te programmeren. Om het OSD-beeldschermmenu te openen, drukt u op 'ScrollLock', "ScrollLock" en de spatiebalk. Het beeldschermmenu verschijnt onmiddellijk. Het menuscherm wordt gegenereerd door de CAT5 KVM-switch en heeft geen invloed op de werking van uw server, besturingssysteem of software.

### Hoofdpagina OSD-menu

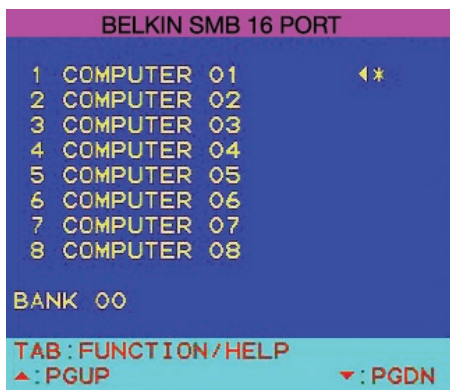

Het hoofdmenu van het OSD geeft een overzicht van de geselecteerde BANK en de op die BANK aangesloten servers. Als u slechts van een enkele CAT5 KVM-switch gebruik maakt in uw configuratie, zal het OSD-menu "BANK 00" weergeven. Een "\*" -teken geeft aan dat de aangesloten server is ingeschakeld. Als het OSD-menu geen "\*" -teken weergeeft voor een server die wel is aangesloten en is ingeschakeld, dient u de CAT5 KVM-switch te resetten zodat de server opnieuw herkend kan worden. U doet dit door de knoppen "BANK+" en "BANK-" op het frontpaneel tegelijk in te drukken.

1

2

3

4

5

6

7

8

## OSD-menu toetsenbordcommando's

(↓↑)	Naar verschillende servers in dezelfde BANK navigeren.
<b>(Page Up/Page Down)</b>	Selecteer volgende of vorige BANK
<b>(Insert)</b>	Servernaam selecteren voor het aanbrengen van wijzigingen
<b>(Enter)</b>	Van server wisselen
<b>(Tab)</b>	De "Function/Help" (Functie/help) pagina openen
<b>(Esc)</b>	Het On-Screen Display verlaten

Wisselen van server met behulp van het OSD-hoofdmenu; maak gebruik van de pijltoetsen op het toetsenbord om te navigeren naar de gewenste server en druk op de "ENTER"-toets.

Een "◀"-teken geeft aan welke server op dit moment door de console wordt benaderd. Om een andere BANK te selecteren, drukt u op de toets "Page Up" of "Page Down" om de volgende of de vorige BANK te selecteren. Als u de naam van de server wilt wijzigen, maakt u gebruik van de pijltoetsen om naar de gewenste server te navigeren. Druk op de "Insert"-toets, typ de nieuwe naam in en druk op "ENTER". De servernaam mag uit maximaal 15 tekens bestaan. Om de "Setup"-pagina te openen, drukt u op de "Tab"-toets. Als u het On-Screen Display wilt verlaten, drukt u op de "ESC"-toets.

## Function/Help-pagina

FUNCTION - HELP	
SCAN	ENABLE
SCAN TIME (SEC)	30
SECURITY	OFF
ADMIN PASSWORD	ADMIN***
HOTKEY	SCROLL
TIMEOUT (MIN)	OFF
AUTO-SCAN : F4	
▲▼	: SELECT
INS	: RENAME
ENTER	: COMPLETE
ESC	: EXIT
F10	: MONITOR-DDC2
SPACE	: CHANGE

De "Function/Help" (Functie/Help) pagina stelt u in staat tijdsintervallen voor de AutoScan-functie en de OSD-displaytijd in te stellen, de wachtwoordbeveiligings-functie te activeren en de sneltoetsen te programmeren.

## Toetsenbordcommando's Function/Help-pagina

<b>(F4)</b>	AutoScan starten
<b>(↓↑)</b>	Naar het volgende veld navigeren
<b>(Insert)</b>	Een veld selecteren voor het aanbrengen van wijzigingen
<b>(Esc)</b>	Ga terug naar het OSD-hoofdmenu
<b>(F10)</b>	Monitor-DDC2-instellingen voor alle server-interfacemodules bepalen
<b>(Spatiebalk)</b>	Opties voor het geselecteerde veld wijzigen

## Scan

Zo wordt aangegeven of de AutoScan-functie is geactiveerd of niet. Voor het activeren of de-activeren van de AutoScan-functie, dient u gebruik te maken van de pijltoetsen om naar het "Scan"-veld te navigeren en op de spatiebalk te drukken.

## Scantijd

De scantijd is de tijd die een CAT5 KVM-switch in de AutoScan-modus bij een bepaalde server blijft voordat hij naar de volgende server gaat. U kunt het scantijdinterval een waarde van tussen 5 en 99 seconden geven. U kunt de scantijd wijzigen door met de pijltoetsen naar het Scantijd-veld te navigeren en het gewenste tijdsinterval (in seconden) in te typen.

1

2

3

4

5

6

7

8

## Beveiliging

Deze functie stelt u in staat een beheerderwachtwoord te activeren en zo onbevoegde gebruikers de toegang tot het OSD te ontfemen. Voor het activeren of de-activeren van de beveiligingsfunctie, dient u gebruik te maken van de pijltoetsen om naar het “Security” (Beveiligings)-veld te navigeren en op de spatiebalk te drukken.

## Admin Password (Wachtwoord beheerder)

U kunt een beheerderwachtwoord bepalen dat gebruikt moet worden om toegang tot het OSD te krijgen als de beveiligingsfunctie is geactiveerd. Bij het instellen van een wachtwoord maakt u gebruik van de pijltoetsen om naar het “Admin Password”-veld te gaan. Vervolgens typt u het gewenste wachtwoord in. Het wachtwoord mag uit maximaal acht hoofdletters bestaan. De letters in het wachtwoord zijn niet hoofdlettergevoelig. Druk op “Esc” of maak gebruik van de pijltoetsen om naar velden te navigeren en sla het wachtwoord op. Maak gebruik van de “Backspace”-toets om het wachtwoord te wissen..

## Sneltoetsen

Hiermee kunt u selecteren welke toets gebruik moet worden voor het activeren van sneltoetscommando’s. U kunt kiezen uit vier mogelijkheden: “Scroll Lock”, “Print Screen”, de linker “Ctrl”-toets en “F12”. De standaard toets voor alle sneltoetscommando’s is “Scroll Lock” (zie het hoofdstuk “Toetsenbord-snelkoppelingen”). Als u een andere toets wilt aanwijzen voor het activeren van de sneltoetscommando’s, gebruik dan de pijltoetsen om naar het “Hot Key”-veld te navigeren en druk op de spatiebalk tot de gewenste sleutel is gevonden. Druk vervolgens op “Enter” om de wijziging op te slaan.

## Timeout

De Timeout-instelling geeft de maximale periode van inactiviteit weer. Nadat deze periode verstreken is zal de beheerder opnieuw moeten inloggen op de KVM-switch (en de aangesloten servers) door het beheerderwachtwoord opnieuw in het login-veld in te voeren. De Timeout-functie kan alleen gebruikt worden als de beveiligingsfunctie is geactiveerd. U kunt het tijdsinterval een waarde van tussen 1 en 99 minuten geven. Als u het tijdsinterval wilt wijzigen, maakt u gebruik van de pijltoetsen om naar de juiste plek te navigeren. Vervolgens typt u het gewenste interval in en drukt u op “Enter” om de wijziging op te slaan. Indien u de beveiligingsfunctie de-activeert, zal de Timeout-functie automatisch worden uitgeschakeld.

**OPMERKING:** Als er secundaire KVM-switches in de configuratie zijn opgenomen en de AutoScan-tijd en Timeout-instellingen zijn ingesteld voor de primaire KVM-switch, dan zullen deze instellingen ook van toepassing zijn op de secundaire KVM-switches.

## Monitor-DDC2-functie

Deze functie stelt de console-monitor in staat de videokaart van de server te informeren over zijn eigenschappen, zoals de maximale resolutie en kleurdiepte. De videokaart zal vervolgens de instellingen van de monitor dienovereenkomstig wijzigen. Zo kan uw monitor optimale instellingen gebruiken voor elke server die op de KVM-switch is aangesloten. Om de DDC2-informatie op de monitor te lezen en voor alle aangesloten server-interfacemodules te laten gelden, drukt u op “F10”. Elke keer als u van monitor wisselt, dient u opnieuw op “F10” te drukken om de DDC-informatie opnieuw in de server-interfacemodules te programmeren.

1

2

3

4

5

6

7

8

hoofdstuk

## Toetsenbord-snelkoppelingen

Onderstaande tabel geeft een overzicht van de sneltoetscommando's die gebruikt kunnen worden voor de CAT5 KVM-switch.

<b>SL, SL, Pijl omhoog</b>	Overschakelen naar VORIGE ACTIEVE poort
<b>SL, SL, Pijl omlaag</b>	Overschakelen naar de VOLGENDE ACTIEVE poort
<b>SL, SL, Page Up</b>	Overschakelen naar de VORIGE BANK (Standaard wordt de eerste actieve poort op de BANK geselecteerd)
<b>SL, SL, Pijl omlaag</b>	Overschakelen naar de VOLGENDE BANK (Standaard wordt de eerste actieve poort op de BANK geselecteerd)
<b>SL, SL, Y</b>	Direct overschakelen naar POORT Y op BANK 00 (Configuratie met een enkel switch) Y=01 tot 16
<b>SL, SL, X, Y</b>	Direct overschakelen naar POORT Y op BANK X (Daisychain-configuratie) (X=00 tot 15) (Y=01 tot 04 voor F1DA104T) (X=00 tot 15) (Y=01 tot 08 voor F1DA108T) (X=00 tot 15) (Y=01 tot 16 voor F1DA116T)
<b>SL, SL, spatiebalk, F10</b>	Monitor DDC2 (identificeert de monitorinstellingen)
<b>SL, SL, spatiebalk</b>	On-Screen Display activeren
<b>SL, SL, F4</b>	AutoScan-modus activeren (zie het hoofdstuk over de AutoScan-modus)

**OPMERKING:** Een volledig sneltoetscommando moet binnen ongeveer vijf seconden worden ingegeven.

## Sun-combinatietoetsen

Het PS/2-toetsenbord dat op de CAT5 KVM-switch is laat niet toe dat via het numerieke Sun-toetsenblok speciale commando's in de Sun-besturingssysteem omgeving worden uitgevoerd. Als er een USB- of Sun-server-interfacemodule op een Sun-server is aangesloten, emuleert de server-interfacemodule de Sun-toetsen met behulp van toetsencombinaties genaamd Combo Keys (combinatietoetsen). Zie de onderstaande tabel.

Sun-toets	Combinatietoets
Stop	Linker Ctrl + Alt + F1
Props	Linker Ctrl + Alt + F3
Front	Linker Ctrl + Alt + F5
Open	Linker Ctrl + Alt + F7
Find (Zoeken)	Linker Ctrl + Alt + F9
Again (Opnieuw)	Linker Ctrl + Alt + F2
Undo (Ongedaan maken)	Linker Ctrl + Alt + F4
Copy (Kopiëren)	Linker Ctrl + Alt + F6
Paste (Plakken)	Linker Ctrl + Alt + F8
Cut (Knippen)	Linker Ctrl + Alt + F10
Help	Linker Ctrl + Alt + F11
Compose (Samenstellen)	Applicatietoets of linker Ctrl-toets + Alt + "*" op het numerieke toetsenblok
Crescent	Scroll Lock
Volume Up (Volume omhoog)	Linker Ctrl + Alt + keypad -
Volume Down (Volume omlaag)	Linker Ctrl + Alt + "-" op het numerieke toetsenblok
Mute (Stilschakelen)	Linker Ctrl + Alt + F12
Sun linker ⬠-toets	Linker Windows-toets
Sun rechter ⬠-toets	Rechter Windows-toets
Alt-Graph	Rechter Alt of Alt Gr
Stop A	Linker Ctrl + Alt + 1

1

2

3

4

5

6

7

8

## Firmware bijwerken

De CAT5 KVM-switch voor het MKB is voorzien van firmware die via flash-upgrades kan worden bijgewerkt. Zo kunt u ervoor zorgen dat uw KVM-switch compatibel blijft met de nieuwste apparaten en servers. Firmware-upgrades zijn kosteloos tijdens de gehele levensduur van uw CAT5 KVM-switch.

Voor het bijwerken van uw firmware dient u het betreffende firmware-bestand en firmware-hulpprogramma downloaden van [www.belkin.com/support/](http://www.belkin.com/support/). Het hulpprogramma (utility) begeleidt u bij de procedure van het bijwerken van de firmware op uw CAT5 KVM-switch.

**WAARSCHUWING!** Wij adviseren u uw firmware alléén bij te werken als u problemen heeft met uw muis en toetsenbord. Reconfiguratie van software kan namelijk leiden tot onverwachte besturingsproblemen. Als u vragen heeft, neem dan contact op met de afdeling Technische Ondersteuning van Belkin.

### Voor het bijwerken van de firmware hebt u het volgende nodig:

1. Een aparte server die draait onder Windows 2000 of XP. Deze server mag niet zijn aangesloten op de serverpoorten van de CAT5 KVM-switch.
2. Een vrije seriële poort op uw server.
3. Een seriële Flash-kabel (DB9 male-naar-RJ11; meegeleverd) voor aansluiting tussen de CAT5 KVM-switch en de server.

**Welke besturingssystemen worden door de CAT5 KVM-switch ondersteund?**

De CAT5 KVM-switch voor het MKB ondersteunt alle besturingssystemen die op een PS/2- of USB-platform draaien. Als besturingssystemen komen ondermeer in aanmerking: DOS, Windows 95/98/2000/Me/NT/XP/2003, Sun, Linux en Mac OS.

**Wat zijn flash-upgrades?**

Via flash-upgrades kunt u de firmware van uw CAT5 KVM-switch bijwerken door middel van een eenvoudige seriële aansluiting bijwerken. De mogelijkheid tot bijwerken zorgt ervoor dat uw CAT5 KVM-switch altijd de meest recente versie op de markt gebruikt, met de nieuwste functies en verbeteringen. Raadpleeg het hoofdstuk "Firmware bijwerken" op pagina 40 van deze handleiding voor meer informatie.

**Ondersteunt de CAT5 KVM-switch de Microsoft IntelliMouse®?**

De CAT5 KVM-switch ondersteunt o.a. muizen van Microsoft, Logitech®, Kensington® en Belkin. Als u vragen hebt over compatibiliteit, kunt u contact opnemen met de afdeling Technische Ondersteuning van Belkin.

**Welke mogelijkheden heeft de gebruiker van de CAT5 KVM-switch om naar andere poorten over te schakelen?**

De CAT5 KVM-switch ondersteunt drie manieren van poortkeuze. De gebruiker kan servers kiezen met behulp van specifieke sneltoetscombinaties op het toetsenbord, via het On-Screen Display of hij/zij kan los daarvan de gewenste poort selecteren met een druk op de betreffende poortkeuzeknop.

**Wat is de maximaal toegestane afstand tussen een server en de CAT5 KVM-switch?**

De SMB CAT5 KVM-switch mag maximaal 30 meter van de server worden geplaatst.

1

2

3

4

5

6

7

8

hoofdstuk

### **Wat is de hoogste videoresolutie die de CAT5 KVM-switch voor het MKB ondersteunt?**

De geavanceerde videoverwerkingseenheid in de CAT5 KVM-switch ondersteunt een maximale resolutie van 1600x1200 bij 75 Hz. Bij een grotere kabellengte en afstand tussen de CAT5 KVM-switch en uw servers zal een lagere maximale resolutie ondersteund worden.

### **Moet ik nog software installeren om de CAT5 KVM-switch te kunnen gebruiken?**

Nee, uw hoeft geen stuurprogramma's of andere software te installeren om gebruik te kunnen maken van de CAT5 KVM-switch. U kunt volstaan met het aansluiten van al uw servers op de CAT5 KVM-switch met behulp van server-interfacemodules en vervolgens een toetsenbord, monitor en muis op de consolepoort aan te sluiten - en uw systeem is klaar voor gebruik.

### **Is bij gebruik van de CAT5 KVM-switch aansluiting van een voedingsadapter vereist?**

Ja, u dient gebruik te maken van een 6V/1A-voedingsadapter om correct functioneren van de CAT5 KVM-switch mogelijk te maken.

### **Kan ik de CAT5 KVM-switch gebruiken om uitsluitend tussen videosignalen te schakelen?**

Ne, de server-interfacemodules moeten worden aangesloten op zowel de video als de toetsenbord/muis-poorten op de servers. De server-interfacemodules trekken stroom van de PS/2, USB of Sun miniDIN8-poorten op uw servers.

### **Kan ik de CAT5 KVM-switch aansluiten op mijn Sun-server die USB ondersteunt?**

Dat is mogelijk. De CAT5 KVM-switch is geschikt voor elke server met USB-aansluiting.

### **Ondersteunt de CAT5 KVM-switch Linux?**

A: Ja, de CAT5 KVM-switch werkt met Red Hat® en andere Linux-producten die geconfigureerd zijn voor PS/2 of USB-ondersteuning.

### **Hoe lang heb ik garantie op de CAT5 KVM-switch voor het MKB?**

De CAT5 KVM-switch wordt geleverd met een beperkte garantie van vijf jaar.

**Mijn server start niet op wanneer deze is aangesloten op de CAT5 KVM-switch maar functioneert feilloos als ik het toetsenbord, de monitor en de muis rechtstreeks op de server aansluit.**

- Controleer of de toetsenbord- en muiskabels stevig tussen de server en de server-interfacemodule zijn aangesloten.
- Controleer of de toetsenbord- en muiskabel op de juiste poorten zijn aangesloten en niet gekruist zijn.
- Controleer de aansluiting van de CAT5-kabel.

**Op mijn monitorbeeldscherm krijg ik nalichten, schaduwen of vage beelden te zien.**

- Controleer of alle videokabels goed op de server-interfacemodules zijn aangesloten.
- Controleer of de door u gebruikte monitor de resolutie en ingestelde herhalingsfrequentie op uw server ondersteunt.
- Verlaag de videoresolutie van uw monitor.
- Controleer of de gebruikte kabels niet langer dan 30 meter zijn.
- Controleer of de door u gebruikte grafische kaart de resolutie en ingestelde herhalingsfrequentie op uw server ondersteunt.
- Sluit de monitor rechtstreeks aan op de server waarmee u problemen ondervindt, om te zien of het probleem blijft bestaan.

**Op mijn monitor krijg ik een zwart beeld.**

- Controleer of alle monitorkabels correct zijn aangesloten.
- Controleer of de toetsenbordkabel op de juiste manier is aangesloten tussen de server en de server-interfacemodule.
- Sluit uw monitor rechtstreeks op de server aan om te controleren of uw monitor op de juiste wijze functioneert.

1

2

3

4

5

6

7

8

### **Bij het opstarten ziet de server geen toetsenbord en krijg ik de melding dat er een toetsenbordfout is opgetreden.**

- Controleer of de toetsenbordkabel op de juiste wijze is verbonden tussen de server en de server-interfacemodule. Zet eventuele losse verbindingen vast.
- Als u de software gebruikt die bij uw toetsenbord is geleverd, verwijder deze dan van uw harde schijf en installeer het standaard Microsoft-stuurprogramma voor toetsenborden

### **De muisaanwijzer verdwijnt als ik overschakel naar een andere poort.**

- Controleer of de muis die u gebruikt op de juiste wijze op de console-poort van de CAT5 KVM-switch is aangesloten.
- Controleer of de muiskabel op de juiste wijze is verbonden tussen de server en de server-interfacemodule. Zet eventuele losse verbindingen vast.
- Als u de software gebruikt die bij uw muis is geleverd, verwijder deze dan van uw harde schijf en installeer het standaard Microsoft-stuurprogramma voor muizen.
- Controleer of de muis werkt als u deze rechtstreeks op de server aansluit.
- Als de server uit standby opstart, duurt het ongeveer een minuut totdat de muisfunctie hersteld is.
- Schakel het programma voor energiebeheer uit op de pc die problemen geeft.
- Probeer een andere muis.

### **De muis wordt bij opstarten niet herkend.**

- Controleer de kabels en zorg ervoor dat zij correct zijn bevestigd.

### **De server start wel op maar de muis werkt niet.**

- Controleer of de muis correct is aangesloten.
- Controleer of de muis werkt als u deze rechtstreeks op de server aansluit. Het is mogelijk dat u hierbij de computer opnieuw moet opstarten.
- Probeer een andere muis.

**Als ik van de ene poort naar de andere overschakel, zijn de muisbewegingen volledig oncontroleerbaar.**

- Zorg ervoor dat er niet meer dan één muis-stuurprogramma op uw computer is geïnstalleerd. Zorg ervoor dat het stuurprogramma geschikt is voor een standaard PS/2-muis of een Microsoft server-compatible PS/2-muis.
- Zorg ervoor dat er in uw CONFIG.SYS- of AUTOEXEC.BAT-bestanden geen muisstuurprogramma's zijn geladen.
- Beweeg de muis niet en druk niet op muisknoppen tijdens het schakelen tussen poorten op de CAT5 KVM-switch.
- Hou de muis stil, wacht vijf seconden en beweeg de muis weer. De server-interfacemodule zal de muisbewegingen automatisch synchroniseren.

**USB**

**Ik heb de USB-server-interfacemodule op mijn USB-server aangesloten maar mijn toetsenbord en muis werken niet.**

- Controleer voordat u de USB-server-interfacemodule aansluit of het HID USB-stuurprogramma op elke server is geïnstalleerd. (Teneinde het HID USB-stuurprogramma te installeren, sluit u een USB-muis en een USB-toetsenbord op de server aan. Het Windows-besturingssysteem zou deze stuurprogramma's automatisch moeten installeren.)

**Sommige toetsen van mijn toetsenbord werken niet correct als ik een Mac®-server gebruik.**

- Omdat u een pc-toetsenbord in combinatie met een Mac-computer gebruikt, kunnen een paar optietoetsen van uw pc-toetsenbord verwisseld zijn. De voornaamste toetsen werken zoals aangegeven.

1

2

3

4

5

6

7

8

hoofdstuk

### De volgende definities worden in deze handleiding gebruikt:

**AutoScan:** Een modus waarbij de KVM-switch continu de ene poort na de andere scant, zoals door de gebruiker geconfigureerd.

**BANK:** Het adres van de KVM-switch die is opgenomen in een daisychain (00–15), ingesteld via de DIP-schakelaar.

**Console:** Verzamelwoord voor toetsenbord, monitor en muis die aangesloten zijn op een KVM-switch.

**Console-poort:** Aansluitingen voor de console voor verbinding met de KVM-switch.

**Beheer:** Als het gaat over het schakelen tussen poorten, betekent beheer dat de console in staat is invoersignalen naar de server te zenden. Bij het beheren van servers dient de console zich scherp te stellen op de poort en deze te “zien”.

**Daisychain:** Een configuratie van meerdere KVM-switches die met elkaar in serie geschakeld zijn. Een daisychain van KVM-switches gebruikt algemeen gebruikelijke instellingen om naadloze complexe interacties tussen meerdere consoles mogelijk te maken voor de besturing van vele servers.

**DDC:** DDC is de afkorting voor Display Data Channel, een VESA-standaard voor communicatie tussen een monitor en een videoadapter. Met behulp van DDC kan een monitor de videokaart van een computer informeren over eigenschappen, zoals de maximale resolutie en kleurdiepte, om er voor te zorgen dat de gebruiker de juiste opties krijgt voor de configuratie van het display.

**HID:** Human Interface Device, de klasse van USB-apparaten waartoe ook toetsenborden en muizen behoren.

1

**KVM:** Deze term, letterlijk “Keyboard Video Mouse”, verwijst naar een technologie die het mogelijk maakt twee of meer computers (of servers) met één toetsenbord, monitor en muis te besturen. Sommige switches die KVM-technologie gebruiken maken ook het delen van andere randapparatuur als luidsprekers, microfoons en printers mogelijk.

2

3

4

**KVM-switch:** Een apparaat waarmee een gebruiker meerdere servers kan besturen met behulp van een enkele console. Het heeft minstens één consolepoort en meerdere serverpoorten.

5

**OSD:** OSD is de afkorting van On-Screen Display, een grafische gebruikersinterface voor het bedienen en configureren van de KVM-switch.

6

**Poort:** Een interface-aansluiting op een server waarop de gebruiker een apparaat of een verbindingkabel kan aansluiten.

7

8

**Primaire KVM-switch:** De KVM-switch die is aangesloten op de console en waarvan het BANK-adres 00 is.

**Secundaire KVM-switch:** Elke KVM-switch die via een daisychain is gekoppeld aan de primaire KVM-switch en waarvan het BANK-adres 01–15 is (en waarop geen console is aangesloten).

## FCC-verklaring

1

### Verklaring van conformiteit met de FCC-voorschriften voor elektromagnetische compatibiliteit.

2

Wij, Belkin Corporation, gevestigd 501 West Walnut Street, Compton, CA 90220, Verenigde Staten van Amerika, verklaren hierbij dat wij de volledige verantwoordelijkheid aanvaarden dat de producten met artikelnummers:

3

F1DP104A, F1DP108A, F1DP116A,

4

waarop deze verklaring van toepassing is, voldoen aan Deel 15 van de FCC-voorschriften. Het gebruik ervan is onderworpen aan de beide volgende voorwaarden: (1) het apparaat mag geen schadelijke storingen opwekken en (2) het apparaat moet elke ontvangen interferentie accepteren, waaronder storingen die een ongewenste werking kunnen veroorzaken.

5

6

### CE-verklaring van overeenstemming

7

Wij, Belkin Corporation, verklaren dat de producten met artikelnummers F1DP104A, F1DP108A en F1DP116A, waarop deze verklaring van toepassing is, voldoen aan de emissienorm EN55022 en aan de immuniteitsnormen EN55024, LVP EN61000-3-2 en EN61000-3-3.

8

### ICES

Dit digitale apparaat uit klasse B voldoet aan de Canadese normen ICES-003. Cet appareil numérique de la classe B est conforme à la norme NMB-003 du Canada.

### Belkin Corporation verleent op dit product vijf jaar beperkte garantie.

BBelkin Corporation garandeert dit product gedurende de garantieperiode voor zover het materiaal- en fabricagefouten betreft. Wanneer een defect wordt geconstateerd, zal Belkin naar eigen keuze het product repareren of kosteloos vervangen, op voorwaarde dat het product tijdens de garantieperiode, met vooruitbetaalde vervoerskosten, wordt geretourneerd aan de officiële Belkin dealer bij wie het product is gekocht. Overlegging van het aankoopbewijs kan noodzakelijk zijn. Deze garantie is niet van toepassing als het product is beschadigd als gevolg van een ongeluk, misbruik, verkeerd gebruik of een verkeerde toepassing; als het product zonder schriftelijke toestemming van Belkin is gewijzigd of als een serienummer dat door Belkin is aangebracht, is verwijderd of onleesbaar is gemaakt.

DE GARANTIE EN VERHAALSMOGELIJKHEDEN DIE HIERVOOR ZIJN UITEENGEZET SLUITEN ELKE ANDERE GARANTIE OF VERHAALSMOGELIJKHEID UIT, HETZIJ MONDELING OF SCHRIFTELIJK, HETZIJ UITDRUKKELIJK OF IMPLICIET. BELKIN WIJST UITDRUKKELIJK ELKE EN ALLE IMPLICIETE AANSPRAKELIJKHEID OF GARANTIE AF, WAARONDER, ZONDER ENIGE BEPERKING, GARANTIES BETREFFENDE DE VERKOOPBAARHEID OF GESCHIKTHEID VOOR EEN BEPAALDE TOEPASSING.

Geen enkele dealer, vertegenwoordiger of werknemer van Belkin is bevoegd tot wijziging, uitbreiding of aanvulling van deze garantie.

BELKIN IS NIET AANSPRAKELIJK VOOR BIJZONDERE, BIJKOMENDE OF VERVOLGSCHADE ONTSTAAN DOOR GARANTIEVERBREKING VAN WELKE AARD OOK OF UIT HOOFDE VAN ENIG ANDER JURIDISCH BEGINSEL, MET INBEGRIIP VAN MAAR NIET BEPERKT TOT BEDRIJFSSTILSTAND, VERLIES VAN WINST OF GOODWILL, BESCHADIGING HETZIJ HERPROGRAMMERING OF REPRODUCTIE VAN ENIG PROGRAMMA OF VAN DATA OPGESLAGEN IN OF GEBRUIKT IN SAMENHANG MET BELKIN PRODUCTEN.

# BELKIN®

## Conmutador KVM CAT5 PME OmniView®

# BELKIN®

[www.belkin.com](http://www.belkin.com)

Belkin Ltd.  
Express Business Park, Shipton Way  
Rushden, NN10 6GL, Reino Unido  
+44 (0) 1933 35 2000  
+44 (0) 1933 31 2000 fax

Belkin B.V.  
Boeing Avenue 333  
1119 PH Schiphol-Rijk, Países Bajos  
+31 (0) 20 654 7300  
+31 (0) 20 654 7349 fax

Belkin GmbH  
Hanebergstrasse 2  
80637 Munich, Alemania  
+49 (0) 89 143405 0  
+49 (0) 89 143405 100 fax

Belkin SAS  
5 Rue du Petit Robinson, 3ème étage  
78350 Jouy en Josas, Francia  
+33 (0) 1 34 58 14 00  
+33 (0) 1 39 46 62 89 fax

Asistencia técnica de Belkin  
Europa: 00 800 223 55 460

# BELKIN®

## Conmutador KVM CAT5 PME OmniView®

Gestión

Gestione sus servidores mediante una consola PS/2 y cableado CAT5

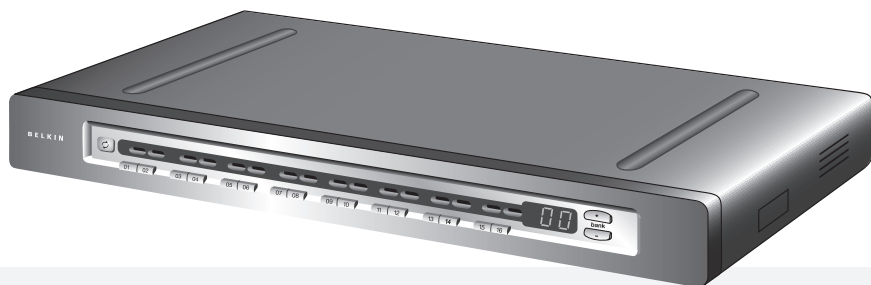

## Manual del usuario

F1DP104Aea  
F1DP108Aea  
F1DP116Aea

## Índice de contenidos

<b>1. Introducción</b>	1
Contenido del paquete	1
<b>2. Generalidades</b>	2
Esquema general de características	2
Requisitos del equipo	4
Requisitos del sistema	6
Diagramas de los indicadores de la unidad	7
Especificaciones	9
<b>3. Instalación</b>	12
Configuración previa	12
Montaje del conmutador KVM CAT5 PME	13
Conexión de la consola al conmutador KVM CAT5 PME	15
Conexión de los servidores al conmutador KVM CAT5 PME	17
Conexión de múltiples conmutadores KVM CAT5 PME (en cadena margarita)	23
Encendido de los sistemas	28
<b>4. Cómo utilizar el conmutador KVM CAT5 PME</b>	29
Selección de un servidor o BANK mediante teclas de acceso rápido	29
Selección de un servidor mediante los selectores de puertos de acceso directo	31
Selección de un BANK mediante los botones de desplazamiento	31
Búsqueda automática (Modo AutoScan)	32
Menú en pantalla (OSD)	33
Comandos de acceso directo del teclado	38
Teclas Combo Sun	39
Actualización del Firmware	40
<b>5. Preguntas frecuentes</b>	41
<b>6. Solución de problemas</b>	43
<b>7. Glosario</b>	46
<b>8. Información</b>	48

¡Felicidades! Ha adquirido el conmutador KVM CAT5 PME OmniView de Belkin. Nuestra amplia línea de soluciones KVM da muestra del compromiso de Belkin por suministrar productos duraderos de alta calidad a un precio asequible.

El conmutador KVM CAT5 PME OmniView Belkin es el único conmutador KVM para PME que ofrece un control de servidores multiplataforma de gran fiabilidad y sencilla utilización. Este conmutador ha sido diseñado para proporcionar un rendimiento extraordinario a un precio asequible; permite controlar de manera centralizada los entornos de servidores pequeños y medianos en centros de datos, laboratorios informáticos y filiales de empresas. Los conmutadores KVM CAT5 PME pueden ser encadenados en margarita, permitiendo así gestionar hasta 256 servidores de tipo PS/2, USB y Sun desde una única consola PS/2. Gracias a la tecnología CAT5 integrada, en combinación con los compactos módulos de interfaz de servidores de Belkin, se simplifica la instalación y se asegura la mayor estabilidad y el máximo tiempo de actividad de los servidores. La familia de productos KVM CAT5 PME OmniView ofrece una funcionalidad que sólo se esperaría de soluciones para grandes empresas.

El presente manual del usuario le ofrece los detalles acerca de su nuevo conmutador KVM CAT5 PME, desde la instalación y el funcionamiento, hasta la resolución de problemas para el improbable caso de que se presenten dificultades. Para una instalación sencilla y rápida, consulte la guía de instalación rápida incluida en el paquete del conmutador KVM CAT5 PME.

Gracias por la adquisición del conmutador KVM CAT5 PME OmniView de la Serie SOHO con audio de Belkin. Sabemos valorar su negocio y estamos convencidos de que pronto podrá apreciar por usted mismo por qué Belkin es el líder mundial en ventas de conmutadores KVM.

### Contenido del paquete



Conmutador  
KVM CAT5 PME  
OmniView



Engarces para  
montaje en bastidor  
con tornillos  
(F1DP108A,  
F1DP116A)



Cable Serie  
DB9 a RJ11



Manual del usuario



Guía de  
instalación rápida



Fuente de  
alimentación de 6V  
DC, 1A

## Esquema general de características

- **Tecnología CAT5**

La tecnología CAT5 integrada le permite conectar su conmutador KVM a sus servidores, ubicados a una distancia de hasta 30 metros, mediante el cableado CAT5 estándar y los compactos módulos de interfaz de servidores. Los cables CAT5 reducen el volumen de cableado, simplifican la gestión de cables y permiten un mayor flujo de aire en sus bastidores, alargando de esta manera la vida útil de sus equipos. Los módulos de interfaz de servidores posibilitan una actividad continua del servidor gracias al modo de funcionamiento inteligente y a la emulación de teclado y ratón.

- **Puerto dedicado exclusivamente al encadenamiento en margarita**

Se pueden conectar en cadena margarita hasta 16 conmutadores KVM mediante puertos dedicados exclusivamente a esta conexión. Así podrá ampliar su configuración KVM de manera sencilla al crecer su entorno de servidores.

- **Resolución de vídeo**

El conmutador KVM CAT5 PME soporta resoluciones de vídeo de hasta 1600x1200@75Hz.

- **Menú en pantalla (OSD)**

El menú en pantalla simplifica la gestión de servidores permitiéndole asignar nombres individuales a cada uno de los servidores conectados en todo el sistema. Ofrece un método visual para cambiar entre los servidores y establecer el intervalo deseado para la función AutoScan de búsqueda automática.

- **Teclas de acceso directo (“Hot Keys”)**

Las teclas de acceso directo le permiten seleccionar el puerto deseado utilizando determinadas combinaciones de teclas. Mediante una sencilla secuencia de teclas, podrá seleccionar un ordenador de entre hasta 256 de forma instantánea.

- **Botones del panel frontal**

Los selectores de puertos de acceso directo, situados en la parte frontal del conmutador KVM CAT5 PME, le permiten seleccionar manualmente entre puertos de forma sencilla.

- **AutoScan**

La función AutoScan (Búsqueda automática) le permite configurar su conmutador KVM CAT5 PME para rastrear y controlar las actividades de todos los servidores conectados, uno por uno. El intervalo de tiempo asignado a cada servidor puede ser definido o regulado mediante el menú de visualización en pantalla (OSD).

- **Indicadores LED**

Los indicadores LED de la parte frontal del conmutador KVM CAT5 PME sirven como monitor de estado. Cuando uno de los LED que están situados encima de cada selector de puertos de acceso directo se enciende, significa que el servidor conectado a dicho puerto está siendo controlado por la consola en este momento. Cuando presiona uno de los selectores de puerto, el LED ubicado por encima del mismo se iluminará. Cuando un LED está parpadeando, significa que ningún servidor se encuentra conectado a este puerto.

- **Pantalla de LEDs de siete segmentos**

Cuando se conectan múltiples conmutadores KVM CAT5 PME en cadena margarita, la pantalla LED de siete segmentos sirve de referencia rápida para ver los BANK seleccionados.

- **Actualización por flash**

El firmware actualizable por flash le permite instalar el último firmware para su conmutador KVM CAT5 PME. Así permitirá a su conmutador KVM mantener una compatibilidad constante con los más modernos dispositivos y ordenadores. Las actualizaciones de firmware son gratuitas durante toda la vida útil del conmutador KVM CAT5 PME y se pueden descargar de la página de asistencia de Belkin en [www.belkin.com/support](http://www.belkin.com/support).

## Requisitos del equipo

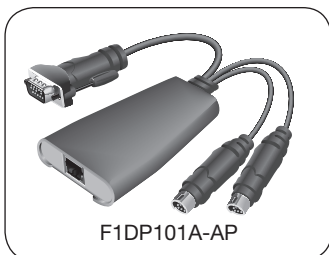

### Módulos de interfaz de servidores

Para conectar el conmutador KVM CAT5 PME a un servidor se necesita un módulo de interfaz de servidores PME y un cable de red CAT5 estándar.

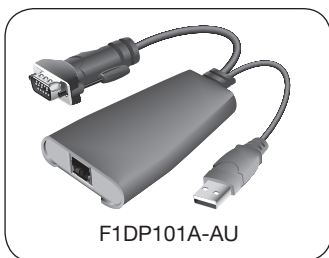

### Módulos de interfaz de servidores PME OmniView:

- F1DP101AeaAP (tipo PS/2)
- F1DP101AeaAU (tipo USB)
- F1DP101AeaAL (Legacy Sun™ tipo miniDIN8)
- F1DP101AeaAP-8P (tipo PS/2, pack de 8)

**NOTA:** Los números de artículo y la disponibilidad están sujetos a posibles cambios.

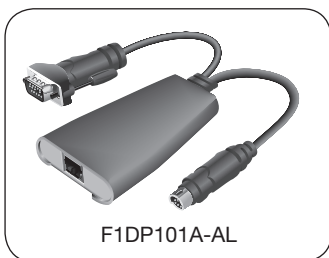

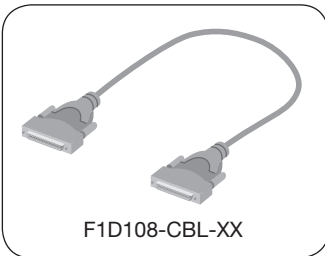

## Cables

Belkin recomienda encarecidamente la utilización de los cables de red Categoría 5e, FastCAT5e o Categoría 6 de Belkin. De esta manera se asegura un rendimiento de vídeo superior de su conmutador KVM CAT5 PME. Estos cables ofrecen la más alta calidad y aseguran una transmisión óptima de datos y vídeo.

**ATENCIÓN:** Utilice los cables CAT6 que se venden por metro para obtener la mejor calidad de vídeo aun a una gran longitud.

Para conectar múltiples conmutadores KVM entre sí, se requiere un cable para encadenamiento margarita OmniView de Belkin.

### Cables de red UTP de Belkin:

A3L791-XX-YYY (CAT5e)  
A3L850-XX-YYY (FastCAT5e)  
A3L980-XX-YYY (CAT6)

### Cable OmniView para cadena margarita:

F1D108-CBL-XX

(-XX indica la longitud en pies)  
(-YYY indica el color)

**NOTA:** Los números de artículo y la disponibilidad están sujetos a posibles cambios.

## Requisitos del sistema

### Sistemas operativos y plataformas

El conmutador KVM CAT5 PME es compatible, pero no exclusivamente, con CPUs que utilizan las siguientes plataformas:

- Windows® NT®, 95, 98, 2000, Me, XP, Server 2003
- Microsoft® DOS 5.x y superior
- Red Hat® Linux® 8.x y superior
- Novell® NetWare 5.x
- Mac OS® X y superior (con soporte de USB)
- Solaris 8.x y superior

### Teclados

- Compatible con PS/2
- Soporta teclados estándar de 101, 102, 104, 106 teclas

### Ratones

- Compatibles con PS/2 o ratones combo PS/2 y USB (con adaptador PS/2), de 2, 3, 4 ó 5 botones
- Ratones ópticos inalámbricos compatibles con PS/2

### Monitores

- CRT
- LCD (con soporte VGA)

## Diagramas de los indicadores de la unidad

Vista frontal del conmutador KVM CAT5 PME:

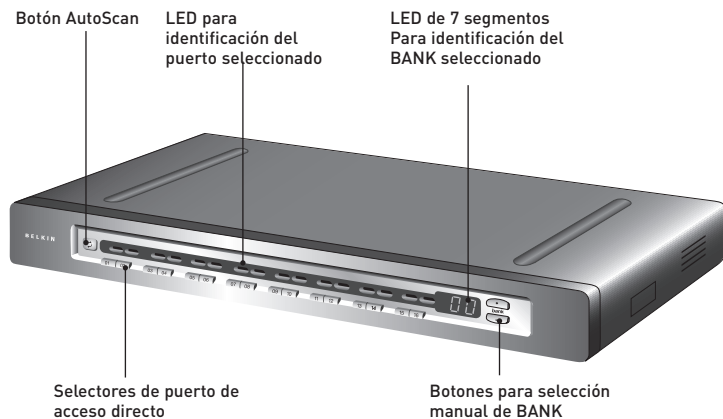

(se muestra F1DP116Aea)

## Diagramas de los indicadores de la unidad

Vista posterior del conmutador KVM CAT5 PME:

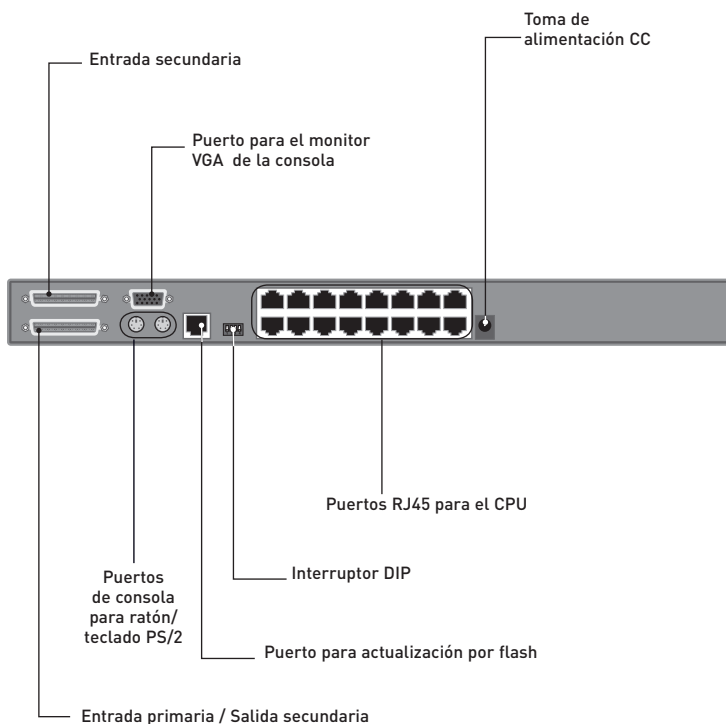

(se muestra F1DP116Aea)

## Especificaciones

### Conmutador KVM CAT5 PME OmniView

<b>Nº de artículo:</b>	F1DP104Aea, F1DP108Aea, F1DP116Aea
<b>Carcasa:</b>	Carcasa de metal con placa de cubierta de plástico de gran resistencia a impactos
<b>Alimentación:</b>	Adaptador de alimentación 6V CC, 1A con clavija centrada de polaridad positiva
<b>Encadenamiento en margarita:</b>	Máximo de 16 conmutadores KVM OmniView
<b>Nº de servidores soportados:</b>	4, 8, 16 respectivamente para los modelos de 4 puertos, 8 puertos y 16 puertos (máximo de 256 mediante encadenamiento margarita)
<b>Emulación de teclado de consola:</b>	PS/2
<b>Emulación de ratón de consola:</b>	PS/2
<b>Monitores válidos:</b>	CRT y LCD (con soporte VGA)
<b>Resolución máxima:</b>	Hasta 1600x1200@75Hz
<b>Entrada de teclado:</b>	miniDIN6 (PS/2)
<b>Entrada de ratón:</b>	miniDIN6 (PS/2)
<b>Puerto de monitor:</b>	HDDB15 hembra (VGA)
<b>Puertos del CPU:</b>	RJ45
<b>Puertos para cadena margarita:</b>	DB25 hembra
<b>Puerto para actualización por flash:</b>	RJ11
<b>Selectores directos de puertos:</b>	4, 8, 16 respectivamente para los modelos de 4 puertos, 8 puertos, 16 puertos
<b>Temperatura de funcionamiento:</b>	32° a 104° F (0~40° C)
<b>Temperatura de almacenamiento:</b>	-4° a 140° F (-20~60° C)
<b>Humedad:</b>	0-80% HR, no condensada
<b>Garantía:</b>	5 años

1

2

3

4

5

6

7

8

sección

**Dimensiones:** (F1DP104Aea) 279 mm x 44,5 mm x 150 mm  
(F1DP108Aea) 438 mm x 44,5 mm x 190 mm  
(F1DP116Aea) 438 mm x 89 mm x 190 mm

**Peso:** (F1DP104Aea) 2,4 kg  
(F1DP108Aea) 4,2 kg  
(F1DP116Aea) 5,5 kg

**NOTA:** Las especificaciones pueden ser objeto de modificación sin previo aviso.

### Módulo de interfaz de servidores PME OmniView, PS/2

<b>Nº de artículo:</b>	F1DP101AeaAP
<b>Emulación:</b>	Emula señales de ratón y teclado
<b>Alimentación:</b>	A través del servidor conectado, con modo de funcionamiento inteligente
<b>Conexión de teclado/ratón:</b>	miniDIN6 (PS/2)
<b>Conexión de monitor:</b>	HDDDB15 macho (VGA)
<b>Resolución válida:</b>	Hasta 1600x1200@75Hz
<b>Máx. distancia soportada:</b>	30 m
<b>Peso:</b>	0,11 kg
<b>Dimensiones:</b>	63,5 mm x 98,3 mm x 25,4 mm
<b>Longitud del cable VGA:</b>	203 mm
<b>Longitud de los cables PS/2:</b>	483 mm

## Módulo de interfaz de servidores PME, USB

<b>Nº de artículo:</b>	F1DP101AeaAU
<b>Emulación:</b>	Emula señales de ratón y teclado
<b>Alimentación:</b>	A través del servidor conectado, con modo de funcionamiento inteligente
<b>Conexión de teclado/ratón:</b>	USB, Tipo A
<b>Conexión de monitor:</b>	HDDDB15 macho (VGA)
<b>Resolución válida:</b>	Hasta 1600x1200@75Hz
<b>Máx. distancia soportada:</b>	30 m
<b>Peso:</b>	0,11 kg
<b>Dimensiones:</b>	63,5 mm x 98,3 mm x 25,4 mm
<b>Longitud del cable VGA:</b>	203 mm
<b>Longitud del cable USB:</b>	483 mm

## Módulo de interfaz de servidores PME OmniView, Legacy Sun

<b>Nº de artículo:</b>	F1DP101AeaAL
<b>Emulación:</b>	Emula señales de ratón y teclado
<b>Alimentación:</b>	A través del servidor conectado, con modo de funcionamiento inteligente
<b>Conexión de teclado/ratón:</b>	miniDIN8 (Legacy Sun)
<b>Conexión de monitor:</b>	HDDDB15 macho (VGA)
<b>Resolución válida:</b>	Hasta 1600x1200@75Hz
<b>Máx. distancia soportada:</b>	30 m
<b>Peso:</b>	0,11 kg
<b>Dimensiones:</b>	63,5 mm x 98,3 mm x 25,4 mm
<b>Longitud del cable VGA:</b>	203 mm
<b>Longitud del cable USB:</b>	483 mm

1

2

3

4

5

6

7

8

sección

## Configuración previa

### Dónde colocar el conmutador KVM CAT5 PME

La carcasa del conmutador KVM CAT5 PME está diseñada para una configuración autónoma o montable. Los conmutadores KVM CAT5 PME de 8 y 16 puertos se pueden montar en bastidores estándar de 19 pulgadas. Las herramientas para el montaje en bastidor están incluidas con estos conmutadores para una robusta instalación en bastidor. También ofrecemos un kit de montaje en bastidor (F1D005) opcional que se puede utilizar con el conmutador KVM CAT5 PME de 4 puertos.

### Tenga en cuenta los siguientes aspectos a la hora de decidir dónde colocar el conmutador KVM CAT5 PME:

- ¿Desea o no utilizar los selectores de puerto directo?
- ¿Cuál es la longitud de los cables conectados a su teclado, monitor y ratón?
- ¿Dónde están ubicados los servidores con respecto a su consola?
- ¿Cuál es la longitud de los cables que utiliza para conectar sus servidores al conmutador KVM CAT5 PME?

### ¿Cuál es la longitud de cable requerida (para servidores PS/2, USB y Sun)?

Las señales VGA se transmiten con la mejor calidad a una distancia de hasta 30 metros. Cuando se supera esta longitud, aumenta la posibilidad de degradación de la imagen. Por esta razón, Belkin recomienda que la longitud del cable UTP CAT5 que conecta el conmutador KVM CAT5 PME a los servidores no supere los 30 metros.

**NOTA:** Puede utilizar el módulo de extensión CAT5 de Belkin (F1D084) para alargar la conexión a la consola (teclado, ratón, monitor) con hasta 152 metros.

**¡ATENCIÓN!** Evite colocar los cables cerca de luces fluorescentes, aparatos de aire acondicionado o máquinas que produzcan ruido eléctrico (p. ej., aspiradores).

**Ahora puede comenzar con la instalación de su conmutador KVM CAT5 PME. Las siguientes secciones (página 13 a 22) proporcionan instrucciones completas acerca de la instalación de hardware para un único conmutador KVM CAT5 PME (F1DP104A, F1DP108A, F1DP116A).**

**Advertencia para los usuarios de la Serie PRO2 de Belkin (F1DA104T, F1DA108T, F1DA116T):** La instalación del conmutador KVM PRO2 se ha modificado. Por favor siga atentamente este manual de instalación para asegurar una instalación correcta. En caso de no proceder de esta manera, podrá causar errores de teclado o ratón, y/o un funcionamiento defectuoso.

## Montaje del conmutador KVM CAT5 PME

### Instalación de los engarces (F1DP108Aea y F1DP116Aea)

Los conmutadores KVM CAT5 PME de 8 ó 16 puertos incluyen engarces para montaje en bastidor apropiados para la instalación en bastidores de 19 pulgadas. Los engarces posibilitan tres posiciones diferentes que le permitirán colocar el conmutador KVM CAT5 PME a la altura de los rieles que desee. Siga las siguientes instrucciones para conseguir la posición que prefiere.

#### Paso 1

Determine a qué distancia desea que el conmutador KVM CAT5 PME sobresalga del bastidor. Seleccione el tipo de montaje y orificios que desea llevar a cabo.

#### Paso 2

Coloque los engarces a ambos lados del conmutador KVM CAT5 PME. Utilice para ello los tornillos Phillips suministrados. (Utilice de referencia el siguiente diagrama.)

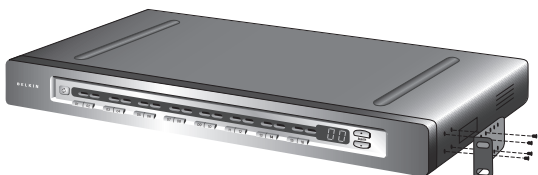

#### Paso 3

Monte el conmutador KVM CAT5 PME en la unidad de bastidor con rieles. (Utilice de referencia el siguiente diagrama.)

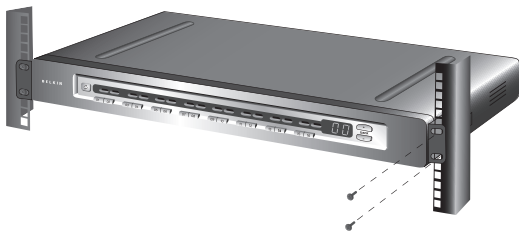

**NOTA:** Si desea conectar en cadena margarita este conmutador KVM CAT5 PME con otro conmutador KVM, configure la dirección BANK antes de montarlo en el bastidor. Para más información, consulte la sección titulada “Conexión de múltiples conmutadores KVM CAT5 PME (Encadenamiento margarita)” del presente manual del usuario.

**Ahora, su conmutador KVM CAT5 PME está montado de manera segura en el bastidor y está listo para conectar la consola.**

### Instalación opcional de los engarces (F1DP104Aea)

El conmutador KVM CAT5 PME de 4 puertos se puede instalar en un bastidor para servidores de 19 pulgadas. Para ello, deberá utilizar un kit de montaje en bastidor OmniView (Nº de artículo F1D005).

#### Paso 1

Coloque los engarces a ambos lados del conmutador KVM CAT5 PME. Utilice para ello los tornillos Phillips suministrados. (Utilice de referencia el siguiente diagrama.)

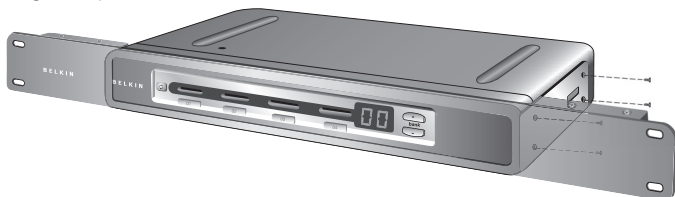

#### Paso 2

Monte el conmutador KVM CAT5 PME en la unidad de bastidor con rieles. (Utilice de referencia el siguiente diagrama.)



**NOTA:** Si desea conectar en cadena margarita este conmutador KVM CAT5 PME con otro conmutador KVM, configure la dirección BANK antes de montarlo en el bastidor. Para más información, consulte la sección titulada “Conexión de múltiples conmutadores KVM CAT5 PME (Encadenamiento margarita)” del presente manual del usuario.

**Ahora, su conmutador KVM CAT5 PME está montado de manera segura en el bastidor y está listo para conectar la consola.**

## Conexión de la consola al conmutador KVM CAT5 PME

1

2

3

sección

4

5

6

7

8

### Paso 1

Conecte el cable VGA del monitor al puerto HDB15 hembra ubicado en la parte posterior del conmutador KVM CAT5 PME, en la sección "Consola". (Utilice de referencia el siguiente diagrama.)

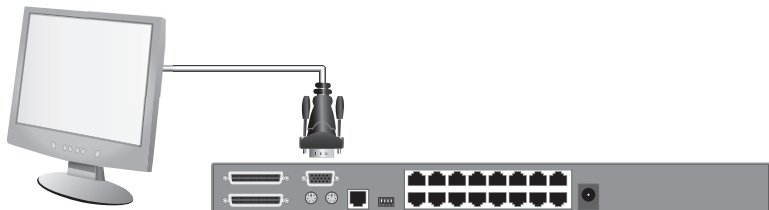

### Paso 2

Conecte el cable del teclado PS/2 al puerto para teclado ubicado en la parte posterior del conmutador KVM CAT5 PME, en la sección "Consola". (Utilice de referencia el siguiente diagrama.)

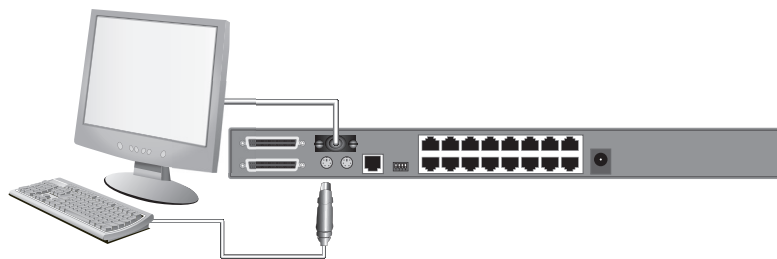

### Paso 3

Conecte el cable del ratón PS/2 al puerto para ratón ubicado en la parte posterior del conmutador KVM CAT5 PME, en la sección "Consola". (Utilice de referencia el siguiente diagrama.)

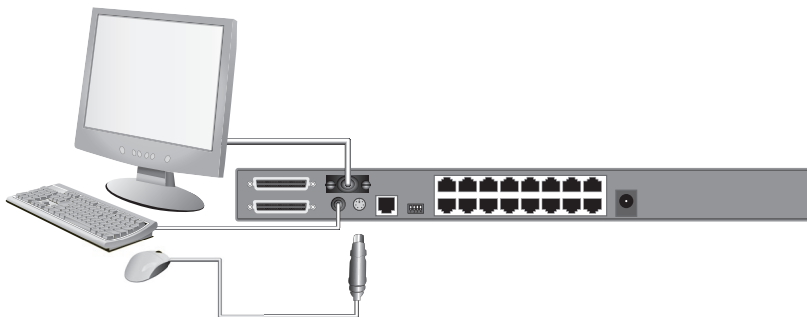

### Paso 4

Conecte el adaptador de alimentación a la toma de alimentación CC que lleva la etiqueta "6VDC, 1A" y está ubicada en la parte posterior del conmutador KVM CAT5 PME. Utilice únicamente el adaptador de alimentación que ha sido suministrado con la unidad. (Utilice de referencia el siguiente diagrama.)

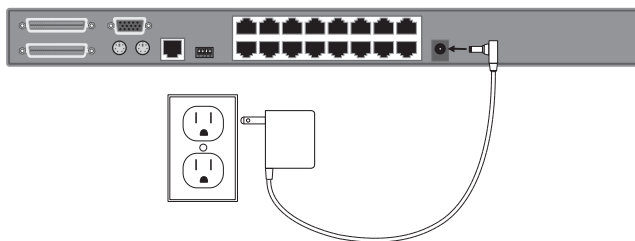

(se muestra un adaptador de alimentación de EEUU)

**Ahora, su conmutador KVM CAT5 PME está instalado y está listo para conectar los servidores.**

## Conexión de los servidores al conmutador KVM CAT5 PME (Conexión PS/2):

1

2

3

sección

4

5

6

7

8

### Paso 1

Verifique que su servidor esté encendido.

### Paso 2

Utilice el módulo de interfaz de servidores PME OmniView de Belkin para PS/2 (F1DP101AeaAP) para conectar el conector VGA al puerto para monitor del servidor. (Utilice de referencia el siguiente diagrama.)

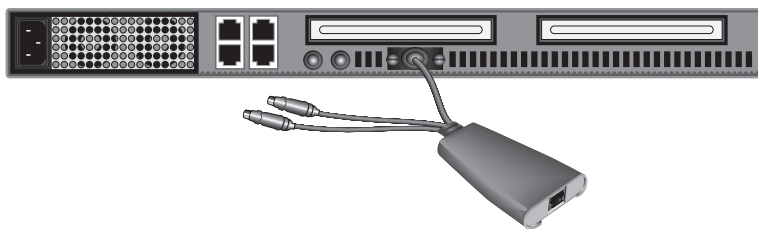

### Paso 3

Conecte los conectores del ratón PS/2 y luego del teclado a los puertos para ratón y teclado del servidor. (Utilice de referencia el siguiente diagrama.)

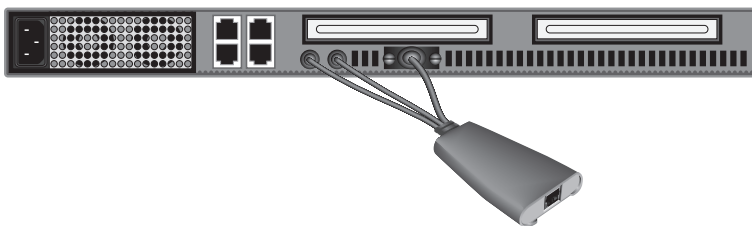

### Paso 4

Conecte el conmutador KVM CAT5 PME al Módulo de interfaz de servidores utilizando el cable de red CAT5e de Belkin incluido u otro cable CAT5. (Utilice de referencia el siguiente diagrama.)

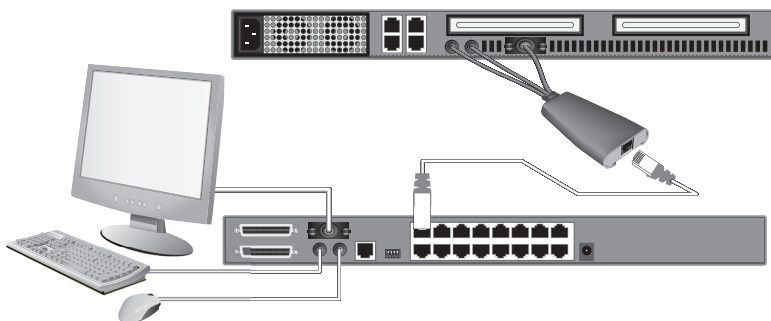

### Paso 5

Encienda el servidor.

### Paso 6

Repita los pasos 1 a 5 para cada servidor PS/2 adicional que desee conectar.

## Conexión de los servidores al conmutador KVM CAT5 PME (Conexión USB):

1

2

3

sección

4

5

6

7

8

### Paso 1

Verifique que su servidor esté encendido.

### Paso 2

Utilice el módulo de interfaz de servidores PME OmniView de Belkin para USB (F1DP101AeaAU) para conectar el conector VGA al puerto para monitor del servidor. (Utilice de referencia el siguiente diagrama.)

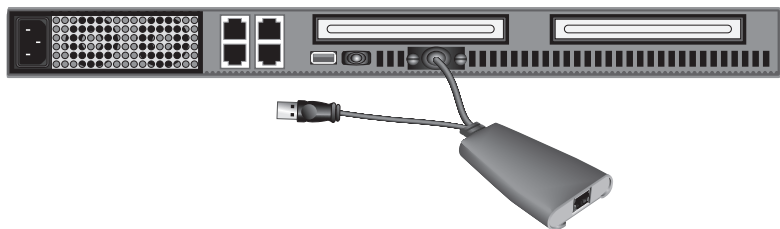

### Paso 3

Conecte el conector USB a uno de los puertos USB disponibles del servidor. (Utilice de referencia el siguiente diagrama.)

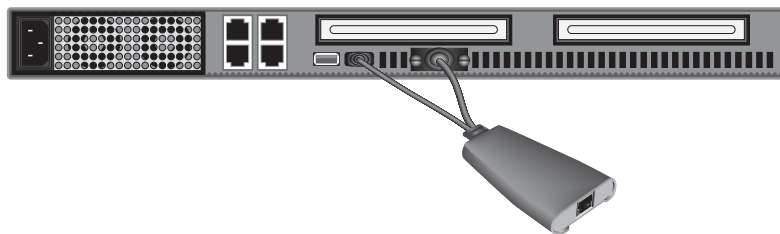

### Paso 4

Conecte el conmutador KVM CAT5 PME al Módulo de interfaz de servidores utilizando el cable de red CAT5e de Belkin incluido u otro cable CAT5. (Utilice de referencia el siguiente diagrama.) Atención: su servidor deberá reconocer el Módulo de interfaz de servidores e instalar automáticamente el driver HID USB si se requiere.

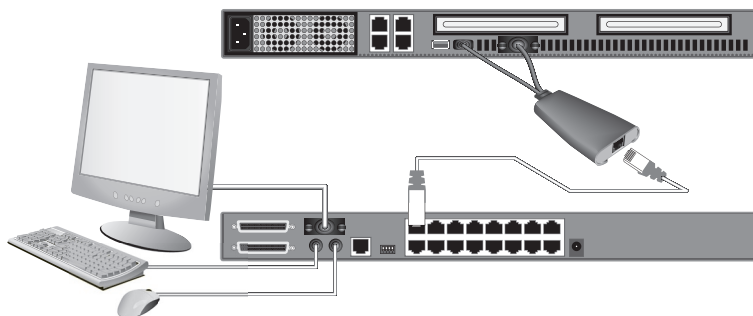

### Paso 5

Repita los pasos 1 a 4 para cada servidor USB adicional que desee conectar.

**NOTA:** Le recomendamos conectar el cable del módulo de interfaz de servidores directamente a uno de los puertos USB disponibles de su servidor.

## Conexión de los servidores al conmutador KVM CAT5 PME (Servidor Sun con conexión MiniDIN8):

1

2

3

sección

4

5

6

7

8

### Paso 1

Verifique que su servidor esté apagado.

### Paso 2

Utilice el módulo de interfaz de servidores PME OmniView de Belkin para Legacy Sun (F1DP101AeaAL) para conectar el conector VGA al puerto para monitor del servidor. (Utilice de referencia el siguiente diagrama.)

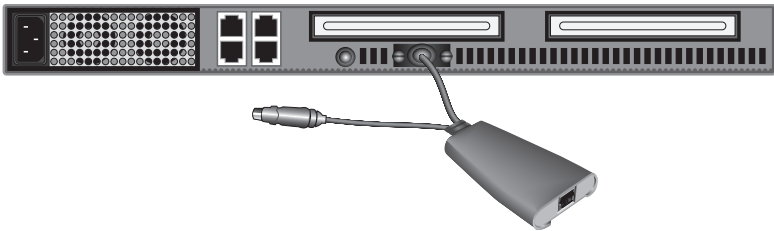

### Paso 3

Conecte el conector miniDIN8 a uno de los puertos para teclado miniDIN8 disponibles del servidor. (Utilice de referencia el siguiente diagrama.)

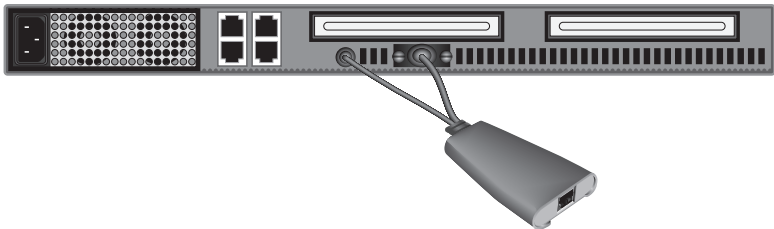

### Paso 4

Conecte el conmutador KVM CAT5 PME al Módulo de interfaz de servidores utilizando el cable de red CAT5e de Belkin incluido u otro cable CAT5. (Utilice de referencia el siguiente diagrama.)

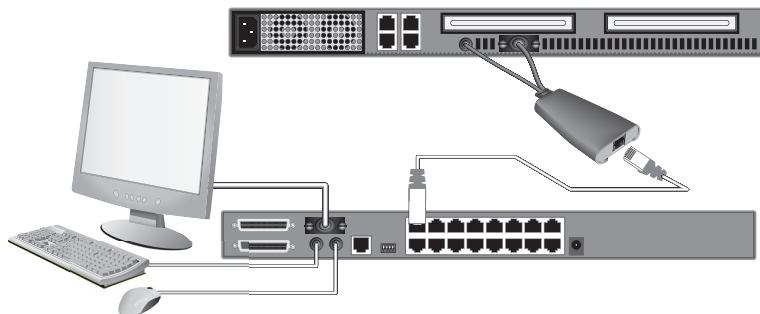

### Paso 5

Encienda el servidor.

### Paso 6

Repita los pasos 1 a 4 para cada servidor Sun adicional que desee conectar.

**NOTA:** Cuando un módulo de interfaz de servidores USB o Sun se conecta a un servidor Sun, el módulo de interfaz de servidores emula las teclas de Sun utilizando una serie de combinaciones de teclas denominadas teclas Combo. Consulte la tabla que figura en la página 39 para ver una lista de las funciones de Sun que soporta el conmutador KVM CAT5 PME.

## Conexión de múltiples conmutadores KVM CAT5 PME (en cadena margarita)

Puede conectar hasta 16 conmutadores KVM CAT5 PME en una configuración de cadena margarita, permitiendo así a un administrador de sistemas gestionar hasta 256 servidores desde una única consola. A cada dispositivo KVM CAT5 PME encadenado en margarita se lo denomina “BANK” y, a su vez, cada uno obtiene una dirección de “BANK” propia. El conmutador KVM CAT5 PME que está conectado al teclado, ratón y monitor de la consola es BANK 00 y se lo denomina conmutador KVM “primario”. Los BANKs 01 a 15 son denominados conmutadores KVM “secundarios”.

**NOTA:** Su conmutador KVM CAT5 PME es compatible con los conmutadores de la versión previa OmniView PRO2 de Belkin. Puede conectar en una misma cadena margarita hasta 16 conmutadores KVM PME CAT5 y PRO2.

**NOTA:** Se requiere un cable para encadenamiento margarita (F1D108-CBL) para cada conmutador KVM CAT5 PME que utilice. Podrá adquirirlo de su revendedor de Belkin.

### Cómo asignar una dirección BANK

Todos los conmutadores KVM CAT5 PME incorporan un interruptor “BANK DIP”. El interruptor “BANK DIP” se emplea para asignar el BANK correcto a cada conmutador KVM CAT5 PME.

- Para configurar una sola unidad, establezca para el interruptor BANK DIP del conmutador KVM CAT5 PME el ajuste “primary” [primario] (dirección de BANK 00). Éste es el ajuste por defecto de fábrica.
- Para una configuración de múltiples unidades, el interruptor BANK DIP de la unidad primaria deberá ser configurado en la dirección de BANK 00. Las unidades secundarias deberán ser configuradas con una dirección de BANK única (de 01 hasta 15). Consulte la tabla “BANK DIP” presentada en la página 24 para comprobar la configuración del interruptor DIP.

1

2

3

4

5

6

7

8

sección

## Tabla de configuración de interruptores BANK DIP

Nº DE INTERRUPTOR DIP				DIRECCIÓN DE BANCO
1	2	3	4	
Abajo	Abajo	Abajo	Abajo	Bank 00 Primario (Conf. de fábrica)
Arriba	Abajo	Abajo	Abajo	BANK 01 Secundario
Abajo	Arriba	Abajo	Abajo	BANK 02 Secundario
Arriba	Arriba	Abajo	Abajo	BANK 03 Secundario
Abajo	Abajo	Arriba	Abajo	BANK 04 Secundario
Arriba	Abajo	Arriba	Abajo	BANK 05 Secundario
Abajo	Arriba	Arriba	Abajo	BANK 06 Secundario
Arriba	Arriba	Arriba	Abajo	BANK 07 Secundario
Abajo	Abajo	Abajo	Arriba	BANK 08 Secundario
Arriba	Abajo	Abajo	Arriba	BANK 09 Secundario
Abajo	Arriba	Abajo	Arriba	BANK 10 Secundario
Arriba	Arriba	Abajo	Arriba	BANK 11 Secundario
Abajo	Abajo	Arriba	Arriba	BANK 12 Secundario
Arriba	Abajo	Arriba	Arriba	BANK 13 Secundario
Abajo	Arriba	Arriba	Arriba	BANK 14 Secundario
Arriba	Arriba	Arriba	Arriba	BANK 15 Secundario

### EJEMPLO:

Cuatro conmutadores KVM CAT5 PME de 8 puertos (F1DP108A) se conectan en cadena margarita para gestionar hasta 32 servidores. El interruptor DIP en la unidad primaria está configurado con “BANK Address 00” y cada una de las unidades secundarias está configurada con una dirección única de BANK entre 01 y 03).

### Ejemplo de configuración encadenada en margarita

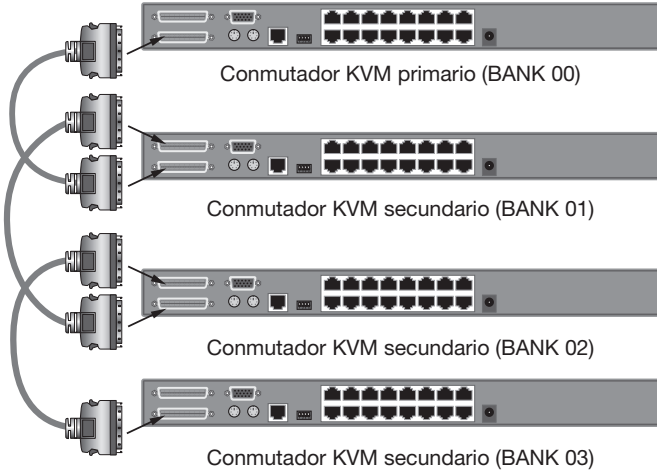

1

2

**3**

4

5

6

7

8

sección

### Comienzo:

#### **Paso 1**

Asegúrese de que todos los servidores y conmutadores KVM CAT5 PME estén apagados y que a cada uno de los conmutadores KVM CAT5 PME se le haya asignado una dirección BANK única.

#### **Paso 2**

Coloque los conmutadores KVM primarios y secundarios en el lugar deseado.

#### **Paso 3**

Conecte el teclado, el monitor y el ratón de la consola a los puertos de consola del conmutador primario (BANK 00). Consulte la sección “Conexión de la consola al conmutador KVM CAT5 PME” que se encuentra en la página 15.

---

### Conexión de los conmutadores KVM primarios y secundarios:

#### **Paso 1**

Tome el cable para encadenamiento margarita (F1D108-CBL) y conecte uno de los extremos al puerto de entrada primaria / salida secundaria que lleva la etiqueta “Primary Input/Secondary Output” del conmutador KVM primario (BANK 00).

#### **Paso 2**

Conecte el otro extremo del cable para encadenamiento margarita (F1D108-CBL) al puerto de entrada primaria / salida secundaria “Primary Input/Secondary Output” del primer conmutador KVM secundario (BANK 01).

#### **Paso 3**

Para añadir unidades secundarias adicionales, conecte un extremo del cable para encadenamiento margarita (F1D108-CBL) a la entrada secundaria “Secondary Input” del primer conmutador KVM secundario y el otro extremo al puerto de entrada primaria / salida secundaria “Primary Input/Secondary Output” del conmutador KVM secundario siguiente (por ejemplo, BANK 01).

#### **Paso 4**

Repita el paso N°3 para cada conmutador KVM CAT5 PME adicional que desee conectar en cadena margarita..

**NOTA:** Cuando conecte conmutadores KVM CAT5 PME y PRO2 en una misma cadena margarita, asegúrese de utilizar los conmutadores KVM PRO2 como conmutadores secundarios únicamente.

## Conexión de los servidores:

### Paso 1

Conecte todos los servidores a los conmutadores KVM primarios y secundarios. Consulte la sección “Conexión de los servidores al conmutador KVM CAT5 PME” que se encuentra en la página 17.

### Paso 2

Asegúrese de que el adaptador de alimentación esté conectado al conmutador KVM primario y que el conmutador KVM esté encendido. Verá como el conmutador KVM primario se enciende y muestra los dígitos “00” que indican la dirección BANK.

### Paso 3

Encienda los conmutadores KVM secundarios, uno tras otro, comenzando por BANK 01. Para ello, conecte cada una de las unidades con su fuente de alimentación correspondiente. Cada conmutador KVM deberá mostrar la dirección BANK correspondiente al encenderse.

**NOTA:** Si los conmutadores KVM CAT5 PME no muestran la dirección correcta, reinicie el conmutador KVM primario (BANK 00) presionando al mismo tiempo los botones “BANK +” y “BANK –”. También podrá reiniciar el conmutador KVM primario para detectar los conmutadores KVM secundarios que han sido añadidos a la configuración. Si los conmutadores KVM aún no enumeran su dirección de BANK correspondiente, compruebe que todos los dispositivos KVM presenten la dirección de BANK correcta que les ha sido asignada y que todos los cables de encadenamiento en margarita se encuentren correctamente conectados.

### Paso 4

Verifique que el conmutador KVM haya detectado todos los conmutadores KVM secundarios. Para ello, desplácese por los mismos utilizando los botones “BANK +” y “BANK –”. Si todos los conmutadores KVM se detectan correctamente, la pantalla LED del conmutador KVM primario registrará y mostrara las direcciones BANK de los conmutadores KVM secundarios conectados.

1

2

3

4

5

6

7

8

sección

### Encendido de los sistemas

Verifique que todos los servidores que están conectados al conmutador KVM CAT5 PME estén encendidos. Si todavía no están encendidos todos los servidores conectados, hágalo ahora (los servidores pueden encenderse al mismo tiempo). El conmutador KVM CAT5 PME emula un ratón y un teclado en cada puerto y permitirá a su servidor encenderse normalmente.

El servidor que está conectado al puerto "1" será mostrado en el monitor.

Verifique que el teclado, monitor y ratón estén funcionando normalmente.

Compruebe todos los puertos ocupados para verificar que todos los servidores conectados estén respondiendo correctamente. Si detecta un error, compruebe las conexiones de los cables para el servidor afectado y reinicie en caso necesario. Si el problema continúa, consulte la sección "Resolución de problemas" del presente manual del usuario.

Ahora que ya ha conectado su consola y servidores al conmutador KVM CAT5 PME, éste estará listo para ser utilizado. Seleccione los servidores conectados mediante los selectores de puerto de acceso directo situados en el panel frontal del conmutador KVM CAT5 PME, mediante el menú en pantalla o los comandos directos de teclado desde la consola. La señal de vídeo tardará aproximadamente 1-2 segundos en actualizar la imagen tras la conmutación de servidor. Asimismo, tendrá lugar una nueva sincronización de la señal del teclado y del ratón. Esta es una operación normal que garantiza una sincronización apropiada entre la consola y los servidores conectados.

1

2

3

4

sección

## Selección de un servidor o BANK mediante teclas de acceso rápido

Puede seleccionar el puerto siguiente o anterior a través de una simple combinación de teclas. Para ello, presione la tecla “Bloq Despl” y, simultáneamente, la tecla de flecha “Arriba” o “Abajo”. Para enviar órdenes al conmutador KVM CAT5 PME, pulse dos veces la tecla “Bloq Despl” en un plazo de dos segundos. El conmutador KVM CAT5 PME emitirá un sonido agudo, confirmando que se encuentra en el modo de acceso rápido. A continuación, presione la tecla de flecha “Arriba” y el conmutador KVM CAT5 PME pasará al puerto siguiente. Presione la tecla de flecha “Abajo” para pasar el puerto anterior. (Utilice de referencia el siguiente diagrama.)

5

6

7

8



Comutación al siguiente puerto activo, flecha hacia arriba

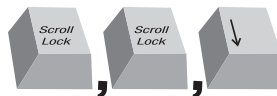

Comutación al puerto activo precedente, flecha hacia abajo

En el caso de una configuración de un único conmutador (sin conmutadores KVM en cadena margarita), puede conmutar directamente a cualquier puerto introduciendo el número de dos dígitos del conmutador al que desea pasar. Por ejemplo, al presionar “Bloq Despl”, “Bloq Despl”, “02”, el conmutador KVM CAT5 PME pasará al servidor del puerto 2 ubicado en BANK 00 (Consulte el diagrama a continuación.)



Conmutar a BANK 00, Puerto 2 [02]

Si utiliza una configuración de encadenamiento margarita, puede cambiar entre los BANKs (conmutadores KVM) presionando “Bloq Despl”, “Bloq Despl”, “Av Pág” para cambiar al BANK anterior. Presione “Bloq Despl”, “Bloq Despl”, “Re Pág” para pasar al siguiente BANK. (Utilice de referencia el siguiente diagrama.)

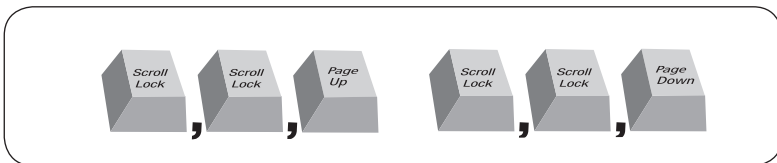

En una configuración de encadenamiento margarita, puede conmutar directamente a cualquier puerto en cualquier BANK presionando “Bloq Despl”, “Bloq Despl”, BANK y N° de puerto. Por ejemplo, si presiona “Bloq Despl”, “Bloq Despl”, “03”, “05”, el servidor en BANK 03, puerto 5 será el servidor activo. (Utilice de referencia el siguiente diagrama.)

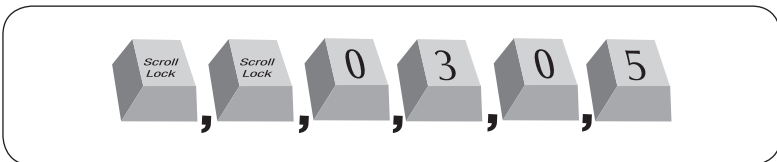

**NOTA:** Dispondrá de aproximadamente cinco segundos para completar cada secuencia de acceso rápido.

Consulte la página 36 para obtener instrucciones acerca de cómo modificar la tecla de inicio para la secuencia de acceso rápido.

## Selección de un servidor utilizando los selectores de puertos de acceso directo

Puede seleccionar directamente el servidor que desea controlar mediante el correspondiente selector de acceso directo que se encuentra al lado del puerto apropiado. El LED se encenderá para indicar que el puerto está seleccionado en ese momento. Si tiene múltiples conmutadores KVM CAT5 PME encadenados en margarita, utilice las teclas de desplazamiento BANK ubicadas en el panel frontal del conmutador KVM primario para acceder a los servidores que están conectados a los conmutadores KVM secundarios.

---

## Selección de un BANK mediante los botones de desplazamiento

Presionando los botones de desplazamiento “BANK +” y “BANK -” del conmutador KVM primario, podrá cambiar entre los conmutadores KVM CAT5 PME encadenados en margarita. Si presiona ambos botones simultáneamente, el conmutador KVM CAT5 PME se reiniciará.

El botón “BANK +” le llevará al BANK siguiente. Por ejemplo, cuando se encuentre en el conmutador primario (BANK 00) y desee controlar los servidores de BANK 02, presione el botón “BANK +” y así pasará a BANK 02. Por defecto, el primer servidor activo será mostrado en el monitor de la consola. Utilice los selectores de puerto de acceso directo para pasar al servidor deseado de BANK 02.

El botón “BANK -” le llevará al BANK anterior (por ejemplo, si se encuentra en BANK 02 y desea controlar los servidores de BANK 01). Al presionar el botón “BANK -”, pasará a BANK 01. Por defecto, el primer servidor activo será mostrado en el monitor de la consola. Utilice los selectores de puerto de acceso directo para pasar al servidor deseado de BANK 01.

1

2

3

4

5

6

7

8

sección

## Modo AutoScan

La función AutoScan (Búsqueda automática) le permite configurar su conmutador KVM CAT5 PME para rastrear y controlar las actividades de todos los servidores conectados, uno por uno. El conmutador KVM CAT5 PME permanece en cada servidor durante un número predeterminado de segundos, luego pasa al siguiente servidor. El intervalo de tiempo asignado a cada servidor puede ser definido o regulado mediante el menú en pantalla (OSD). Véase también la sección “Intervalo de búsqueda automática”.

Cuando el conmutador KVM CAT5 PME se encuentra en el modo AutoScan, se encuentra asimismo en modo de sólo visualización (“View-Only Mode”). Esto significa que cualquier entrada procedente de la consola (teclado, ratón y monitor) no será transmitida al servidor enfocado. Cancele AutoScan para obtener de nuevo el control del servidor.

Para activar la función AutoScan, presione el botón AutoScan en el conmutador KVM CAT5 PME. También podrá activar la función AutoScan mediante su teclado. Para ello, presione “Bloq Despl”, “Bloq Despl”, barra de espacio, “F4”.

Para desactivar AutoScan, presione cualquier botón del panel frontal o cualquier tecla en el teclado.

**NOTA:** En el modo AutoScan, no hay control mediante ratón o teclado. Esto es necesario para evitar errores de datos y sincronización. Si el usuario utilizara el ratón o teclado mientras el conmutador KVM CAT5 PME está cambiando entre los puertos, podría causarse una interrupción en el flujo de datos, un movimiento errático del ratón y/o una introducción de la letra incorrecta al utilizar el teclado.

## MENÚ en pantalla (OSD)

El menú en pantalla le permite cambiar entre servidores, asignar nombres a los servidores, activar y desactivar la función AutoScan, establecer el intervalo deseado para la búsqueda automática, activar la función de seguridad mediante contraseña y programar las teclas de acceso rápido. Para acceder al menú en pantalla (OSD), haga clic en “Bloq Despl”, “Bloq Despl” y la barra de espacio. Inmediatamente aparecerá la pantalla OSD. Esta pantalla superpuesta es generada por el conmutador KVM CAT5 PME y no afecta el funcionamiento de su servidor, sistema operativo o software alguno.

### Página principal del menú en pantalla

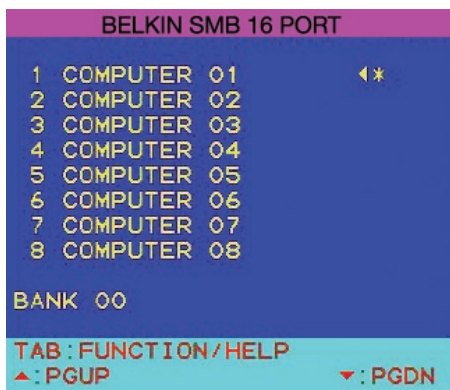

El menú OSD principal muestra los BANK seleccionados actualmente así como los servidores conectados a dicho BANK. Si sólo tiene un conmutador KVM CAT5 PME en su configuración, el menú OSD mostrará “BANK 00”. El símbolo “\*” indica que el servidor conectado está encendido. Si el menú OSD no muestra el símbolo “\*” para cada servidor conectado y encendido, necesitará reiniciar el conmutador KVM CAT5 PME para que se pueda detectar el servidor. Para ello, presione simultáneamente los botones “BANK +” y “BANK -” ubicados en el panel frontal.

1

2

3

4

5

6

7

8

sección

## Comandos de teclado para el menú OSD

<b>(↓↑)</b>	Navegación a los diferentes servidores en el mismo BANK
<b>(Re Pág/Av Pág)</b>	Seleccionar el BANK siguiente o anterior.
<b>(Insert)</b>	Marcar el nombre del servidor para modificarlo
<b>(Intro)</b>	Cambiar servidor
<b>(Tab)</b>	Abrir la página "Función/Ayuda"
<b>(Esc)</b>	Salir del menú en pantalla

Para conmutar entre servidores mediante el menú en pantalla, utilice las teclas de flechas de su teclado para navegar al servidor deseado. Luego, presione la tecla "INTRO".

El símbolo "◀" muestra el servidor al que tiene acceso actualmente su consola. Para seleccionar un BANK diferente, presione la tecla "Av Pág" o "Re Pág". Así, podrá seleccionar el BANK siguiente o anterior. Para cambiar el nombre del servidor, utilice las teclas de flecha. Navegue así al servidor deseado y presione la tecla "Insert", introduzca el nuevo nombre y presione "INTRO" para guardar el cambio. Podrá utilizar hasta 15 caracteres para cada nombre de servidor. Para abrir la página de "Setup" (Configuración), presione la tecla "Tab". Para salir del menú en pantalla, presione la tecla "ESC".

## Página de Función/Ayuda

```

FUNCTION - HELP
SCAN          ENABLE
SCAN TIME (SEC) 30
SECURITY      OFF
ADMIN PASSWORD ADMIN***
HOTKEY        SCROLL
TIMEOUT (MIN)  OFF

AUTO-SCAN : F4
▲▼         : SELECT
INS         : RENAME
ENTER      : COMPLETE
ESC        : EXIT
F10       : MONITOR-DDC2
SPACE     : CHANGE
    
```

1

2

3

4

sección

5

6

7

8

La página de “Función/Ayuda” le permite establecer los intervalos de tiempo para las funciones de búsqueda automática y menú en pantalla, activar la función de seguridad mediante contraseña y programar las teclas de acceso rápido.

## Comandos de teclado en la página de Función/Ayuda

<b>(F4)</b>	Iniciar búsqueda automática
<b>(↓↑)</b>	Navegar al campo siguiente
<b>(Insert)</b>	Marcar campo para permitir editarlo
<b>(Esc)</b>	Regresar al menú OSD principal
<b>(F10)</b>	Programar los ajustes de DDC2 para todos los módulos de interfaz de servidores
<b>(Espacio)</b>	Modificar opciones para el campo seleccionado

## Scan (Buscar)

Esto especifica si la función AutoScan está activada o no. Para activar la función de AutoScan, utilice las teclas de flechas para navegar al campo “Scan” (Buscar) y luego presione la tecla de espacio.

## Tiempo de búsqueda

Especifica la cantidad de tiempo que el conmutador KVM CAT5 PME permanecerá en cada servidor antes de pasar al próximo servidor mientras se encuentra en el modo AutoScan. Puede establecer para el tiempo de búsqueda todo intervalo de tiempo entre 5 y 99 segundos. Para modificar el tiempo de búsqueda, utilice las teclas de flechas para navegar al campo “Scan Time” (Tiempo de búsqueda) e introduzca el intervalo de tiempo deseado (en segundos).

### Seguridad

Con esta función puede establecer una contraseña de administrador que evitará el acceso de usuarios no autorizados al menú en pantalla. Para activar la función de Seguridad, utilice las teclas de flechas para navegar al campo “Scan” (Buscar) y luego presione la tecla de espacio.

### Contraseña de administrador

Aquí puede especificar la contraseña de administrador que se requiere para acceder el menú OSD cuando la función de seguridad está activada. Para establecer una contraseña, utilice las teclas de flecha para navegar al campo “Admin Password” (Contraseña de administrador) e introduzca la contraseña deseada. Puede utilizar hasta ocho letras mayúsculas para la contraseña. Los caracteres de contraseña no distinguen mayúsculas y minúsculas. Presione “Esc” o utilice las teclas de flechas para navegar a los campos y guarde la contraseña. Utilice la tecla “Back Space” para borrar la contraseña.

### Hot Key (Teclas de acceso rápido)

Aquí podrá seleccionar las teclas que desea utilizar para los comandos directos de teclado. Tiene cuatro opciones: “Bloq Despl”, “Impr Pant”, “Ctrl Izq” y “F12”. La tecla por defecto para todos los comandos directos de teclado es “Bloq Despl”. (Vea los comandos de acceso rápido que figuran a continuación). Si desea designar una tecla diferente para comenzar los comandos de acceso rápido, utilice las teclas de flecha para navegar al campo “Hot Key”, presione la tecla de espacio hasta que haya encontrado la tecla que prefiere y presione “Intro” para guardarla.

### Timeout (Límite de tiempo)

Esto especifica la cantidad de tiempo que podrá transcurrir hasta que se interrumpa el acceso del administrador al conmutador KVM (y todos los servidores conectados) debido a inactividad del usuario. Para recuperar el acceso al conmutador KVM después del límite de tiempo, vuelva a introducir la contraseña de administrador en el recuadro de acceso. La función de "Timeout" (Límite de tiempo) sólo es accesible si la función de Seguridad está activada. Puede establecer para el tiempo límite todo intervalo de tiempo entre 1 y 99 minutos. Para modificar el intervalo de tiempo, utilice las teclas de flecha para navegar, introduzca el intervalo de tiempo deseado y presione "Intro" para guardar el ajuste. Al desactivar la función de Seguridad, se desactivará automáticamente la función de límite de tiempo.

**NOTA:** Si se encuentran conectados conmutadores KVM secundarios y los ajustes de AutoScan y límite de tiempo han sido establecidos para el conmutador KVM primario, dichos ajustes también serán válidos para los conmutadores KVM secundarios.

### Función de monitor DDC2

Esta función permite que el monitor de la consola informe a la tarjeta de vídeo del servidor acerca de sus propiedades, como por ejemplo la resolución máxima y la profundidad del color. De esta manera, la tarjeta de vídeo adaptará los ajustes del monitor como corresponda. Esto permitirá a su monitor utilizar los ajustes óptimos para cada servidor conectado a su conmutador KVM CAT5 PME. Para leer la información DDC2 de su monitor y programarla para todos los módulos de interfaz de servidores, presione "F10". Cada vez que cambie el monitor, deberá volver a presionar "F10" para programar la nueva información DDC para los módulos de interfaz de servidores.

1

2

3

4

5

6

7

8

sección

## Comandos de acceso rápido del teclado

A continuación, encontrará una lista completa de los comandos de teclado de acceso rápido que puede utilizar con el conmutador KVM CAT5 PME.

<b>Bloq Despl, Bloq Despl, Flecha Arriba</b>	Cambiar al puerto ACTIVO PREVIO
<b>Bloq Despl, Bloq Despl, Flecha Abajo</b>	Cambiar al puerto ACTIVO SIGUIENTE
<b>Bloq Despl, Bloq Despl, Re Pág</b>	Conmutar al BANK PREVIO (Por defecto, selecciona el primer puerto activo del BANK)
<b>Bloq Despl, Bloq Despl, Av Pág</b>	Conmutar al BANK SIGUIENTE (Por defecto, selecciona el primer puerto activo del BANK)
<b>Bloq Despl, Bloq Despl, Y</b>	Conmuta directamente al PUERTO Y del BANK 00 (Configuración de un único conmutador) Y=01 a 16
<b>Bloq Despl, Bloq Despl, X, Y</b>	Conmuta directamente al PUERTO Y del BANK X (Configuración de cadena margarita) (X=00 a 15) (Y=01 a 04 para F1DA104T) (X=00 a 15) (Y=01 a 08 para F1DA108T) (X=00 a 15) (Y=01 a 16 para F1DA116T)
<b>Bloq Despl, Bloq Despl, Barra de espacio, F10</b>	Monitor DDC2 (identifica los ajustes del monitor)
<b>Bloq Despl, Bloq Despl, Barra de espacio</b>	Activa el menú en pantalla (OSD)
<b>Bloq Despl, Bloq Despl, F4</b>	Activa el modo AutoScan (véase el botón AutoScan)

**NOTA:** Dispondrá de aproximadamente cinco segundos para completar cada secuencia de acceso rápido.

## Teclas Combo Sun

El teclado PS/2 que está conectado al conmutador KVM CAT5 PME no soporta el teclado Sun en sus funciones especiales del entorno de sistema operativo Sun. Cuando un módulo de interfaz de servidores USB o Sun se conecta a un servidor Sun, el módulo de interfaz de servidores emula las teclas de Sun utilizando una serie de combinaciones de teclas denominadas teclas Combo. Consulte la tabla a continuación.

Tecla Sun	Tecla Combo
<b>Detener</b>	Ctrl Izq + Alt + F1
<b>Props</b>	Ctrl Izq + Alt + F3
<b>Frontal</b>	Ctrl Izq + Alt + F5
<b>Abrir</b>	Ctrl Izq + Alt + F7
<b>Buscar</b>	Ctrl Izq + Alt + F9
<b>Repetir</b>	Ctrl Izq + Alt + F2
<b>Deshacer</b>	Ctrl Izq + Alt + F4
<b>Copiar</b>	Ctrl Izq + Alt + F6
<b>Pegar</b>	Ctrl Izq + Alt + F8
<b>Cortar</b>	Ctrl Izq + Alt + F10
<b>Ayuda</b>	Ctrl Izq + Alt + F11
<b>Componer</b>	Tecla de aplicación o Ctrl Izq + Alt + teclado numérico *
<b>Crescent</b>	Bloqueo desplazamiento
<b>Subir volumen</b>	Ctrl Izq + Alt + teclado numérico –
<b>Bajar volumen</b>	Ctrl Izq + Alt + teclado numérico +
<b>Silencio</b>	Ctrl Izq + Alt + F12
<b>Tecla ◊ Sun Left</b>	Tecla Windows Izq
<b>Tecla ◊ Sun Right</b>	Tecla Windows derecha
<b>Alt-Graph</b>	Alt Der o Alt Gr
<b>Stop A</b>	Ctrl Izq + Alt +1

1

2

3

4

5

6

7

8

sección

## Actualización del firmware

El conmutador KVM CAT5 PME incorpora un firmware actualizable por flash que garantiza la compatibilidad con los últimos dispositivos y servidores. Las actualizaciones de firmware son gratuitas durante toda la vida útil de su Conmutador KVM CAT5 PME.

Para actualizar el firmware, descargue el archivo de firmware apropiado de [www.belkin.com/support/](http://www.belkin.com/support/). La utilidad le guiará a través del proceso de actualización de firmware para su conmutador KVM CAT5 PME.

**¡ATENCIÓN!** Recomendamos encarecidamente que actualice su firmware únicamente si tiene dificultades con su ratón o teclado al utilizar el conmutador KVM CAT5 PME, ya que la reconfiguración del software podría causar problemas de funcionamiento inesperados. Póngase en contacto con el soporte técnico de Belkin si requiere ayuda.

### Para actualizar el firmware, necesitará los siguientes elementos:

1. Un servidor aparte con Windows 2000 o XP. Este servidor no deberá estar conectado a los puertos de servidor del conmutador KVM CAT5 PME.
2. Un puerto Serie disponible en el servidor.
3. Un cable Serie Flash especial (DB9 macho a RJ11; incluido en el embalaje de este producto) que conecta el conmutador KVM CAT5 PME con el servidor.

### **¿Qué sistemas operativos soporta el conmutador KVM CAT5 PME?**

El conmutador KVM CAT5 PME soportará cualquier sistema operativo que funcione en una plataforma PS/2 y USB. Los sistemas operativos incluyen, pero no están limitados a, DOS, Windows 95/98/2000/Me/NT/XP/2003 Server, Sun, Linux y Mac OS.

### **¿Qué significa actualización por flash?**

Con la función de actualización por flash, podrá actualizar el firmware de su conmutador KVM CAT5 PME en cualquier momento mediante una simple conexión paralela. A través de la capacidad de actualización por Internet, su conmutador KVM CAT5 PME tendrá siempre la versión más actual del mercado, con las últimas funciones y mejoras. See the “Updating Firmware” section in this User Manual on page 40 for more information.

### **¿Ofrece el conmutador KVM CAT5 PME soporte para Microsoft IntelliMouse®?**

El conmutador KVM CAT5 PME soporta ratones de Microsoft, Logitech®, Kensington®, etc., y Belkin. Póngase en contacto con el servicio de asistencia técnica de Belkin para consultar cualquier duda sobre la compatibilidad.

### **¿De qué forma permite el conmutador KVM CAT5 PME al usuario cambiar entre puertos?**

El conmutador KVM CAT5 PME soporta tres métodos de selección de puerto. El usuario puede seleccionar servidores con el teclado, mediante combinaciones de teclas, a través del menú en pantalla (OSD) o acceder al puerto deseado a través de los selectores de puerto de acceso directo.

### **¿A qué distancia puede encontrarse el servidor del conmutador KVM CAT5 PME?**

El conmutador KVM CAT5 PME puede encontrarse a una distancia de hasta 30 metros de su servidor.

1

2

3

4

5

6

7

8

sección

### **¿Cuál es la máxima resolución de vídeo que soporta el conmutador KVM CAT5 PME?**

El circuito avanzado de vídeo del conmutador KVM CAT5 PME soporta una resolución máxima de 1600x1200@75Hz. Al aumentar la longitud del cable que conecta su conmutador KVM CAT5 PME con sus servidores, disminuirá la resolución de vídeo.

### **¿Debo instalar algún tipo de software para utilizar el conmutador KVM CAT5 PME?**

No, el conmutador KVM CAT5 PME no requiere la instalación en sus servidores de ningún tipo de controlador o software. Conecte simplemente todos sus servidores al conmutador KVM CAT5 PME mediante los módulos de interfaz de servidores. Después, conecte un monitor, un ratón y un teclado a los puertos correspondientes para consola y su conmutador KVM CAT5 PME estará listo para ser utilizado.

### **¿Requiere el conmutador KVM CAT5 PME un adaptador de CA?**

Sí, el conmutador KVM CAT5 PME requiere un adaptador 6V CC, 1A para poder funcionar correctamente.

### **¿Puedo emplear el conmutador KVM CAT5 PME para conmutar exclusivamente señales de vídeo?**

No, los módulos de interfaz de servidores deben ser conectados también a los puertos de teclado/ratón de sus servidores. Los módulos de interfaz de servidores requieren alimentación proveniente de los puertos PS/2, USB o Sun miniDIN8 de sus servidores para poder funcionar.

### **¿Puedo utilizar el conmutador KVM CAT5 PME de mi servidor Sun que soporta USB?**

Sí, el conmutador KVM CAT5 PME funcionará con todo servidor USB.

### **¿Ofrece el conmutador KVM CAT5 PME soporte para Linux?**

R: Sí, el conmutador KVM CAT5 PME funciona con Red Hat® y otras distribuciones de Linux que están configuradas para el soporte de PS/2 o USB.

### **¿Qué tipo de garantía tiene el conmutador KVM CAT5 PME?**

El conmutador KVM CAT5 PME está avalado por una garantía limitada de cinco años.

### **Mi servidor no arranca cuando está conectado al conmutador KVM CAT5 PME, pero funciona bien cuando conecto el teclado, el monitor y el ratón directamente al servidor.**

- Asegúrese de que los cables de teclado y ratón se encuentren perfectamente conectados entre el módulo de interfaz de servidores y el servidor.
- Verifique que los cables para teclado y ratón no estén entrecruzados.
- Compruebe la conexión de cable CAT5.

### **Obtengo imágenes borrosas o con sombras en mi monitor.**

- Verifique que todos los cables de vídeo estén introducidos correctamente en el módulo de interfaz de servidores.
- Compruebe que el monitor que está utilizando soporte el ajuste de resolución y de velocidad de actualización de su servidor.
- Reduzca la resolución de vídeo de su monitor.
- Verifique que la longitud del cable no sea superior a 30 metros.
- Compruebe que la tarjeta gráfica que está utilizando soporte el ajuste de resolución y de velocidad de actualización de su servidor.
- Conecte el servidor directamente al ordenador que está presentando problemas para comprobar si el problema persiste.

### **Aparece una pantalla negra en el monitor.**

- Compruebe que todos los cables de vídeo estén instalados correctamente.
- Verifique que el cable de teclado esté conectado e insertado correctamente al servidor y al módulo de interfaz de servidores para el puerto adecuado.
- Conecte su monitor directamente al servidor para comprobar que funciona correctamente.

1

2

3

4

5

6

7

8

sección

### **El servidor no detecta su teclado y se obtiene un error de teclado durante el arranque.**

- Verifique que el cable de teclado del módulo de interfaz de servidores esté conectado por completo al servidor. Apriete las conexiones flojas.
- Si está haciendo uso del software del teclado que venía adjunto con el mismo, desinstálelo e instale el driver estándar para teclados de Microsoft.

### **El ratón se pierde cuando conmuta a un puerto diferente.**

- Compruebe que el ratón que está utilizando se encuentre correctamente conectado al puerto de consola del conmutador KVM CAT5 PME.
- Verifique que el cable de ratón del módulo de interfaz de servidores esté conectado por completo al servidor. Apriete las conexiones flojas.
- Si está haciendo uso del driver para ratón que venía adjunto con el mismo, desinstálelo e instale el controlador estándar para ratones de Microsoft.
- Asegúrese de que el ratón funciona cuando está directamente conectado al servidor.
- Si el servidor acaba de salir del modo standby, espere hasta un minuto que el ratón vuelva a funcionar correctamente.
- Desactive los esquemas de gestión de la alimentación del PC en el que está experimentando problemas.
- Pruebe con un ratón diferente.

### **El ratón no es detectado durante el arranque.**

- Compruebe los cables y asegúrese de que están insertados correctamente.

### **El servidor arranca bien, pero el ratón no funciona.**

- Asegúrese de que el ratón esté conectado correctamente.
- Asegúrese de que el ratón funciona cuando está directamente conectado al servidor. Es posible que sea necesario reiniciar para comprobar esto.
- Pruebe con un ratón diferente.

### **Cuando conmuta de un puerto a otro, el movimiento del ratón es completamente errático.**

- Asegúrese de que no tiene instalado más de un driver de ratón. Asegúrese de que el driver sea bien para un ratón PS/2 estándar o bien para un ratón PS/2 compatible con Microsoft.
- Asegúrese de que no exista ningún driver de ratón cargado en sus archivos CONFIG.SYS o AUTOEXEC.BAT.
- Evite mover el ratón o pulsar el botón del mismo cuando conmute puertos en el conmutador KVM CAT5 PME.
- No mueva el ratón, espere cinco segundos y luego vuelva a mover el ratón. El módulo de interfaz de servidores sincronizará el movimiento del ratón automáticamente.

### **USB**

#### **He conectado el módulo de interfaz de servidores USB a mi servidor USB y mi teclado y ratón no funcionan.**

- Antes de conectar el módulo de interfaz de servidores USB, asegúrese de que en cada servidor esté instalado el driver HID USB. (Para instalar el HID USB driver, conecte un ratón USB y un teclado USB al servidor. Un sistema operativo de Windows deberá instalar los drivers automáticamente.)

#### **Algunas de las teclas de mi teclado funcionan correctamente cuando utilizo un servidor Mac®.**

- Si está utilizando un teclado de PC en un sistema Mac, algunas de las teclas de su teclado para PC pueden estar invertidas. Todas las teclas importantes tendrán las funciones visibles.

1

2

3

4

5

6

7

8

sección

## **Las siguientes definiciones son empleadas en todo el manual del usuario:**

**AutoScan:** Un modo de funcionamiento en el que el conmutador KVM rastrea de un puerto a otro, de forma constante, como ha sido configurado por el usuario.

**BANK (BANCO):** La dirección de un KVM encadenado en margarita (00–15, establecido por el interruptor DIP).

**Consola:** El término “todo en uno” para el teclado, el monitor de imagen y el ratón conectados a un conmutador KVM.

**Puerto de consola:** Receptores para conectar la consola al conmutador KVM.

**Control:** Cuando se habla de conmutar entre puertos, control significa que la consola está capacitada para enviar entradas al servidor. El control requiere que la consola disponga además de enfoque en el puerto y lo esté visualizando.

**Encadenamiento en margarita:** Una configuración de múltiples conmutadores KVM que están conectados en serie unos con otros. Una cadena margarita de conmutadores KVM emplea ajustes comunes para permitir interacciones complejas y perfectas entre múltiples consolas para el control de varios servidores.

**DDC:** Abreviatura de Display Data Channel, un estándar VESA de comunicación entre un monitor y un adaptador de vídeo. Al utilizar DDC, un monitor otorga a la tarjeta de vídeo de un ordenador información acerca de sus propiedades, como por ejemplo la resolución máxima y la profundidad del color, para asegurar que el usuario tenga las opciones válidas para configurar la pantalla.

**HID:** "Human Interface Device" (Dispositivo de interfaz humana), la clase de dispositivos USB que incluye teclados y ratones.

1

**KVM:** Literalmente, KVM (Keyboard Video Mouse) es un término que se refiere a la tecnología que permite controlar dos o más ordenadores desde un teclado, un monitor de vídeo y un ratón. Algunos conmutadores con tecnología KVM también permiten compartir otros periféricos, como por ejemplo altavoces, micrófonos e impresoras.

2

3

**Conmutadores KVM:** Un dispositivo que otorga al usuario el acceso y el control de múltiples servidores desde una única consola. Tiene por lo menos un puerto para consola y múltiples puertos para servidor.

4

5

**OSD:** "On-Screen Display" (Visualización en pantalla), una interfaz gráfica de usuario que puede ser empleada para controlar y configurar el conmutador KVM.

6

**Puerto:** Un receptor de interfaz en un servidor a través del cual es posible conectar un dispositivo o enchufar un cable de dispositivo.

7

**Conmutador KVM primario:** El conmutador KVM que está conectado a la consola y cuyo BANK es 00.

8

**Conmutador KVM secundario:** Cualquier otro conmutador KVM que está encadenado en margarita con el conmutador KVM primario y que lleva la dirección BANK 01 a 15 (y que no tiene una consola conectada).

## Declaración de la FCC

### **Declaración de conformidad con las normativas de la FCC sobre compatibilidad electromagnética.**

Nosotros, Belkin Corporation, con sede en 501 West Walnut Street, Compton, CA 90220 (EEUU), declaramos bajo nuestra sola responsabilidad que los productos:

F1DP104A, F1DP108A, F1DP116A,

a los que hace referencia la presente declaración:

cumplen con la sección 15 de las normativas de la FCC. Su utilización está sujeta a las siguientes dos condiciones: (1) este dispositivo no debe provocar interferencias nocivas y (2) este dispositivo debe aceptar cualquier interferencia recibida, incluidas las interferencias que puedan provocar un funcionamiento no deseado.

### **Declaración de conformidad con la CE**

Nosotros, Belkin Corporation, declaramos bajo nuestra sola responsabilidad que los productos F1DP104A, F1DP108A, F1DP116A, a los que hace referencia la presente declaración, están en conformidad con el Estándar de Emisiones EN55022 y con el Estándar de Inmunidad EN55024, LVP EN61000-3-2 y EN61000-3-3.

### **ICES**

Este aparato digital de la clase B cumple con la norma canadiense ICES-003. Cet appareil numérique de la classe B est conforme à la norme NMB-003 du Canada.

### **Garantía limitada de cinco años para los productos de Belkin Corporation**

Belkin Corporation proporciona para el presente producto una garantía de reparación gratuita, por lo que respecta a mano de obra y materiales durante el periodo de garantía establecido. En el caso de presentarse un fallo, Belkin decidirá entre la reparación del mismo o la sustitución del producto, en ambos casos sin costes, siempre que se devuelva durante el periodo de garantía y con los gastos de transporte abonados al vendedor autorizado de Belkin en el que se adquirió. Es posible que se solicite una prueba de compra. Esta garantía perderá su validez en el caso de que el producto haya sido dañado de forma accidental, por abuso o empleo erróneo del mismo; si el producto ha sido modificado sin la autorización por escrito de Belkin; o si alguno de los números de serie de Belkin ha sido eliminado o deteriorado.

LA GARANTÍA Y RESTITUCIONES LEGALES ESTABLECIDAS EXPRESAMENTE EN EL PRESENTE ACUERDO SUSTITUYEN A TODAS LAS DEMÁS, ORALES O ESCRITAS, EXPRESAS O IMPLÍCITAS. BELKIN RECHAZA DE MANERA EXPLÍCITA TODAS LAS DEMÁS GARANTÍAS IMPLÍCITAS, INCLUYENDO, SIN LIMITACIÓN, LAS GARANTÍAS DE COMERCIABILIDAD Y DE IDONEIDAD PARA UN FIN ESPECÍFICO.

Ningún distribuidor, agente o empleado de Belkin está autorizado a realizar ningún tipo de modificación, extensión o alteración de la presente garantía.

BELKIN NO SE HARÁ EN NINGÚN CASO RESPONSABLE POR LOS DAÑOS IMPREVISTOS O CONSIGUIENTES RESULTANTES DE UN INCUMPLIMIENTO DE LA GARANTÍA, O BAJO NINGUNA OTRA CONDICIÓN LEGAL, INCLUYENDO, PERO NO EXCLUSIVAMENTE, LOS BENEFICIOS PERDIDOS, PERIODOS DE INACTIVIDAD, BUENA VOLUNTAD, DAÑOS DURANTE LA REPROGRAMACIÓN O REPRODUCCIÓN DE CUALQUIERA DE LOS PROGRAMAS O DATOS ALMACENADOS EN O EMPLEADOS CON LOS PRODUCTOS BELKIN.

Algunas jurisdicciones no permiten la exclusión o limitación de los daños imprevistos o consecuentes ni las exclusiones de las garantías implícitas, por lo que cabe la posibilidad de que las anteriores limitaciones o exclusiones no le afecten. Esta garantía le proporciona derechos legales específicos y usted puede beneficiarse asimismo de otros derechos legales específicos que varían entre las distintas jurisdicciones.

# BELKIN®

## Switch KVM CAT5 per PMI OmniView®

Gestione

Per gestire i server utilizzando una console  
PS/2 ed i cavi CAT5

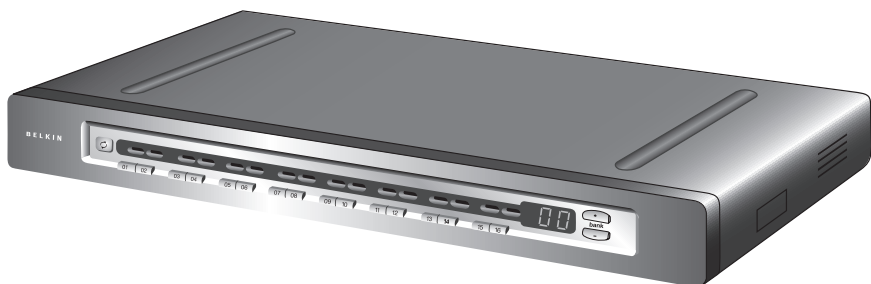

## Manuale utente

F1DP104Aea  
F1DP108Aea  
F1DP116Aea

# BELKIN®

## Switch KVM CAT5 per PMI OmniView®

# BELKIN®

[www.belkin.com](http://www.belkin.com)

Belkin Ltd.  
Express Business Park, Shipton Way  
Rushden, NN10 6GL, Regno Unito  
+44 (0) 1933 35 2000  
+44 (0) 1933 31 2000 fax

Belkin B.V.  
Boeing Avenue 333  
1119 PH Schiphol-Rijk, Paesi Bassi  
+31 (0) 20 654 7300  
+31 (0) 20 654 7349 fax

Belkin GmbH  
Hanebergstrasse 2  
80637 Monaco di Baviera, Germania  
+49 (0) 89 143405 0  
+49 (0) 89 143405 100 fax

Belkin SAS  
5 Rue du Petit Robinson, 3ème étage  
78350 Jouy en Josas, Francia  
+33 (0) 1 34 58 14 00  
+33 (0) 1 39 46 62 89 fax

Assistenza Tecnica Belkin  
Europa: 00 800 223 55 460

## Indice

<b>1. Introduzione</b> .....	1
Contenuto della confezione .....	1
<b>2. Descrizione generale</b> .....	2
Descrizione generale delle caratteristiche .....	2
Requisiti dell'attrezzatura .....	4
Requisiti del sistema .....	6
Diagrammi di visualizzazione dell'unità .....	7
Specifiche .....	9
<b>3. Installazione</b> .....	12
Configurazione preliminare .....	12
Montaggio dello switch Switch KVM CAT5 per PMI.....	13
Collegamento della console allo switch Switch KVM CAT5 per PMI.....	15
Collegamento dei server allo Switch KVM CAT5 per PMI .....	17
Collegamento di diversi Switch KVM CAT5 per PMI (in collegamento a cascata) .....	23
Avviamento dei sistemi.....	28
<b>4. Utilizzo dello Switch KVM CAT5 per PMI</b> .....	29
Selezione di un server o di un BANCO utilizzando i tasti di scelta rapida ...	29
Selezione di un server utilizzando i selettori di porta ad accesso diretto.....	31
Selezione di un BANCO utilizzando i pulsanti di scorrimento veloce.....	31
Modalità di scansione automatica .....	32
On-Screen Display .....	33
Tasti di selezione rapida della tastiera .....	38
Combinazioni di tasti Sun .....	39
Aggiornamento del firmware.....	40
<b>5. Domande frequenti</b> .....	41
<b>6. Rilevazione e risoluzione delle anomalie</b> .....	43
<b>7. Glossario</b> .....	46
<b>8. Informazioni</b> .....	48

Grazie per aver scelto di acquistare uno Switch KVM CAT5 per PMI OmniView. La nostra ampia gamma di soluzioni KVM testimonia l'impegno che Belkin dedica alla realizzazione di prodotti di alta qualità, durevoli e ad un costo accessibile.

Lo Switch KVM CAT5 per PMI OmniView è l'unico Switch KVM per piccole e medie imprese che consente di contare su un controllo dei server tramite piattaforma multipla. Realizzato per offrire costi e prestazioni eccezionali, lo Switch KVM CAT5 per PMI consente di controllare in maniera centralizzata gli ambienti server di piccole e medie dimensioni quali centri di elaborazione dati, laboratori informatici e sedi affiliate di grandi aziende. Gli Switch KVM CAT5 per PMI si possono facilmente collegare tra loro in configurazione a cascata per arrivare a gestire fino a 256 server PS/2, USB e Sun da un'unica console PS/2. La combinazione integrata della tecnologia CAT5 e dei moduli di interfaccia server di Belkin semplifica le condizioni di utilizzo ed offre il massimo della stabilità e disponibilità del server. L'intera gamma di prodotti KVM CAT5 per PMI OmniView offre la stessa funzionalità che ci si aspetterebbe altrimenti soltanto da una soluzione di livello aziendale.

In questo Manuale Utente potete trovare tutte le informazioni relative a questo nuovo Switch KVM CAT5 per PMI, dall'installazione al funzionamento e alla risoluzione dei problemi, nella remota eventualità dell'insorgere di un problema. Per eseguire un'installazione rapida e semplice, vi invitiamo a leggere la Guida di Installazione Rapida fornita nella confezione.

Vi ringraziamo per aver scelto di acquistare lo Switch KVM CAT5 per PMI Belkin. Noi sappiamo quanto sia importante il vostro lavoro e siamo certi che ben presto vedrete da soli per quale motivo Belkin è il marchio più venduto al mondo di switch KVM.

### Contenuto della confezione



Switch KVM  
OmniView CAT5  
per PMI



Staffe per il montaggio su rack  
con viti (F1DP108A,  
F1DP116A)

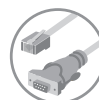

Cavo Seriale  
Flash  
da DB9 a RJ11



Manuale utente



Guida di  
installazione rapida



Alimentatore da 6V CC, 1A

## Descrizione generale delle caratteristiche

- **Tecnologia CAT5**

La tecnologia integrata CAT5 consente di collegare lo switch KVM ai server coprendo una distanza massima di 30 metri, utilizzando i cavi standard CAT5 e i compatti moduli di interfaccia server Belkin. Con i cavi CAT5 si riduce l'ingombro dei cavi, si semplifica la loro gestione ed è possibile contare su un maggiore flusso di aria nei rack, prolungando la durata delle apparecchiature. I moduli di interfaccia server consentono di contare su una disponibilità costante dei server grazie all'intelligenza keepalive e alle caratteristiche di emulazione dei segnali di mouse e tastiera.

- **Porta per il collegamento in cascata**

Possibilità di collegare in cascata fino a 16 switch KVM sfruttando le apposite porte

dedicate e potendo quindi ampliare facilmente la propria configurazione KVM rimanendo al passo con la crescita del proprio ambiente lavorativo.

- **Risoluzione Video**

Lo Switch KVM CAT5 per PMI supporta una risoluzione video 1600x1200@75Hz.

- **On-Screen Display (OSD)**

La funzione OSD semplifica la gestione del server, consentendo di assegnare un nome specifico ad ogni server collegato nell'intero sistema. Mette a disposizione un mezzo visivo ideale per eseguire la commutazione tra i server ed impostare l'intervallo di tempo di esecuzione della funzione AutoScan.

- **Tasti di selezione rapida**

La funzione di selezione rapida consente di scegliere una porta a piacere avvalendosi di specifici comandi a tastiera. Digitando dalla tastiera una semplice sequenza di tasti si possono scegliere da uno a 256 server, istantaneamente.

- **Pulsanti sul pannello anteriore**

Selettori di porta ad accesso diretto, collocati in una posizione facilmente accessibile del pannello anteriore dello switch KVM CAT5 per PMI, che consentono una semplice selezione manuale della porta.

- **AutoScan**

La funzione AutoScan consente di impostare lo switch KVM CAT5 per PMI in modo tale da poter eseguire la scansione ed il controllo delle attività di tutti i computer collegati, uno per uno. L'intervallo di tempo assegnato ad ogni server si può definire o regolare tramite il menu On-Screen Display (OSD).

- **Display a LED**

Un display a LED sul pannello anteriore dello switch KVM CAT5 per PMI serve a monitorare lo stato di funzionamento. Un LED previsto sopra ad ogni selettore di porta ad accesso diretto si illumina per indicare che la console sta attualmente controllando il server corrispondente. Non appena il selettore di porta viene premuto, il LED sopra a quest'ultimo si illumina. Il LED porta che lampeggia serve ad indicare l'assenza di server collegati alla porta.

- **LED a sette segmenti**

Se è stata predisposta una configurazione in cascata tra diversi switch KVM CAT5 per PMI insieme, il LED a sette segmenti serve ad indicare rapidamente il BANCO selezionato.

- **Aggiornamento flash**

Con il firmware ad aggiornamento flash è possibile installare rapidamente la versione più recente del proprio switch KVM CAT5 per PMI. In questo modo lo switch KVM si manterrà sempre compatibile con i più recenti dispositivi e server. Gli aggiornamenti del firmware sono disponibili gratuitamente per tutta la durata dello switch KVM CAT5 per PMI e si possono scaricare dal sito di assistenza Belkin [www.belkin.com/support](http://www.belkin.com/support).

## Requisiti dell'attrezzatura

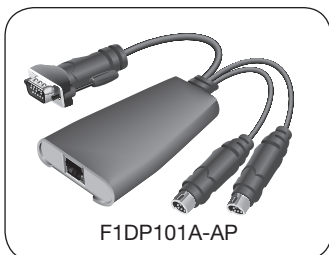

F1DP101A-AP

### Moduli di interfaccia server

Il collegamento ad uno switch KVM CAT5 per PMI richiede un Modulo di Interfaccia Server per PMI OmniView Belkin specifico ed un cavo patch CAT5 standard.

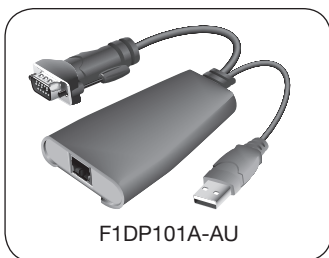

F1DP101A-AU

### Moduli di interfaccia server per PMI OmniView:

F1DP101AeaAP (versione PS/2)

F1DP101AeaAU (versione USB)

F1DP101AeaAL (Legacy Sun™ versione miniDIN8)

F1DP101AeaAP-8P (versione PS/2, confezione da 8)

**NOTA:** i codici prodotto e la disponibilità sono soggetti a variazioni.

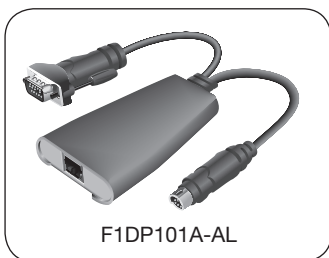

F1DP101A-AL

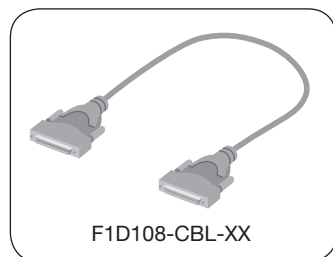

### Cavi

Per avere il massimo delle prestazioni del vostro video, con lo switch KVM CAT5 per PMI Belkin consiglia di utilizzare cavi Belkin di Categoria 5e, FastCAT5e, oppure cavi patch di Categoria 6. Questi cavi offrono la massima qualità disponibile per garantire eccellenti prestazioni a livello di trasmissione dei dati e qualità video.

**NOTA:** per ottenere risultati video eccellenti anche a distanze maggiori, si consiglia di utilizzare i cavi pieni CAT6.

Per collegare tra loro diversi switch KVM, è necessario disporre di uno speciale cavo Belkin OmniView per il collegamento in cascata.

### Cavi patch UTP Belkin:

A3L791-XX-YYY (CAT5e)  
A3L850-XX-YYY (FastCAT5e)  
A3L980-XX-YYY (CAT6)

### Cavo per collegamento in cascata

#### OmniView:

F1D108-CBL-XX

(-XX indica la lunghezza in piedi)

(-YYY indica il colore)

**NOTA:** i codici prodotto e la disponibilità sono soggetti a variazioni.

1

2

3

4

5

6

7

8

sezione

## Requisiti del sistema

### Piattaforme OS:

Lo switch KVM CAT5 per PMI è compatibile con le CPU collegate, tra le altre, alle seguenti piattaforme OS:

- Windows® NT®, 95, 98, 2000, Me, XP, Server 2003
- Microsoft® DOS 5.x e superiore
- Red Hat® Linux® 8.x e superiori
- Novell® NetWare 5.x
- Mac OS® X e superiore (con supporto USB)
- Solaris 8.x e superiore

### Tastiere

- Compatibile con PS/2
- Supporta tastiere standard a 101-/102-/104-/106 tasti

### Mouse

- Mouse combo compatibili con lo standard PS/2 oppure PS/2 e USB (con adattatore PS/2) provvisti di 2, 3, 4 o 5 pulsanti
- Mouse wireless o ottici compatibili con lo standard PS/2

### Monitor

- CRT
- LCD (con supporto VGA)

## Diagrammi di visualizzazione dell'unità

Vista anteriore dello switch KVM CAT5 per PMI:

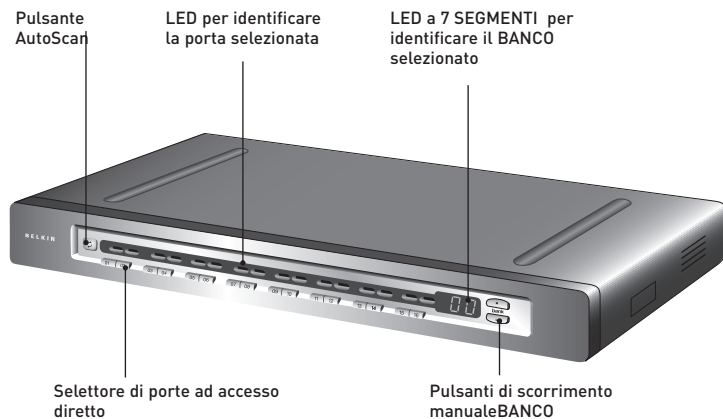

(F1DP116Aea shown)

## Diagrammi di visualizzazione dell'unità

Vista posteriore dello switch KVM CAT5 per PMI:

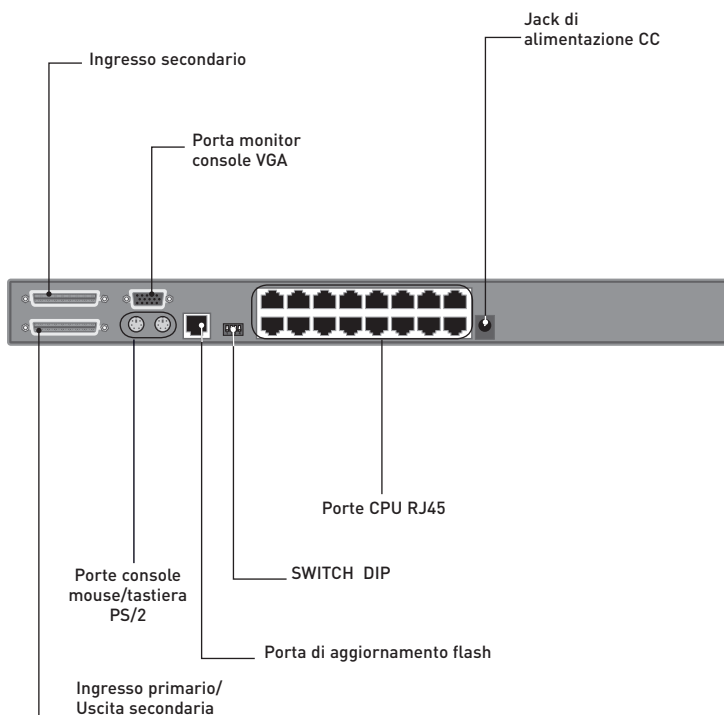

(nell'immagine  
F1DP116Aea)

## Specifiche

### Switch KWM CAT5 per PMI

<b>Codice prodotto:</b>	F1DP104Aea, F1DP108Aea, F1DP116Aea
<b>Alloggiamento:</b>	Alloggiamento in metallo con pannello frontale in plastica resistente agli urti
<b>Alimentazione:</b>	Adattatore di corrente da 6V CC, 1A con polarità positiva al contatto centrale
<b>Collegamento in cascata:</b>	per un massimo di 16 switch KVM OmniView
<b>N° di server supportati:</b>	4, 8, 16 rispettivamente per i modelli a 4, 8 e 16 porte (max. 256 server tramite collegamento in cascata)
<b>Console con emulazione tastiera:</b>	PS/2
<b>Console con emulazione mouse:</b>	PS/2
<b>Tipi di monitor supportati:</b>	CRT e LCD (con supporto VGA)
<b>Risoluzione massima:</b>	fino a 1600x1200@75Hz
<b>Ingresso tastiera:</b>	miniDIN6 (PS/2)
<b>Ingresso mouse:</b>	miniDIN6 (PS/2)
<b>Porta monitor:</b>	HDDDB15 femmina (VGA)
<b>Porte CPU:</b>	RJ45
<b>Porte per il collegamento in cascata:</b>	DB25 femmina
<b>Porta di aggiornamento flash:</b>	RJ11
<b>Selettori porta diretta:</b>	4, 8, 16 rispettivamente per i modelli a 4, 8 e 16 porte
<b>Temperatura di esercizio:</b>	0°~40° C
<b>Temperatura di conservazione:</b>	20~60° C
<b>Umidità:</b>	0-80% RH, senza condensazione
<b>Garanzia:</b>	5 anni

1

2

3

4

5

6

7

8

sezione

**Dimensioni:** (F1DP104Aea) 279 mm x 44,5 mm x 150 mm  
(F1DP108Aea) 438 mm x 44,5 mm x 190 mm  
(F1DP116Aea) 438 mm x 89 mm x 190 mm

**Peso:** (F1DP104Aea) 2,4 kg  
(F1DP108Aea) 4,2 kg  
(F1DP116Aea) 5,5 kg

**NOTA:** le specifiche sono soggette a variazioni senza obbligo di preavviso.

### Modulo di Interfaccia Server per PMI, PS/2

**Codice prodotto:** F1DP101AeaAP

**Emulazione:** segnali di tastiera e mouse

**Alimentazione:** Tramite server collegato, con connessione keepalive

**Collegamento tastiera/mouse:** miniDIN6 (PS/2)

**Connessione monitor:** HDDB15 maschio (VGA)

**Risoluzione supportata:** fino a 1600x1200@75Hz

**Distanza massima supportata:** 30 m

**Peso:** 0,11 kg

**Dimensioni dell'unità:** 63,5 mm x 98,3 mm x 25,4 mm

**Lunghezza del cavo VGA:** 203 mm

**Lunghezza cavo PS/2:** 483 mm

## Modulo di Interfaccia Server per PMI, USB

<b>Codice prodotto:</b>	F1DP101AeaAU	1
<b>Emulazione:</b>	segnali di tastiera e mouse	2
<b>Alimentazione:</b>	tramite server collegato, con connessione keepalive	3
<b>Collegamento tastiera/mouse:</b>	USB, Tipo A	4
<b>Connessione monitor:</b>	HDDDB15 maschio (VGA)	5
<b>Risoluzione supportata:</b>	fino a 1600x1200@75Hz	6
<b>Distanza massima supportata:</b>	30 m	7
<b>Peso:</b>	0,11 kg	8
<b>Dimensioni dell'unità:</b>	63,5 mm x 98,3 mm x 25,4 mm	
<b>Lunghezza del cavo VGA:</b>	203 mm	
<b>Lunghezza del cavo USB:</b>	483 mm	

## Modulo di Interfaccia Server per PMI, Legacy Sun

<b>Codice prodotto:</b>	F1DP101AeaAL
<b>Emulazione:</b>	segnali di tastiera e mouse
<b>Alimentazione:</b>	tramite server collegato, con connessione keepalive
<b>Collegamento tastiera/mouse:</b>	miniDIN8 (Legacy Sun)
<b>Connessione monitor:</b>	HDDDB15 maschio (VGA)
<b>Risoluzione supportata:</b>	fino a 1600x1200@75Hz
<b>Distanza massima supportata:</b>	30 m
<b>Peso:</b>	0,11 kg
<b>Dimensioni dell'unità:</b>	63,5 mm x 98,3 mm x 25,4 mm
<b>Lunghezza del cavo VGA:</b>	203 mm
<b>Lunghezza del cavo USB:</b>	483 mm

1

2

3

4

5

6

7

8

sezione

## Configurazione preliminare

### Dove collocare lo Switch KVM CAT5 per PMI

L'alloggiamento dello Switch KVM CAT5 per PMI è stato progettato per realizzare configurazioni di tipologia standalone o con montaggio su rack. Gli switch KVM CAT5 per PMI a 8 e 16 porte vengono forniti nella versione standard montabile su server rack da 19 pollici. Con questi switch vengono forniti tutti gli elementi di fissaggio per garantire una solida installazione su rack. Per lo switch KVM CAT5 per PMI a 4 porte è disponibile un kit opzionale di montaggio su rack (F1D005).

### Per decidere dove posizionare lo switch KVM CAT5 per PMI, è necessario prendere in considerazione i seguenti aspetti:

- Se si intenda utilizzare o meno i selettori porta ad accesso diretto
- Le lunghezze dei cavi collegati a tastiera, monitor e mouse
- La posizione dei propri computer rispetto alla console
- Le lunghezze dei cavi da utilizzare per collegare i server allo switch KVM CAT5 per PMI

### Distanze dei cavi previste (per server PS/2, USB e Sun)

I segnali VGA si trasmettono in maniera eccellente fino a 30 metri di distanza. Superata questa distanza, le probabilità di un peggioramento della qualità video aumentano. Per questo motivo, Belkin consiglia che la lunghezza del cavo CAT5 UTP tra lo switch KVM SMB CAT5 e i server collegati non superi i 30 metri.

**NOTA:** L'Extender CAT5 (F1D084) Belkin può essere utilizzato per estendere la console (tastiera, mouse e monitor) fino ad una distanza di 152 m.

**ATTENZIONE** Non collocare i cavi vicino a fonti luminose fluorescenti, impianti condizionatori o macchine che possono produrre interferenze elettriche (ad es. gli aspirapolvere).

**L'installazione dello switch KVM CAT5 per PMI può iniziare. Nelle seguenti sezioni (da pagina 13 a 22) sono contenute tutte le istruzioni per la configurazione hardware di un singolo Switch KVM CAT5 per PMI (F1DP104A, F1DP108A, F1DP116A).**

**Nota per i possessori della serie Belkin PRO2 (F1DA104T, F1DA108T, F1DA116T):** La procedura di installazione dello switch KVM PRO2 è cambiata. Per una corretta installazione seguire attentamente le istruzioni in questo manuale. Procedendo in maniera diversa si possono causare errori nella tastiera o nel mouse e/o un funzionamento anomalo.

## Montaggio dello switch KVM CAT5 per PMI

### Installazione delle staffe (F1DP108Aea e F1DP116Aea)

Gli switch KVM a 8 o 16 porte comprendono staffe regolabili ideali per il montaggio su rack da 19 pollici. Le staffe di montaggio prevedono tre posizioni di regolazione per consentire una collocazione dello switch KVM CAT5 per PMI tale

da portarlo a livello con le estremità delle guide o di estendere lo switch KVM CAT5 per PMI

oltre l'estremità anteriore delle guide. Per ottenere la regolazione desiderata è sufficiente eseguire questi semplici passaggi.

#### Fase 1

Stabilire per quale distanza lo switch KVM CAT5 per PMI deve sporgere dal rack. Scegliere uno schema di foratura delle staffe.

#### Fase 2

Fissare la staffa sul lato dello switch KVM CAT5 per PMI utilizzando le viti Phillips fornite (Vedere lo schema in basso).

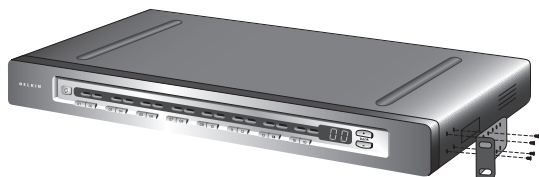

#### Fase 3

Montare lo switch KVM CAT5 per PMI sul gruppo delle guide rack (Vedere lo schema in basso).

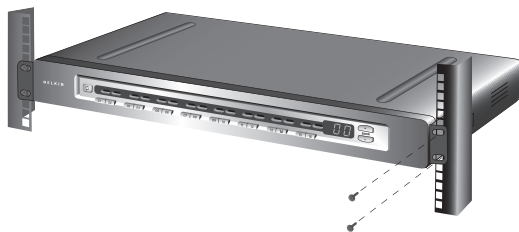

**NOTA:** se lo Switch KVM CAT5 per PMI deve essere collegato in cascata con un altro switch, impostare l'indirizzo BANCO prima di procedere all'installazione su rack. Vedere la sezione in questo Manuale Utente dal titolo "Collegamento di diversi Switch KVM CAT5 per PMI (in collegamento a cascata)".

**Lo Switch KVM CAT5 per PMI a questo punto è montato saldamente nella staffa e si è pronti a collegare la console.**

1

2

3

4

5

6

7

8

sezione

### Installazione delle staffe opzionali (F1DP104Aea)

Lo Switch KVM CAT5 per PMI a 4 porte si può installare su un rack per server da 19 pollici utilizzando il kit opzionale montaggio su rack OmniView (F1D005).

#### Fase 1

Fissare la staffa per il montaggio su rack allo Switch KVM CAT5 per PMI utilizzando le viti Phillips fornite (Vedere lo schema in basso).



#### Fase 2

Montare lo Switch KVM CAT5 per PMI sul gruppo delle guide rack (Vedere lo schema in basso).



**NOTA:** se lo Switch KVM CAT5 per PMI deve essere collegato in cascata con un altro switch, impostare l'indirizzo BANCO prima di procedere all'installazione su rack. Vedere la sezione dal titolo "Collegamento di diversi Switch KVM CAT5 per PMI(in collegamento a cascata)" in questo Manuale Utente.

**Lo Switch KVM CAT5 per PMI a questo punto è montato saldamente sul rack e si è pronti a collegare la console.**

## Collegamento della console allo Switch KVM CAT5 per PMI

1

2

3

sezione

4

5

6

7

8

### Fase 1

Collegare il cavo del monitor VGA alla presa femmina HDDB15 sul retro dello Switch KVM CAT5 per PMI marcata "Console" (Vedere lo schema in basso).

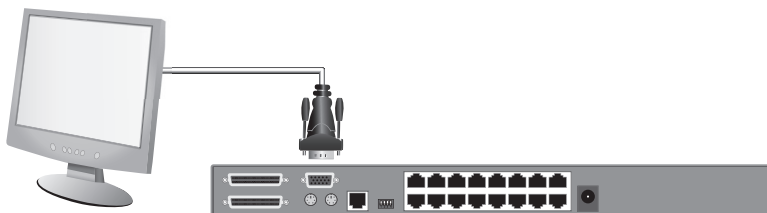

### Fase 2

Collegare il cavo PS/2 della tastiera alla porta della tastiera sul retro dello Switch KVM CAT5 per PMI marcata "Console" (Vedere lo schema in basso).

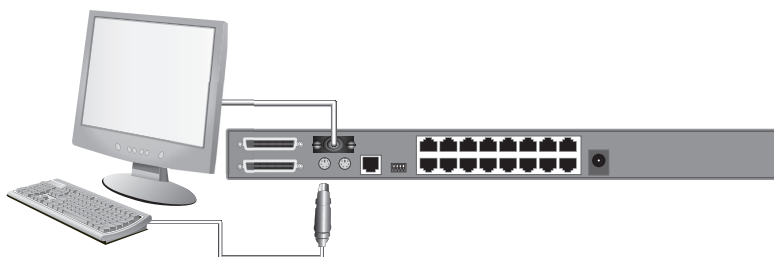

### Fase 3

Collegare il cavo PS/2 del mouse alla porta del mouse sul retro dello Switch KVM CAT5 per PMI marcata "Console" (Vedere lo schema in basso).

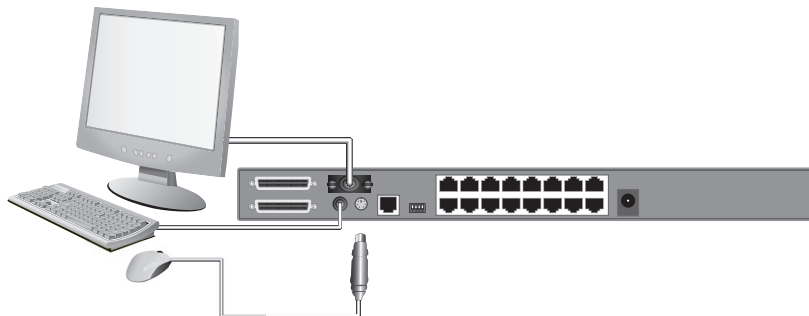

### Fase 4

Collegare l'adattatore di corrente alla presa di alimentazione CC marcata "6VDC, 1A" prevista sul pannello posteriore dello Switch KVM CAT5 per PMI Utilizzare esclusivamente l'adattatore fornito con l'unità. (Vedere lo schema in basso).

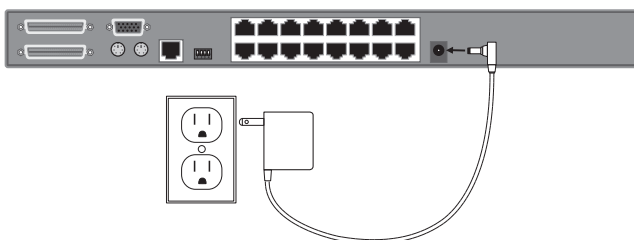

(nell'immagine F1DP116Aea)

**Lo Switch KVM CAT5 per PMI a questo punto è installato e si è pronti a collegare i server.**

## Collegamento dei server allo Switch KVM CAT5 per PMI (collegamento PS/2):

### Fase 1

Accertarsi che il server sia spento.

### Fase 2

Utilizzando il modulo di interfaccia server Belkin OmniView per PMI per PS/2 (F1DP101AeaAP), collegare il connettore VGA alla presa per il monitor prevista sul server (Vedere lo schema in basso).

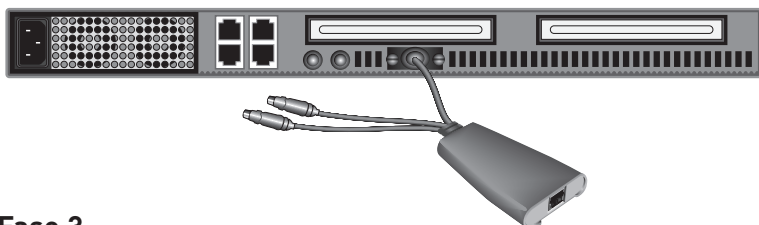

### Fase 3

Collegare i connettori del mouse PS/2 e della tastiera alle prese per il mouse e la tastiera previste sul server (Vedere lo schema in basso).

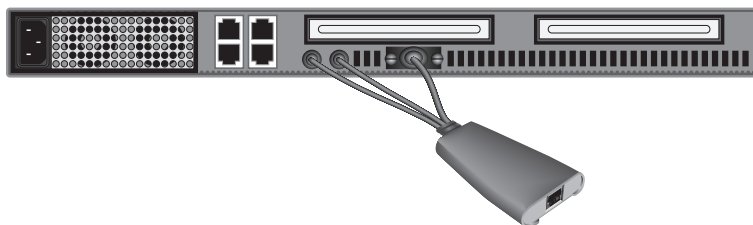

1

2

3

4

5

6

7

8

sezione

### Fase 4

Collegare lo Switch KVM CAT5 per PMI al modulo di interfaccia server utilizzando il cavo patch CAT5e fornito o un altro cavo CAT5. (Vedere lo schema in basso).

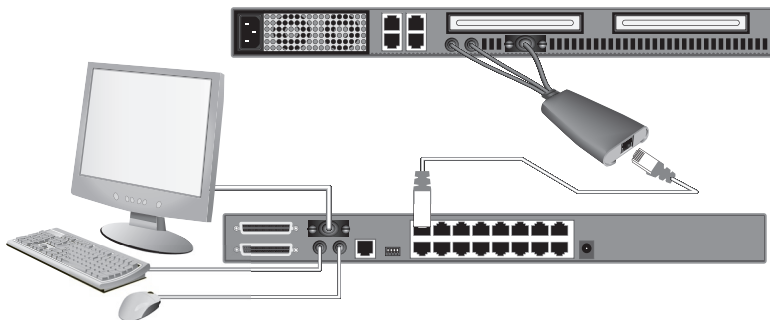

### Fase 5

Avviare il server.

### Fase 6

Ripetere i passaggi da 1 a 5 per ogni server PS/2 supplementare che si desidera collegare.

## Collegamento dei server allo Switch KVM CAT5 per PMI (collegamento USB):

### Fase 1

Accertarsi che il server sia acceso.

### Fase 2

Utilizzando il modulo di interfaccia server Belkin OmniView per PMI per USB (F1DP101AeaAU), collegare il connettore VGA alla presa per il monitor prevista sul server. (Vedere lo schema in basso.)

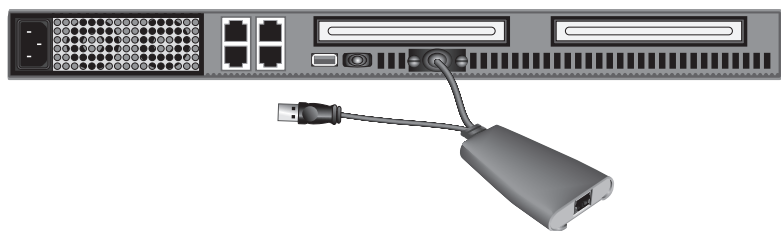

### Fase 3

Collegare il connettore USB ad una porta USB disponibile del server. (Vedere lo schema in basso.)

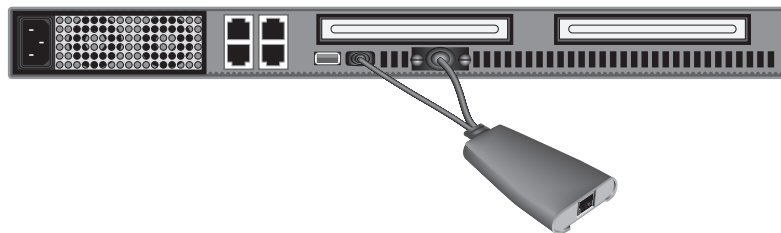

1

2

**3**

4

5

6

7

8

sezione

### Fase 4

Collegare lo Switch KVM CAT5 per PMI al modulo di interfaccia server utilizzando il cavo patch CAT5e fornito o un altro cavo CAT5. (Vedere lo schema in basso.) Il server dovrebbe riconoscere automaticamente il modulo di interfaccia server ed installare eventuali driver HID USB necessari.

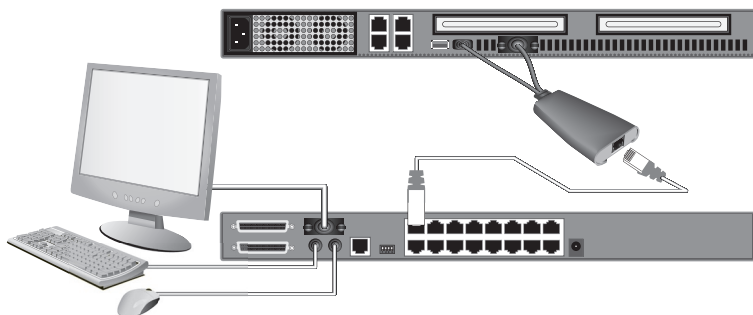

### Fase 5

Ripetere i passaggi da 1 a 4 per ogni server USB supplementare che si desidera collegare.

**NOTA:** è consigliabile collegare il cavo del modulo di interfaccia server direttamente ad una porta USB disponibile nel server.

## Collegamento dei server allo Switch KVM CAT5 per PMI (collegamento Sun Server con MiniDIN8):

### Fase 1

Accertarsi che il server sia spento.

### Fase 2

Utilizzando il modulo di interfaccia server Belkin OmniView per PMI per Legacy Sun (F1DP101AeaAL), collegare il connettore VGA alla presa per il monitor prevista sul server. (Vedere lo schema in basso.)

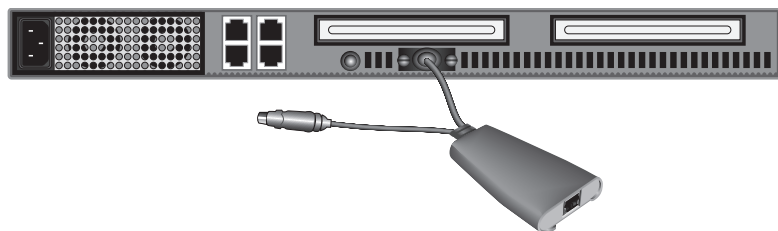

### Fase 3

Collegare il connettore miniDIN8 ad una porta per tastiera miniDIN8 disponibile del server. (Vedere lo schema in basso.)

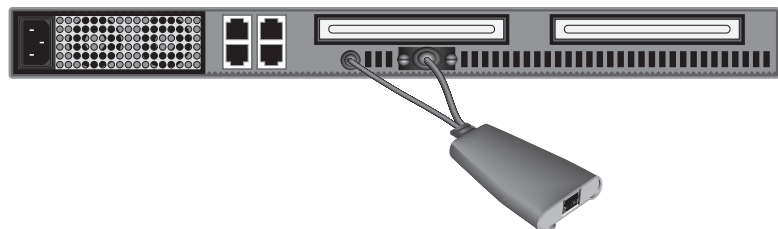

1

2

3

4

5

6

7

8

sezione

### Fase 4

Collegare lo Switch KVM CAT5 per PMI al modulo di interfaccia server utilizzando il cavo patch CAT5e fornito o un altro cavo CAT5. (Vedere lo schema in basso.)

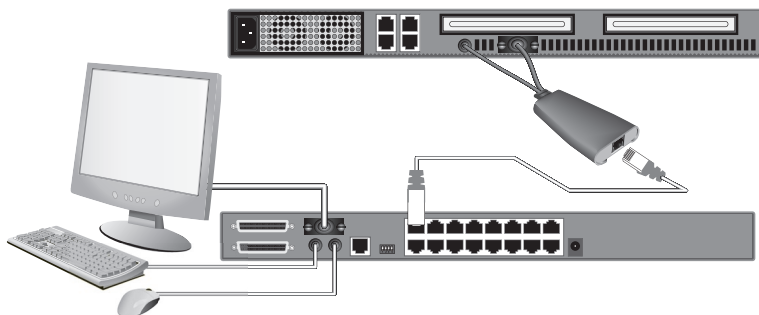

### Fase 5

Avviare il server.

### Fase 6

Ripetere i passaggi da 1 a 4 per ogni server Sun supplementare che si desidera collegare.

**NOTA:** quando un modulo di interfaccia server USB o Sun è collegato ad un server Sun, il modulo di interfaccia server emula i tasti Sun utilizzando una serie di combinazioni chiamate Tasti Combo. Vedere la tabella a pagina 39 per un elenco delle funzioni Sun supportate dallo Switch KVM CAT5 per PMI..

## Collegamento di diversi Switch KVM CAT5 per PMI (in collegamento a cascata)

Si possono collegare in cascata fino a 16 Switch KVM CAT5 per PMI, consentendo ad un amministratore server di gestire fino a 256 server da una sola console. Ogni Switch KVM CAT5 per PMI collegato in cascata viene definito "BANCO" e riceve l'assegnazione di un indirizzo. Lo Switch KVM CAT5 per PMI cui è collegata la console tastiera, mouse e monitor è il BANCO 00 e viene definito switch KVM "primario". I BANCHI da 01 a 15 sono definiti switch KVM "secondari".

**NOTA:** lo Switch KVM CAT5 per PMI è compatibile con le versioni precedenti degli switch KVM OmniView PRO2 Belkin. Si può realizzare un collegamento in cascata con qualsiasi combinazione che comprenda al massimo 16 Switch KVM CAT5 per PMI e PRO2.

**NOTA:** per collegare in cascata ciascuno Switch KVM CAT5 per PMI è necessario disporre di un cavo per per collegamento in cascata (F1D108-CBL), reperibile presso il proprio rivenditore Belkin oppure online al sito [www.belkin.com](http://www.belkin.com) (soltanto per gli Stati Uniti).

### Procedura di assegnazione di un indirizzo BANCO

Tutti gli Switch KVM CAT5 per PMI sono dotati di uno switch "BANK DIP". Lo switch "BANK DIP" viene utilizzato per assegnare un indirizzo BANCO adatto a ciascuno

Switch KVM CAT5 per PMI .

- Per una configurazione a unità singola, impostare lo switch BANK DIP sullo Switch KVM CAT5 per PMI su "primary" (indirizzo BANCO 00). Questa è l'impostazione predefinita.
- Per una configurazione a unità multiple, impostare lo switch BANK DIP dello switch primario KVM su "BANK address 00" (Indirizzo BANCO 00). Ciascuna unità secondaria deve essere impostata su un unico indirizzo di BANCO (da 01 a 15). Vedere il grafico a pagina 24 per risalire alle impostazioni dello switch "BANK DIP".

1

2

3

4

5

6

7

8

sezione

## Schema di configurazione dello switch BANK DIP

N. DIP SWITCH				INDIRIZZO BANCO
1	2	3	4	
Giù	Giù	Giù	Giù	Banco 00 primario (predefinito)
Su	Giù	Giù	Giù	BANCO 01 Secondario
Giù	Su	Giù	Giù	BANCO 02 Secondario
Su	Su	Giù	Giù	BANCO 03 Secondario
Giù	Giù	Su	Giù	BANCO 04 Secondario
Su	Giù	Su	Giù	BANCO 05 Secondario
Giù	Su	Su	Giù	BANCO 06 Secondario
Su	Su	Su	Giù	BANCO 07 Secondario
Giù	Giù	Giù	Su	BANCO 08 Secondario
Su	Giù	Giù	Su	BANCO 09 Secondario
Giù	Su	Giù	Su	BANCO 10 Secondario
Su	Su	Giù	Su	BANCO 11 Secondario
Giù	Giù	Su	Su	BANCO 12 Secondario
Su	Giù	Su	Su	BANCO 13 Secondario
Giù	Su	Su	Su	BANCO 14 Secondario
Su	Su	Su	Su	BANCO 15 Secondario

### AD ESEMPIO:

quattro Switch KVM CAT5 per PMI a 8 porte (F1DP108A) vengono collegati in cascata per gestire fino a 32 server. Il DIP switch sullo switch KVM primario è impostato su "BANK 00" (impostazione predefinita) e ciascuna delle unità secondarie è impostata su un BANCO unico (compreso tra 01 e 03).

## Esempio di configurazione in cascata

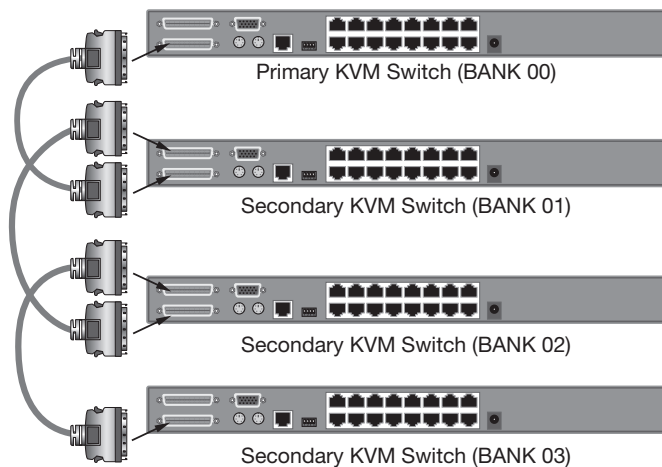

1

2

**3**

4

5

6

7

8

sezione

### Operazioni preliminari:

#### Fase 1

Accertarsi che tutti i server e gli Switch KVM CAT5 per PMI siano spenti e che ad ogni Switch KVM CAT5 per PMI sia stato assegnato un unico indirizzo BANCO.

#### Fase 2

Collocare tutti gli switch KVM primari o secondari nella posizione desiderata.

#### Fase 3

Collegare la console monitor, tastiera e mouse alle porte della console dello switch primario (BANCO 00). Vedere la sezione “Collegamento della console allo Switch KVM CAT5 per PMI “ a pagina 15.

---

### Collegamento degli switch KVM primari e secondari:

#### Fase 1

Utilizzando il cavo per collegamento in cascata (F1D108-CBL), collegare un'estremità della porta “Primary Input/Secondary Output” allo switch KVM primario (BANCO 00).

#### Fase 2

Collegare l'altra estremità del cavo per collegamento in cascata (F1D108-CBL) alla porta “Primary Input/Secondary Output” del primo switch KVM secondario (BANCO 00).

#### Fase 3

Per aggiungere altre unità secondarie supplementari, collegare un'altra estremità del cavo per collegamento in cascata (F1D108-CBL) alla porta “Secondary Input” del primo switch KVM secondario e l'altra estremità alla porta “Primary Input/Secondary Output” dello switch KVM secondario successivo (ad esempio, BANCO 01).

#### Fase 4

Ripetere la fase 3 per eventuali altri switch KVM CAT5 per PMI supplementari che si desidera collegare insieme in cascata.

**NOTA:** durante il collegamento in cascata degli switch KVM CAT5 per PMI e PRO2, accertarsi di impostare gli switch KVM PRO2 soltanto come switch secondari.

## Collegamento dei server:

### Fase 1

Collegare tutti i server agli switch KVM primari o secondari. Vedere la sezione “Collegamento della console allo switch KVM CAT5 per PMI” a pagina 17 per istruzioni in merito.

### Fase 2

Accertarsi che l’adattatore di corrente sia collegato allo switch KVM primario e che lo switch KVM sia acceso. La spia dello switch KVM primario si dovrebbe illuminare e visualizzare le cifre “00” per indicare il rispettivo indirizzo di BANCO.

### Fase 3

Accendere gli switch KVM secondari in sequenza, a partire dal BANCO 01, collegando l’alimentatore di ciascuna unità. Ogni switch KVM dovrebbe visualizzare il rispettivo nuovo di indirizzo di BANCO non appena viene acceso.

**NOTA:** se gli switch KVM CAT5 per PMI non vengono elencati correttamente, resettare lo switch KVM primario (BANCO 00) premendo contemporaneamente i pulsanti “BANK +” e “BANK –”. Lo switch KVM primario si può resettare anche per rilevare eventuali nuovi switch KVM appena aggiunti. Se gli switch KVM continuano a non essere enumerati correttamente, accertarsi che a tutti gli switch KVM sia stato assegnato l’indirizzo di BANCO corretto e che tutti i cavi daisy-chain siano collegati correttamente.

### Fase 4

Accertarsi che lo switch KVM primario abbia rilevato tutti gli switch KVM secondari scorrendo l’elenco dei BANCHI con i pulsanti “BANK +” e “BANK –”. Se tutti gli switch KVM secondari vengono rilevati correttamente, il display a LED dello switch KVM primario registra e visualizza l’indirizzo di banco dello switch KVM secondario collegato.

1

2

3

4

5

6

7

8

sezione

### Avviamento dei sistemi

Accertarsi che tutti i server collegati allo switch KVM CAT5 per PMI siano accesi. Eventuali server collegati non ancora accesi, si possono accendere anche adesso (i server si possono accendere contemporaneamente). Lo switch KVM CAT5 per PMI emula un mouse e una tastiera per ciascuna porta e consente al server di eseguire un'inizializzazione normale.

Il server collegato alla porta "1" sarà visualizzato sul monitor. Accertarsi che tastiera, monitor e mouse funzionino correttamente. Controllare tutte le porte occupate per verificare che tutti i server siano collegati e rispondano correttamente. Se si riscontrasse un errore, controllare i cavi collegati al server in questione e riavviare. Se il problema persiste, vedere la sezione di Rilevazione e Risoluzione delle Anomalie in questo manuale.

A questo punto la console ed i server sono collegati allo switch KVM CAT5 per PMI e sono pronti ad essere utilizzati. I server collegati possono essere selezionati mediante i selettori di porta ad accesso diretto previsti sul pannello anteriore dello switch KVM CAT5 per PMI, utilizzando l'On-Screen Display oppure attraverso i tasti di scelta rapida della tastiera della console. Trascorreranno circa 1-2 secondi prima che il segnale video venga ripristinato dopo l'accensione dei server. Viene eseguita inoltre una risincronizzazione dei segnali del mouse e della tastiera. Si tratta di un'operazione normale che assicura che venga stabilita una sincronizzazione appropriata tra la console e i server collegati.

1

2

3

4

sezione

5

6

7

8

## Selezione di un server o di un BANCO tramite i tasti di selezione rapida

Per passare alla porta precedente o successiva con le semplici sequenze di tasti, utilizzare il tasto "Scroll Lock" seguito dai tasti freccia "Su" e "Giù". Per trasmettere i comandi allo Switch KVM CAT5 per PMI, premere il tasto "Scroll Lock" per due volte in un intervallo di due secondi. Lo Switch KVM CAT5 per PMI emetterà un segnale acustico per confermare l'avvenuta selezione della modalità di selezione rapida. Quindi, premere il tasto freccia "Su", lo switch KVM CAT5 per PMI passerà alla porta successiva. Premere il tasto freccia "Giù" per passare alla porta precedente. (Vedere lo schema in basso.)



Switch to next active port, "Up" arrow.



Switch to previous active port, "Down" arrow

Nel caso della configurazione a switch singolo (senza configurazione in cascata degli switch KVM), si può passare direttamente a qualsiasi porta inserendo il numero a due cifre della porta alla quale si desidera accedere. Ad esempio, premendo "Scroll Lock", "Scroll Lock", "02", lo switch KVM CAT5 per PMI passerà al server della porta 2 collocato sul BANCO 00. (Far riferimento allo schema in basso.)

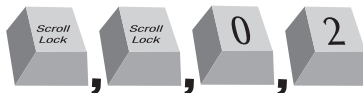

Switch to BANK 00, Port 2 [02]

Nel caso gli switch siano configurati in struttura daisy-chain, si può passare da un BANCO all'altro (switch KVM) premendo "Scroll Lock", "Scroll Lock", "Page Up" per passare al BANCO precedente. Premere "Scroll Lock", "Scroll Lock", "Page Down" per passare al BANCO successivo. (Vedere lo schema in basso.)

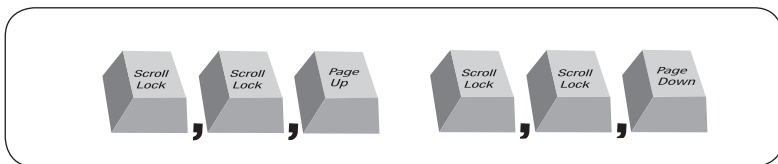

Nel caso gli switch siano collegati in cascata, si può passare direttamente ad una porta qualsiasi di un BANCO qualsiasi premendo "Scroll Lock", "Scroll Lock", indirizzo BANCO e numero di porta. Ad esempio, se si preme "Scroll Lock", "Scroll Lock" e "03", "05", si attiva il server sul BANCO 03, porta 5. (Vedere lo schema in basso.)

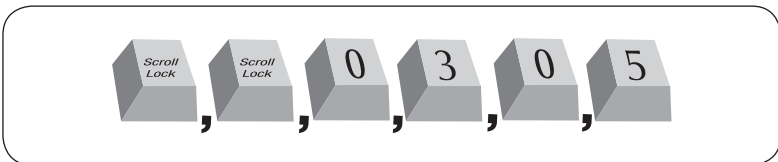

**NOTA:** si hanno a disposizione circa cinque secondi per completare ciascuna sequenza di selezione rapida.

Vedere a pagina 36 le istruzioni su come modificare il tasto di attivazione della selezione rapida.

## Selezione di un server utilizzando i selettori di porta ad accesso diretto

Si può selezionare direttamente quale server controllare premendo il selettore ad accesso diretto della porta accanto alla rispettiva porta. Il LED si illuminerà per indicare la porta attualmente selezionata. Se si stanno installando diversi switch KVM CAT5 per PMI in cascata, utilizzare il tasto di scorrimento BANCO che si trova sul pannello anteriore dello switch KVM primario per accedere ad altri server collegati agli switch KVM secondari.

---

## Selezione di un BANCO utilizzando i pulsanti di scorrimento

Premendo i pulsanti di scorrimento “BANK +” e “BANK –” dello switch KVM primario sarà possibile alternare tra gli switch KVM CAT5 per PMI collegati in cascata. Premendo entrambi i pulsanti contemporaneamente si eseguirà il reset dello Switch KVM CAT5 per PMI.

Il pulsante “BANK +” consente di passare al BANCO successivo. Ad esempio, se ci si trova sullo switch primario (BANCO 00) e si desidera controllare i server sul BANCO 02, premendo il pulsante “BANK +” si passerà al BANCO 02. Come impostazione predefinita, il primo server attivo sarà visualizzato sul monitor della console. Utilizzare i selettori di porta ad accesso diretto per passare al server desiderato sul BANCO 02.

Il pulsante “BANK –” consente di passare al BANCO precedente (ad esempio se ci si trova sul BANCO 02 e si desidera controllare i server nel BANCO 01). Premendo il pulsante “BANK –” si passa a BANCO 01. Come condizione predefinita, nel monitor della console viene visualizzato il primo server attivo. Utilizzare i selettori porta ad accesso diretto per passare al server desiderato sul BANCO 01.

1

2

3

4

5

6

7

8

sezione

## Modalità Autoscan

La funzione AutoScan consente di impostare lo switch KVM CAT5 per PMI in modo tale da poter eseguire la scansione ed il controllo delle attività di tutti i computer collegati, uno per uno. Lo switch KVM CAT5 per PMI rimane impostato su un server per un numero di secondi predefinito prima di passare al server successivo. L'intervallo di tempo assegnato ad ogni server si può definire o regolare tramite il menu OSD (vedere la sezione "Intervallo di scansione").

Quando lo switch KVM CAT5 per PMI si trova in modalità AutoScan, si trova anche in modalità di sola visualizzazione (View-Only). Questo significa che i valori immessi dalla console (tastiera e mouse) non vengono trasmessi al server selezionato. Cancellare la funzione AutoScan per riprendere il controllo del server.

Per attivare la funzione AutoScan, premere il pulsante AutoScan sullo switch KVM CAT5 per PMI. Si può anche attivare la funzione AutoScan dalla tastiera premendo "Scroll Lock", "Scroll Lock", barra spaziatrice, "F4".

Per disattivare la funzione AutoScan, premere un pulsante qualsiasi del pannello frontale oppure un tasto qualsiasi della tastiera.

**NOTA:** in modalità AutoScan non è previsto il controllo tramite mouse o tastiera. Questo accorgimento è necessario per evitare errori di dati e sincronizzazione. Se l'utente stesse utilizzando il mouse o la tastiera quando lo switch KVM CAT5 per PMI esegue la commutazione tra una porta e l'altra, il flusso di dati potrebbe interrompersi e causare un movimento confuso del mouse e/o l'inserimento di caratteri sbagliati dalla tastiera.

## ON-SCREEN Display

Il menu delle funzioni On-Screen Display consente di cambiare server, assegnare nuovi nomi ai propri server, attivare e disattivare la funzione AutoScan, impostare l'intervallo di scansione desiderato per l'AutoScan, attivare la funzione di protezione password e programmare i tasti di selezione rapida. Per accedere al menu On-Screen Display (OSD), premere "Scroll Lock", "Scroll Lock" e la barra spaziatrice. Comparirà immediatamente la schermata di introduzione al menu OSD. Questa schermata di menu principale viene generata dallo switch KVM CAT5 per PMI e non interferisce con il funzionamento del server, del sistema operativo o del software.

### Pagina principale del menu OSD

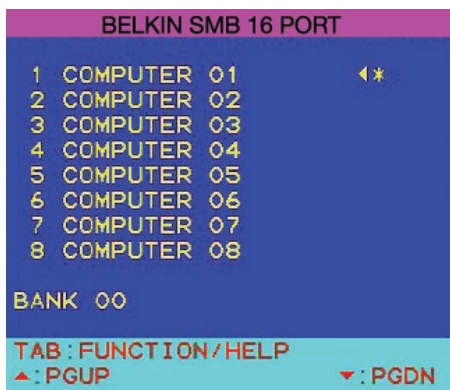

Il menu OSD principale visualizza il BANCO attualmente selezionato e i server collegati a tale BANCO. Se nella propria configurazione è stato previsto un unico switch KVM CAT5 per PMI, il menu OSD visualizza "BANK 00". Un simbolo "\*" serve ad indicare che il server collegato è alimentato. Se il menu OSD non visualizza il simbolo "\*" per un server collegato e alimentato, è necessario resettare lo switch KVM CAT5 per PMI per rilevare nuovamente il server. A tale scopo, premere contemporaneamente i pulsanti "BANK +" e "BANK -" sul pannello anteriore.

1

2

3

4

5

6

7

8

sezione

## Comandi della tastiera per il menu OSD

(↓↑)	Spostarsi tra server diversi nello stesso BANCO
<b>(Pagina Su/Pagina Giù)</b>	Selezionare il BANCO successivo o precedente
<b>(Insert)</b>	Evidenziare il nome del server da modificare
<b>(Invio)</b>	Alternare tra i server
<b>(Tab)</b>	Aprire la pagina "Function/Help" (Funzione/ Guida)
<b>(Esc)</b>	Uscire dal menu On-Screen Display

Per alternare da un server all'altro utilizzando il menu OSD, utilizzare i tasti freccia della tastiera e spostarsi fino al server desiderato, quindi premere il tasto "ENTER" (Invio). Un simbolo "◀" indica quale sia il server al quale si sta accedendo dalla console. Per selezionare un BANCO diverso, premere il tasto "Page Up" o "Page Down" per selezionare il BANCO successivo o il BANCO precedente. Per cambiare il nome di un server, spostarsi con i tasti freccia fino al server desiderato, premere il tasto "Insert", digitare il nuovo nome e premere "ENTER" (Invio) per salvare l'inserimento. Si possono utilizzare fino a 15 caratteri per ciascun nome di server. Per aprire la pagina "Setup" (Configurazione) premere il tasto "Tab". Per uscire dal menu On-Screen Display, premere il tasto "ESC".

## Pagina Function/Help (Funzione/Guida)

FUNCTION - HELP	
SCAN	ENABLE
SCAN TIME (SEC)	30
SECURITY	OFF
ADMIN PASSWORD	ADMIN***
HOTKEY	SCROLL
TIMEOUT (MIN)	OFF
AUTO-SCAN : F4	
▲▼	: SELECT
INS	: RENAME
ENTER	: COMPLETE
ESC	: EXIT
F10	: MONITOR-DDC2
SPACE	: CHANGE

La pagina "Function/Help" (Funzione/Guida) consente di impostare gli intervalli di tempo per la funzione AutoScan e l'intervallo di visualizzazione OSD, attivare la funzione di protezione tramite password e programmare i tasti di selezione rapida.

## Comandi su tastiera della Pagina Function/Help (Funzione/Guida)

<b>(F4)</b>	Attivazione AutoScan
<b>(↓↑)</b>	Passaggio al campo successivo
<b>(Insert)</b>	Evidenziare il campo da modificare
<b>(Esc)</b>	Tornare al menu OSD principale
<b>(F10)</b>	Programmare le impostazioni di monitoraggio DDC2 per tutti i moduli di interfaccia server
<b>(Spazio)</b>	Modificare le opzioni rispetto al campo selezionato

### Scan

Serve a specificare se la funzione AutoScan sia attivata o meno. Per attivare e disattivare la funzione AutoScan, utilizzare i tasti freccia per passare al campo "Scan" e premere la barra spaziatrice.

### Scan Time

Serve a specificare l'intervallo di tempo durante il quale lo switch KVM CAT5 per PMI rimarrà impostato su un server prima di passare al server successivo mentre si trova in modalità AutoScan. L'intervallo di scansione può essere impostato su un valore qualsiasi compreso tra 5 e 99 secondi. Per cambiare l'intervallo di scansione, utilizzare i tasti freccia per passare al campo "Scan Time" e digitare l'intervallo di tempo desiderato (in secondi).

1

2

3

4

5

6

7

8

sezione

### Security

Questa funzione consente di abilitare una password amministrativa per impedire ad eventuali utenti non autorizzati da accedere al menu OSD. Per attivare e disattivare la funzione Protezione, utilizzare i tasti freccia per passare al campo "Security" e premere la barra spaziatrice.

### Admin Password

Consente di specificare la password amministratore necessaria ad accedere al menu

OSD quando la funzione Protezione è abilitata. Per impostare la password, utilizzare i tasti freccia per passare al campo "Admin Password" e digitare la password desiderata. Per la password si possono utilizzare fino a otto caratteri maiuscoli. Per i caratteri della password non viene fatta distinzione fra maiuscole e minuscole. Premere "Esc" oppure utilizzare i tasti freccia per passare da un campo all'altro e salvare la password. Utilizzare il tasto "Indietro" per cancellare la password.

### Hot Key

Serve a stabilire quale tasto utilizzare per lanciare i comandi di scelta rapida. Si può scegliere tra quattro opzioni: "Scroll Lock", "Print Screen", "Left Ctrl", e "F12". Il tasto predefinito per tutti i comandi di selezione rapida è "Scroll Lock" (vedere la sezione "Comandi di selezione rapida tramite la tastiera" di seguito). Per stabilire un tasto diverso per l'avvio dei comandi di selezione rapida, utilizzare i tasti freccia per passare al campo "Hot Key" e premere la barra spaziatrice fino a trovare il tasto preferito, quindi premere "Enter" (Invio) per salvare la voce.

### Timeout

Serve a specificare l'intervallo di tempo che può trascorrere prima che l'amministratore venga escluso dallo switch KVM (e collegato ai server) per mancato utilizzo da parte dell'utente. Per poter accedere nuovamente allo switch KVM dopo l'intervallo scaduto, è sufficiente inserire nuovamente la password amministrativa nella casella di connessione. La funzione Timeout è disponibile soltanto se la funzione di protezione è attivata. Gli intervalli si possono impostare su un valore qualsiasi compreso tra 1 e 99 minuti. Per modificare l'intervallo, utilizzare i tasti freccia per spostarsi, digitare l'intervallo di tempo desiderato e premere "Enter" (Invio) per salvare il valore inserito. Disattivando la funzione Security (Protezione), la funzione Timeout si disattiverà automaticamente.

**NOTA:** in presenza di eventuali switch KVM secondari collegati e se le impostazioni AutoScan time e Timeout sono state eseguite per lo switch KVM primario, le stesse impostazioni varranno anche per tutti gli switch KVM secondari.

### Funzione monitor DDC2

Questa funzione consente al monitor della console di informare la scheda video del server rispetto alle sue proprietà, tra le quali la risoluzione massima è l'intensità dei colori. La scheda video quindi regolerà di conseguenza le impostazioni del monitor. Questo consente al monitor di utilizzare le migliori impostazioni per ciascun server collegato allo switch KVM CAT5 per PMI. Per leggere le informazioni DDC2 dal monitor e programmarlo per tutti i moduli di interfaccia server collegati, premere "F10". Ogni volta che il monitor subirà una modifica, sarà necessario premere di nuovo il tasto "F10" per programmare le nuove informazioni DCC nei moduli di interfaccia server.

1

2

3

4

5

6

7

8

sezione

## Tasti di selezione rapida della tastiera

Di seguito è riportato un elenco completo dei comandi di selezione rapida utilizzabili con lo switch KVM CAT5 per PMI:

<b>SL, SL, Freccia Su</b>	Per commutare alla porta ATTIVA PRECEDENTE
<b>SL, SL, Freccia Giù</b>	Per commutare alla porta ATTIVA SUCCESSIVA
<b>SL, SL, Pagina Su</b>	Per passare al BANCO PRECEDENTE (come impostazione predefinita, seleziona la prima porta attiva del BANCO)
<b>SL, SL, Pagina Giù</b>	Per passare al BANCO SUCCESSIVO (come impostazione predefinita, seleziona la prima porta attiva del BANCO)
<b>SL, SL, Y</b>	Passa direttamente alla PORTA Y del BANCO 00 (configurazione a switch singolo) da Y=01 a 16
<b>SL, SL, X, Y</b>	Passa direttamente alla PORTA Y del BANCO X (configurazione daisy-chain) (da X=00 a 15) (da Y=01 a 04 per F1DA104T) (da X=00 a 15) (da Y=01 a 08 per F1DA108T) (da X=00 a 15) (da Y=01 a 16 per F1DA116T)
<b>SL, SL, barra spaziatrice, F10</b>	Monitor DDC2 (identifica le impostazioni del monitor)
<b>SL, SL, barra spaziatrice</b>	Attivare il menu On-Screen Display
<b>SL, SL, F4</b>	Abilitare la modalità AutoScan (fare riferimento al pulsante AutoScan)

**NOTA:** si hanno a disposizione circa cinque secondi per completare ciascuna sequenza di selezione rapida.

## Combinazioni di tasti Sun

La tastiera PS/2 collegata allo switch KVM CAT5 per PMI non supporta la tastiera Sun per l'esecuzione di alcune specifiche funzioni previste nel sistema operativo Sun. Quando un modulo di interfaccia server USB o Sun è collegato ad un server Sun, il modulo di interfaccia server emula i tasti Sun utilizzando una serie di combinazioni chiamate Tasti Combo. Vedere la tabella in basso.

TastoSun	Tasto Combo
<b>Stop</b>	Ctrl sinistro + Alt + F1
<b>Props</b>	Ctrl sinistro + Alt + F3
<b>Lato anteriore</b>	Ctrl sinistro + Alt + F5
<b>Apri</b>	Ctrl sinistro + Alt + F7
<b>Trova</b>	Ctrl sinistro + Alt + F9
<b>Ancora</b>	Ctrl sinistro + Alt + F2
<b>Cancella</b>	Ctrl sinistro + Alt + F4
<b>Copia</b>	Ctrl sinistro + Alt + F6
<b>Incolla</b>	Ctrl sinistro + Alt + F8
<b>Taglia</b>	Ctrl sinistro + Alt + F10
<b>Guida</b>	Ctrl sinistro + Alt + F11
<b>Componi</b>	Tasto applicazione oppure Ctrl sinistro + Alt + tasto *
<b>Crescente</b>	Bloc scorr
<b>Volume Su</b>	Ctrl sinistro + Alt + tasto -
<b>Volume Giù</b>	Ctrl sinistro + Alt + tasto +
<b>Muto</b>	Ctrl sinistro + Alt + F12
<b>Tasto Sun ◊ sinistro</b>	Tasto sinistro Windows
<b>Tasto Sun ◊ destro</b>	Tasto destro Windows
<b>Alt-Graph</b>	Alt destro o Alt Gr
<b>Stop A</b>	Ctrl sinistro + Alt + 1

1

2

3

4

5

6

7

8

sezione

## Aggiornamento del firmware

Lo switch KVM CAT5 per PMI prevede un firmware di aggiornamento rapido per garantire la compatibilità con i più recenti dispositivi e server. Gli aggiornamenti del firmware sono disponibili gratuitamente per tutta la durata dello switch KVM SMB CAT5.

Per eseguire l'aggiornamento del firmware, scaricare il rispettivo file e la utility dal sito [www.belkin.com/support/](http://www.belkin.com/support/). La utility vi guiderà attraverso il processo di aggiornamento del firmware sullo Switch KVM CAT5 per PMI.

**ATTENZIONE!** Si consiglia vivamente di aggiornare il proprio firmware soltanto se si rilevano problemi di mouse e tastiera legati allo Switch KVM CAT5 per PMI, in quanto la riconfigurazione del software potrebbe comportare alcuni problemi funzionali inaspettati. Per ricevere supporto, contattare l'Assistenza Tecnica Belkin.

### Per aggiornare il firmware sono necessari:

1. Un server a parte con installato Windows 2000 oppure XP. Questo server non deve essere collegato alle porte server dello Switch KVM CAT5 per PMI.
2. Una porta seriale disponibile sul server.
3. Un cavo flash seriale specifico (da DB9 maschio a RJ11; compreso nella confezione) che si colleghi tra lo Switch KVM CAT5 per PMI ed il server.

### **Quali sono i sistemi operativi supportati dallo Switch KVM CAT5 per PMI?**

Lo Switch KVM CAT5 per PMI supporta qualsiasi sistema operativo che giri su una piattaforma PS/2 e USB. I sistemi operativi comprendo, tra gli altri, DOS, Windows 95/98/2000/Me/NT/XP/2003 Server, Sun, Linux e Mac OS.

### **Cosa significa possibilità di aggiornamento flash?**

La funzione di aggiornamento flash consente di aggiornare il firmware dello Switch KVM CAT5 per PMI in un qualsiasi momento tramite una semplice connessione seriale. La capacità di aggiornamento garantisce che lo Switch KVM CAT5 per PMI sia sempre aggiornato con la più recente versione a livello di funzioni e potenziamenti disponibile sul mercato. Vedere la sezione “Aggiornamento del firmware” in questo Manuale Utente a pagina 40 per ulteriori informazioni.

### **Lo Switch KVM CAT5 per PMI supporta Microsoft IntelliMouse®?**

Lo Switch KVM CAT5 per PMI supporta i mouse Microsoft, Logitech®, Kensington®, ecc., e Belkin. Contattare l’Assistenza Tecnica Belkin per eventuali problemi di compatibilità che si dovessero riscontrare.

### **Come avviene la commutazione tra le porte mediante lo Switch KVM CAT5 per PMI ?**

Lo Switch KVM CAT5 per PMI supporta tre tipologie di selezione della porta. L’utente può scegliere i server utilizzando alcune sequenze rapide predefinite, tramite il menu On-Screen Display, oppure può accedere in maniera indipendente alla porta desiderata premendo i selettori di accesso diretto alla porta

### **A quale distanza si può tenere il server dallo Switch KVM CAT5 per PMI?**

Lo Switch KVM CAT5 per PMI si può collocare ad una distanza massima di 30 metri dal server.

1

2

3

4

5

6

7

8

sezione

### **Qual è la risoluzione video massima supportabile dallo Switch KVM CAT5 per PMI ?**

Il circuito video avanzato dello Switch KVM CAT5 per PMI supporta una risoluzione massima di 1600x1200 a 75Hz. Aumentando la lunghezza del cavo dallo Switch KVM CAT5 per PMI ai server si viene a creare una minore risoluzione.

### **L'utilizzo dello Switch KVM CAT5 per PMI richiede l'installazione di qualche software?**

No, lo Switch KVM CAT5 per PMI non richiede l'installazione di alcun driver o software nei server. E' sufficiente collegare tutti i server allo KVM SMB CAT5 utilizzando i moduli di interfaccia server e quindi collegare una tastiera, un monitor ed un mouse alla porta della console, a questo punto lo switch è pronto all'uso.

### **Lo Switch KVM CAT5 per PMI richiede un adattatore CA?**

Sì, per funzionare correttamente lo Switch KVM CAT5 per PMI richiede un adattatore di corrente da 5 volt, 1 ampere.

### **Posso utilizzare lo Switch KVM CAT5 per PMI soltanto per commutare i segnali video?**

No, i moduli di interfaccia server devono essere collegati ad entrambe le porte video e tastiera/mouse dei server. I moduli di interfaccia server devono essere alimentati dalle porte PS/2, USB, o Sun miniDIN8 dei server per poter funzionare.

### **Posso utilizzare lo Switch KVM CAT5 per PMI sul mio server Sun che supporta lo standard USB?**

Sì, lo Switch KVM CAT5 per PMI funziona con qualsiasi server che supporti lo standard USB.

### **Lo Switch KVM CAT5 per PMI supporta Linux?**

R: Sì, lo Switch KVM CAT5 per PMI funziona con Red Hat® ed altre distribuzioni Linux configurate per supportare gli standard PS/2 o USB.

### **Qual è la durata della garanzia dello Switch KVM CAT5 per PMI?**

Lo Switch KVM CAT5 per PMI è coperto da una garanzia limitata di cinque anni.

### **Il mio server non si avvia quando collegato allo Switch KVM CAT5 per PMI ma funziona bene se collego la tastiera, il video ed il mouse direttamente al server.**

- Accertarsi che i cavi di tastiera e mouse siano collegati a fondo tra il modulo di interfaccia server ed il server.
- Accertarsi che i cavi della tastiera e del mouse non siano incrociati.
- Verificare la connessione del cavo CAT5.

### **Sul mio monitor appaiono immagini offuscate, ombreggiate e confuse.**

- Accertarsi che tutti i cavi del video siano inseriti correttamente nel Modulo di Interfaccia Server.
- Accertarsi che il monitor utilizzato supporti la risoluzione e l'intervallo di aggiornamento del server.
- Ridurre la risoluzione video del monitor.
- Accertarsi che la lunghezza del cavo non superi i 30m.
- Accertarsi che la scheda grafica utilizzi supporti la risoluzione e l'intervallo di aggiornamento del server.
- Collegare il monitor direttamente al server con il quale si stanno sperimentando gli inconvenienti per vedere se il problema persiste.

### **Sul mio monitor appare una schermata nera.**

- Accertarsi che tutti i cavi video siano inseriti correttamente.
- Accertarsi che il cavo della tastiera sia collegato ed inserito correttamente tra il server ed il modulo di interfaccia server per la porta giusta.
- Collegare il monitor direttamente al server per accertarsi che il monitor funzioni correttamente.

1

2

3

4

5

6

7

8

sezione

### **Il server non rileva una tastiera e in fase di avvio ricevo un messaggio di errore tastiera.**

- Accertarsi che il cavo della tastiera sul modulo di interfaccia server sia completamente collegato al server. Serrare eventuali collegamenti lenti.
- Se si stesse utilizzando un software per tastiera fornito con la tastiera stessa, disinstallarlo ed installare nuovamente il driver per tastiera standard Microsoft.

### **Perdo il mouse quando passo ad una porta diversa.**

- Accertarsi che il mouse utilizzato sia collegato correttamente alla porta della console dello Switch KVM CAT5 per PMI.
- Accertarsi che il cavo del mouse sul modulo di interfaccia server sia completamente collegato al server. Serrare eventuali collegamenti lenti.
- Se si stesse utilizzando un driver per il mouse fornito con il mouse stesso, disinstallarlo ed installare nuovamente il driver per mouse standard Microsoft.
- Accertarsi che il mouse funzioni quando viene collegato direttamente al server.
- Se il server stesse uscendo dalla modalità stand-by, attendere un minuto prima di verificare il funzionamento del mouse.
- Disattivare gli schemi di gestione della corrente sul PC con il quale si stanno verificando i problemi.
- Provare un mouse diverso.

### **Il mouse non viene rilevato in fase di avvio.**

- Controllare i cavi ed accertarsi che siano inseriti correttamente.

### **Il server si avvia, ma il mouse non funziona.**

- Accertarsi che il mouse sia collegato correttamente.
- Accertarsi che il mouse funzioni quando viene collegato direttamente al server. Per eseguire questa prova potrebbe essere necessario riavviare il sistema.
- Provare un mouse diverso.

**Quando passo da una porta all'altra, il movimento del mouse risulta assolutamente confuso.**

- Accertarsi che non siano installati più di un driver del mouse. Accertarsi che il driver sia adatto ad un mouse standard PS/2 o ad un mouse compatibile con i server Microsoft PS/2.
- Accertarsi che non siano installati altri driver del mouse nei file "CONFIG.SYS" oppure "AUTOEXEC.BAT".
- Evitare di spostare il mouse o premere il pulsante del mouse durante il passaggio da una porta all'altra sullo Switch KVM CAT5 per PMI.
- Smettere di muovere il mouse, attendere cinque secondi e muovere il mouse di nuovo. Il modulo di interfaccia server sincronizzerà automaticamente il movimento del mouse.

**USB**

**Sto collegando il modulo di interfaccia server USB al mio server USB e la mia tastiera e mouse non funzionano.**

- Prima di collegare il modulo di interfaccia server USB, accertarsi che il driver HID USB sia installato su ciascun server. (Per installare il driver HID USB, collegare un mouse USB ed una tastiera USB al server. Un sistema operativo Windows dovrebbe installare questi driver in maniera automatica.)

**Alcuni dei tasti della mia tastiera non funzionano correttamente quando utilizzo un server Mac®.**

- Se si stesse utilizzando una tastiera per PC su un sistema Mac, alcuni tasti opzionali della tastiera PC potrebbero venire invertiti. Tutti i tasti principali funzioneranno come previsto.

1

2

3

4

5

6

7

8

sezione

### **In questo Manuale Utente vengono utilizzate le seguenti definizioni:**

**AutoScan:** Una modalità di funzionamento in cui lo switch KVM esegue una ricerca da una porta all'altra, in maniera continua, secondo la configurazione dell'utente.

**BANCO:** L'indirizzo di uno switch KVM collegato in cascata (da 0 a 15, impostato dal commutatore tipo DIP switch).

**Console:** Un termine unico che comprende tastiera, monitor video e mouse collegati ad uno switch KVM.

**Porta console:** Le prese per collegare la console allo switch KVM.

**Comandi:** Quando si tratta della commutazione tra le porte, "comandi" indica che la console è in grado di inviare i comandi al server. La trasmissione dei comandi richiede che anche la console sia impostata sulla porta e la stia visualizzando.

**Collegamento in cascata:** Una configurazione realizzata con diversi switch KVM collegati tra loro in serie. Una struttura composta da diversi switch KVM in cascata utilizza le impostazioni comuni per consentire l'esecuzione di interazioni continue e complesse tra diverse console per garantire il controllo su numerosi server diversi.

**DDC:** Abbreviazione di Display Data Channel, uno standard VESA che consente la comunicazione tra un monitor ed un adattatore video. Utilizzando lo standard DDC, un monitor è in grado di informare la scheda video di un computer rispetto alle sue proprietà, tra le quali la risoluzione massima e l'intensità dei colori, per garantire che all'utente vengano offerte delle valide opzioni di configurazione del display.

**HID:** Human Interface Device, un dispositivo USB che comprende tastiere e mouse.

1

**KVM:** Letteralmente “Keyboard Video Mouse” (tastiera, video, mouse), questo termine fa riferimento alla tecnologia che consente di controllare due o più computer tramite una tastiera, un monitor video ed un mouse. Alcuni switch basati sulla tecnologia KVM consentono la condivisione di altre periferiche, quali altoparlanti, microfoni e stampanti.

2

3

**Switch KVM:** Un dispositivo che consente ad un utente di accedere e controllare diversi server da un’unica console. Prevede almeno una porta per la console e diverse porte per i server.

4

5

**OSD:** On-Screen Display, un’interfaccia grafica che può essere utilizzata dall’utente per controllare e configurare lo switch KVM.

6

**Porta:** Una presa di interfaccia su un server attraverso la quale si può collegare un dispositivo o il cavo di un dispositivo.

7

**Switch KVM primario:** Lo switch KVM collegato alla console e impostato sul BANCO con indirizzo 00.

8

**Switch KVM secondario:** Qualsiasi switch KVM collegato in cascata allo switch KVM primario e impostato sull’indirizzo di BANCO 01-15 (ed al quale non è collegata nessuna console).

## Dichiarazione FCC

1

### Dichiarazione di conformità con le norme FCC per la compatibilità elettromagnetica

Noi sottoscritti, Belkin Corporation, con sede al 501 West Walnut Street, Compton, CA 90220, dichiariamo sotto la nostra piena responsabilità che i prodotti:

F1DP104A, F1DP108A, F1DP116A,

ai quali questa dichiarazione fa riferimento,

sono conformi alla Parte 15 delle norme FCC. Le due condizioni fondamentali per il

funzionamento sono le seguenti: (1) il dispositivo non deve causare interferenze dannose e (2)

il dispositivo deve accettare qualsiasi interferenza ricevuta, comprese eventuali interferenze che possano causare un funzionamento anomalo.

2

3

4

5

### Dichiarazione di conformità CE

Noi sottoscritti, Belkin Corporation, dichiariamo sotto la nostra piena responsabilità che i prodotti F1DP104A, F1DP108A, F1DP116A ai quali questa dichiarazione fa riferimento, sono realizzati in conformità allo Standard sulle Emissioni EN550022 e alla Norma di Immunità EN550024, nonché agli standard LVP EN61000-3-2 e EN61000-3-3.

6

7

### ICES

Questo apparecchio digitale di classe B è conforme allo standard canadese ICES-003. Cet appareil numérique de la classe B est conforme à la norme NMB-003 du Canada.

8

sezione

### Garanzia limitata di cinque anni sul prodotto Belkin Corporation

Belkin Corporation garantisce che, per il periodo di validità della garanzia, questo prodotto non presenterà difetti di materiale e lavorazione. Qualora venisse rilevata un'anomalia, Belkin provvederà, a propria discrezione, a riparare o sostituire il prodotto gratuitamente, a condizione che esso sia restituito entro il periodo di garanzia, con le spese di trasporto prepagate, al rivenditore Belkin autorizzato da cui è stato acquistato. Potrebbe venire richiesta la prova di acquisto. Questa garanzia non sarà valida nel caso il prodotto sia stato danneggiato accidentalmente, per abuso, uso non corretto o non conforme, qualora sia stato modificato senza il permesso scritto di Belkin, o nel caso in cui il numero di serie Belkin fosse stato cancellato o reso illeggibile.

LA GARANZIA ED I REMEDI DI CUI SOPRA PREVALGONO SU QUALSIASI ALTRO ACCORDO, SIA ORALE CHE SCRITTO, ESPRESSO O IMPLICITO. BELKIN DECLINA SPECIFICAMENTE QUALSIASI OBBLIGO DI GARANZIA IMPLICITO COMPRESO, SENZA LIMITI, LE GARANZIE DI COMMERCIALIZZABILITÀ O IDONEITÀ AD UN PARTICOLARE SCOPO.

Nessun rivenditore, agente o dipendente Belkin è autorizzato ad apportare modifiche, ampliamenti o aggiunte alla presente garanzia.

BELKIN DECLINA QUALSIASI RESPONSABILITÀ PER EVENTUALI DANNI SPECIALI, ACCIDENTALI, DIRETTI O INDIRETTI DOVUTI AD UN'EVENTUALE VIOLAZIONE DELLA GARANZIA O IN BASE A QUALSIASI ALTRA FORMA DI TEORIA LEGALE, COMPRESI, MA NON SOLO, I CASI DI MANCATO GUADAGNO, INATTIVITÀ, DANNI O RIPROGRAMMAZIONE O RIPRODUZIONE DI PROGRAMMI O DATI MEMORIZZATI O UTILIZZATI CON I PRODOTTI BELKIN.

Alcuni Stati non consentono l'esclusione o la limitazione delle garanzie implicite o della responsabilità per i danni accidentali, pertanto i limiti di esclusione di cui sopra potrebbero non fare al caso vostro. Questa garanzia consente di godere di diritti legali specifici ed eventuali altri diritti che possono variare di stato in stato.